

# ANNALES

de la Universidad Central del Ecuador

No. 373

Volumen 1, año 2015

In Lamine tuo

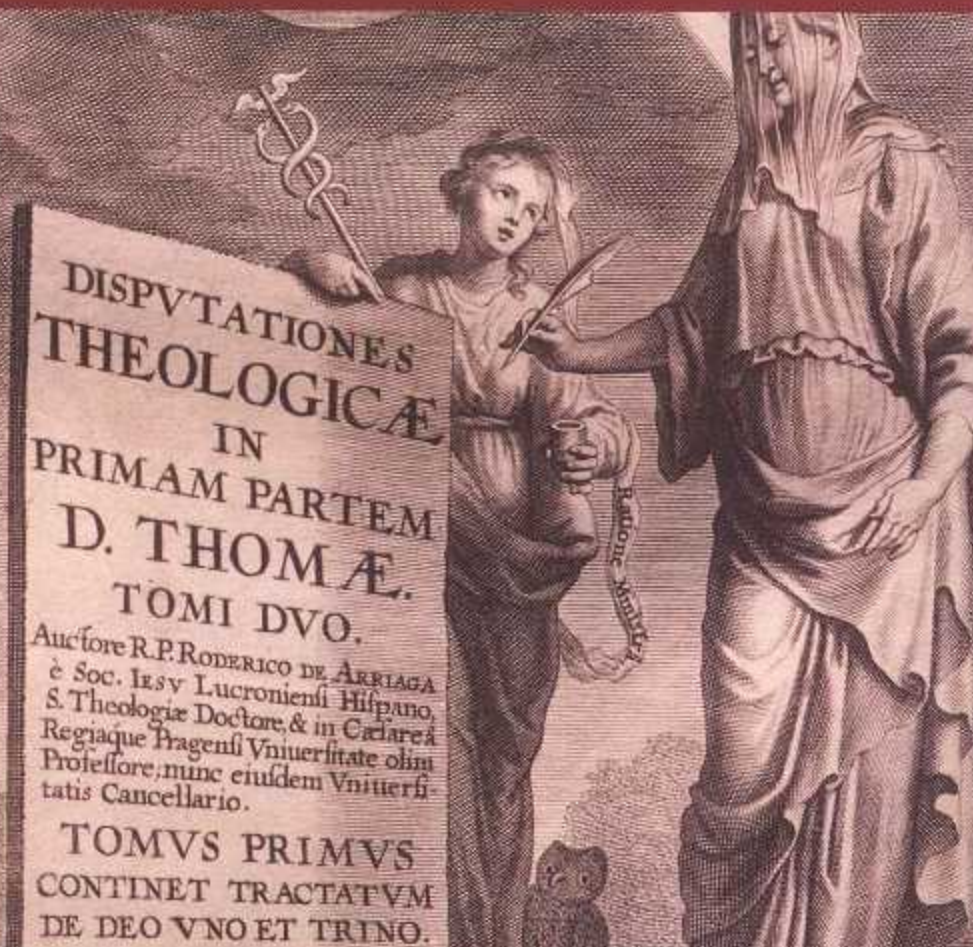

DISPUTATIONES  
THEOLOGICÆ  
IN  
PRIMAM PARTEM  
D. THOMÆ.  
TOMI DVO.

Auctore R.P. RODERICO DE ARRIAGA  
è Soc. Iesv Lucroniensi Hispano,  
S. Theologie Doctore, & in Cælaræ  
Regiæ Pragenſi Vniuerſitate olim  
Professore, nunc eiudem Vniuerſi-  
tatis Cancellario.

TOMVS PRIMVS  
CONTINET TRACTATVM  
DE DEO VNO ET TRINO.

# ¿CÓMO VUELAN LOS COHETES?

*José Luis Comparán Elizondo*

*Universidad Autónoma de Nuevo León - México*

Recibido: 13 - mayo - 2015, aprobado: 10 - julio - 2015

---

## Resumen

La Universidad Autónoma de Nuevo León (México) ha alcanzado fama continental y mundial por sus logros en divulgación científica. Como una muestra y en forma exclusiva, presentamos el ensayo del Dr. José Luis Comparán Elizondo sobre el vuelo de los cohetes, dirigido a escolares, colegiales y público en general. Es un orgullo para Anales de la Universidad Central del Ecuador, mostrar un ensayo que, sin lugar a duda, estimulará la creación de trabajos similares en otras áreas y ciencias.

**Palabras clave:** divulgación científica, cohetes, propulsión, gases, combustión.

## Abstract

The Autonomous University of Nuevo León (México) has reached continental and worldwide fame for its achievements in science. As a sample, and exclusively, we present the essay of Dr. José Luis Comparán Elizondo on the flight of rockets, designed for school and college students and for the general public. It is a pride for Annals of the Central University of Ecuador, showing an essay, that for sure, will stimulate the creation of similar works in other areas and sciences.

**Keywords:** popular science, rockets, propulsion, gas, combustion.

## Antecedentes

Cuando sueltas un globo lleno de aire presurizado, el aire del interior del globo está a una presión mayor que la presión atmosférica del exterior, esta diferencia de presiones, hace que el aire salga del interior del globo. Véase la Figura 1.



Figura 1. Cómo vuela un globo.

El globo se mueve, por el efecto del aire que deja el globo. Dicho efecto se llama “empuje”. El empuje tiene dirección contraria a la del aire que abandona el globo.

En la naturaleza existen cierto grupo de moluscos marinos llamados *cefalópodos*, que parecen consistir de una cabeza y un montón de pies o tentáculos que les sirven para desplazarse y para sujetar sus presas; entre ellos se encuentran calamares, pulpos, sepias y nautilus. La característica principal de este grupo es que todos sus miembros salen directamente de la cabeza. Su nombre deriva del griego, *kephale* igual cabeza, y *pous* o *podos*, igual a pie, por lo que el nombre de estos invertebrados significa «cabeza con pies». El equivalente humano sería que nuestros brazos y piernas salieran de alrededor de nuestro cuello.

Algunos de ellos pertenecen al orden de los octópodos, es decir, tiene 8 pies o tentáculos (el pulpo), otros al orden de los decápodos, ya que tienen 10 pies o tentáculos (el calamar). Véase la Figura 2.

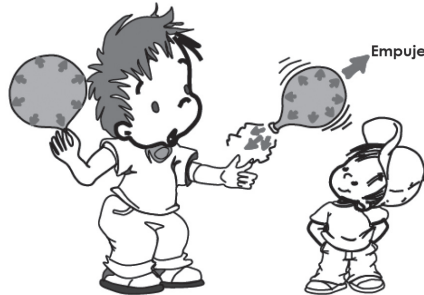

Figura 2. Izquierda octópodo llamado pulpo. Derecha decápodo de nombre calamar.

La sangre de los *cefalópodos* es de color azul, debido a que usan el cobre para transportar el oxígeno en lugar de hierro como lo hacemos los humanos.

## LA PROPULSIÓN A CHORRO

Una de las características más importantes es que los cefalópodos poseen un sifón, este es un tubo musculoso que utilizan para expulsar agua a presión, dando lugar al empuje, permitiéndoles avanzar rápidamente usando la llamada *propulsión*

a chorro, lo hacen para escapar de sus depredadores (véase la Figura 3), o bien para expulsar un chorro de tinta y enturbiar el agua, despistando a sus atacantes.



Figura 3. Dibujo de calamar donde se muestra el sifón.

El mecanismo que el calamar y el pulpo usan para producir el *empuje* se describe a continuación, tomando como ejemplo al calamar (véase la Figura 4).

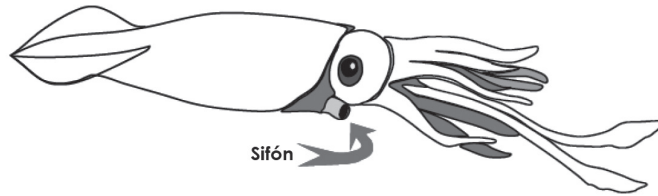

Figura 4. El calamar generando el empuje.

*Paso uno*, el calamar *dilata su manto* para introducir agua a su cuerpo.

*Paso dos*, el calamar *contrae su manto* para expulsar violentamente el agua de su cuerpo a través de su sifón, dando lugar a la *propulsión a chorro*, es decir, produce el empuje que hace que éste se mueva rápidamente en la dirección contraria a la del chorro de agua emitido por él.

Los cohetes vuelan de una manera similar a los ejemplos mostrados en las figuras 1 y 4. En la Figura 5, se muestra un dibujo de un cohete en movimiento, la fuerza de empuje se genera por las partículas de la combustión expulsadas a gran velocidad por la tobera del cohete.

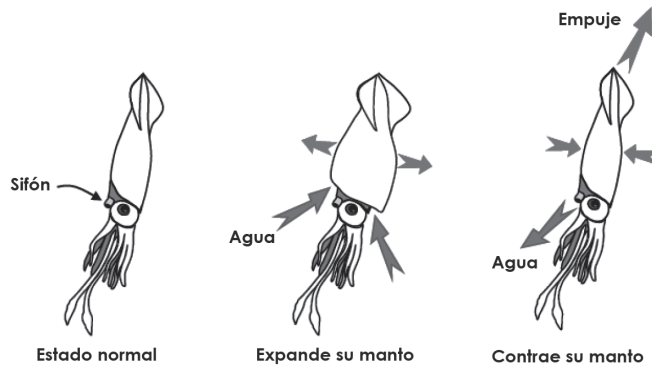
Como a grandes alturas no hay oxígeno, para que en el cohete se realice la combustión, es necesario que el cohete mismo lleve consigo su propio oxígeno.

En los cohetes de combustible sólido, el oxígeno va mezclado con el combustible (recordar la pólvora de los cohetes de los juegos pirotécnicos). Una vez que se prende, sigue así hasta que se agota por completo.

El cohete de combustible líquido, lleva en su interior un tanque de combustible y su respectivo tanque de oxidante (oxígeno). El combustible y el oxígeno se inyectan a la cámara de combustión de los motores, al mezclarse constituyen una sustancia muy explosiva, que al encenderse producen gases de alta temperatura, éstos salen expulsados por la tobera pero al pasar por la garganta de esta,



Figura 5. Cohete moviéndose a causa de la expulsión de gases de combustión a altas velocidades. Es la llamada propulsión a chorro.

incrementan aún más su velocidad, dando lugar al empuje del cohete que lo hace moverse en dirección contraria al chorro de partículas expulsadas en forma de gas. La ventaja de este tipo de cohetes estriba en que las válvulas del combustible y oxidante se pueden cerrar ya sea manualmente o a control remoto e interrumpir la combustión y de hecho el empuje. Esto no quiere decir que al interrumpir el empuje el cohete se detenga, la nave seguirá moviéndose por inercia, dicho movimiento cumple con lo establecido en la primera ley del movimiento de Newton.

La tobera del motor del cohete, es la parte por donde se expulsa el gas de a muy alta presión y temperatura. La tobera tiene una parte estrecha (garganta) que sirve para aumentar la velocidad del gas expulsado.

Obviamente, el lector tendrá una pregunta más.

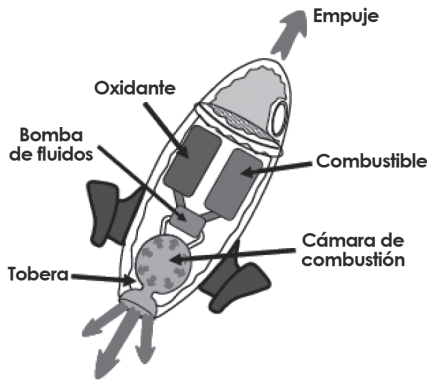
### ¿Cómo explica la ciencia este fenómeno de propulsión a chorro?

Le corresponde a la Física explicar este fenómeno, más precisamente a la rama de la Física llamada mecánica.

En esta última ciencia hay un *principio físico* que al expresarlo en lenguaje simple se puede enunciar de la siguiente manera: si tenemos *un cuerpo* (o *sistema de cuerpos*) *aislado*<sup>1</sup>, entonces, si a causa de fuerzas internas una parte de ese cuerpo o sistema es expulsada en una determinada dirección, el resto del cuerpo debe moverse en dirección contraria.

En lenguaje científico, debemos decir, que el principio mencionado en el párrafo anterior se llama, *Principio de la conservación del momento lineal* y establece lo siguiente:

*Principio de la conservación del momento lineal*  
En todo cuerpo o sistema de cuerpos aislados, su momento lineal total, se conserva, es decir, permanece constante con el transcurso del tiempo.

El momento lineal de un cuerpo es una magnitud física vectorial (por lo que posee módulo y dirección), esta magnitud física depende de la masa  $m$  del cuerpo y del módulo  $v$  de la velocidad  $\vec{v}$  del mismo, se le designa por  $\vec{p}$  y es igual al producto de la masa del cuerpo por su velocidad, es decir  $\vec{p} = m\vec{v}$ .

El momento lineal nos indica que tan fácil o que tan difícil es cambiar el estado de movimiento de un cuerpo o sistema de cuerpos. Si  $\vec{p}$  tiene un valor pequeño,

<sup>1</sup> Cuerpo aislado: un cuerpo (o sistema de cuerpos) aislado, es aquel que no interactúa con cualquier otro cuerpo, o mejor dicho, es un cuerpo (o sistema de cuerpos) en el que la resultante de todas las fuerzas que surgen de la interacción con otros cuerpos, se anulan entre sí unas con otras.

se requiere una fuerza pequeña para cambiar su estado de movimiento, por el contrario, si  $\vec{p}$  es muy grande, se requerirá de una gran fuerza para sacarlo del reposo o para acelerarlo si está en movimiento.

Por otra parte, el empuje de *los cohetes*, *de los pulpos* y *de los calamares* aquí tratados, se explica de acuerdo con el *principio de la conservación del momento lineal*.

Como los cohetes vuelan debido al principio de conservación del momento lineal, hay que conocer con más detalle, en que consiste este principio.

## El principio de la conservación del Momento Lineal

En todo sistema aislado constituido por “n” cuerpos, su momento lineal total:

$$\vec{p} = \sum_{i=1}^{i=n} \vec{p}_i = \vec{p}_1 + \vec{p}_2 + \vec{p}_3 + \dots \quad \dots + \vec{p}_n$$

Se conserva, es decir, ¡No cambia con el tiempo!

Aplicando este principio físico al vuelo del cohete, decimos que el *sistema lo constituyen dos cuerpos*: uno de esos cuerpos es el conjunto de todas las partículas resultantes de la combustión que son expulsadas por la tobera del cohete, y el otro cuerpo, “al que llamaremos el resto del cohete y lo designaremos por  $R_{\text{cohete}}$ ”, lo constituyen todos los elementos del cohete incluyendo el combustible y el oxidante cuya masa disminuirá al irse quemando a razón constante en los motores del cohete.

## ¿Cómo es la expresión matemática de este principio físico?

Matemáticamente, este principio se escribe como:

$$\vec{P}_{\text{partículas}} + \vec{P}_{R_{\text{cohete}}} = \text{constante}$$

O también si  $t=t_0$  y  $t=t_1$  son dos instantes diferentes, este principio se escribe como:

$$\left\{ \vec{P}_{\text{partículas}} + \vec{P}_{R_{\text{cohete}}} \right\}_{t=t_0} = \left\{ \vec{P}_{\text{partículas}} + \vec{P}_{R_{\text{cohete}}} \right\}_{t=t_1}$$

Consideremos el instante  $t=t_0$ , como cualquier instante en el que el cohete estaba todavía en reposo en su plataforma de lanzamiento, entonces,

$$\left\{ \vec{P}_{\text{partículas}} + \vec{P}_{R_{\text{cohete}}} \right\}_{t=t_0} = \left\{ \vec{0} + \vec{0} \right\} = \vec{0}$$

Por lo tanto, del principio de conservación de  $\vec{p}$  en cualquier otro instante  $t=t_1$  en que el cohete ya está en movimiento, la cantidad de movimiento lineal debe conservarse, luego será igual al del instante  $t=t_0$ . Por lo anterior, podemos escribir que,

$$\left\{ \vec{P}_{\text{partículas}} + \vec{P}_{R_{\text{cohete}}} \right\}_{t=t_1} = \vec{0}$$

De esta última ecuación sabemos que en cualquier instante en el que el cohete se esté moviendo, se cumple que:

$$\vec{P}_{\text{partículas}} + \vec{P}_{\text{R}_{\text{cohete}}} = \vec{0}$$

De donde, despejando  $\vec{P}_{\text{R}_{\text{cohete}}}$  se obtiene que,

$$\vec{P}_{\text{partículas}} = - \vec{P}_{\text{R}_{\text{cohete}}}$$

O lo que es lo mismo,

$$m_{\text{partículas}} \vec{v}_{\text{partículas}} = - M_{\text{R}_{\text{cohete}}} \vec{V}_{\text{R}_{\text{cohete}}}$$

Pero como la masa siempre es positiva, entonces, el signo negativo en la ecuación anterior nos indica que la dirección de la velocidad  $\vec{V}_{\text{partículas}}$  de las partículas expulsadas de la tobera del cohete, es contraria a la dirección de la velocidad

$\vec{V}_{\text{R}_{\text{cohete}}}$  del resto del cohete.

Entonces, si las partículas expulsadas por la tobera del cohete se mueven en una cierta dirección, el resto del cohete se moverá en una dirección contraria a la de las partículas. Así, en el momento del despegue del cohete, las partículas expulsadas se mueven verticalmente hacia abajo, lo que hace que el cohete se mueva verticalmente hacia arriba, y si el cohete está horizontal, y si los gases se mueven horizontalmente hacia la izquierda, el resto del cohete se moverá hacia la derecha.

Para calcular el momento lineal  $\vec{P}_{\text{partículas}}$  de los millones de partículas expulsadas por el cohete durante la combustión, hay que sumar los momentos lineales individuales de cada una de estas partículas, que a pesar de tener una masa muy pequeña, su momento lineal es muy considerable debido a sus altas velocidades, luego:

$$\vec{P}_{\text{partículas}} = m_1 \vec{v}_1 + m_2 \vec{v}_2 + m_3 \vec{v}_3 + \dots + m_n \vec{v}_n$$

Este momento lineal del conjunto de partículas expulsadas por la tobera permanece constante mientras dure la combustión que por esta se realiza utilizando siempre la misma proporción de combustible y oxidante.

Por otra parte, llamando  $M_{\text{R}_{\text{cohete}}}$  a la masa del resto del cohete y llamando  $\vec{V}_{\text{R}_{\text{cohete}}}$  a la velocidad de éste, el momento lineal del resto del cohete  $\vec{P}_{\text{R}_{\text{cohete}}}$  está dado por:

$$\vec{P}_{\text{R}_{\text{cohete}}} = M_{\text{R}_{\text{cohete}}} \vec{V}_{\text{R}_{\text{cohete}}}$$

Sin embargo, hay que notar que la masa  $M_{\text{R}_{\text{cohete}}}$  del resto del cohete no es constante, puesto que al transcurrir el tiempo tanto la masa del combustible como

la del oxidante disminuyen rápidamente al realizarse la combustión en la cámara del mismo nombre y por lo tanto, la masa del resto del cohete irá disminuyendo en la misma razón que disminuyen las masas del combustible y del oxidante.

Esto nos conduce a concluir que mientras se esté realizando la combustión, el oxidante y el combustible se irán consumiendo en una razón dada, es decir, cierto número de kilogramos por segundo, por lo tanto el empuje del cohete se mantiene constante mientras que la masa  $M_{R_{\text{cohete}}}$  del resto  $M$  del cohete irá disminuyendo a razón del mismo número de kilogramos por segundo en que se quema la mezcla combustible-oxidante, pero como  $P_{R_{\text{cohete}}} = M_{R_{\text{cohete}}} V_{R_{\text{cohete}}}$  debe mantenerse constante, entonces si la masa  $M_{R_{\text{cohete}}}$  del cohete disminuye, el módulo  $V_{R_{\text{cohete}}}$  de la velocidad  $V_{R_{\text{cohete}}}$  del cohete tendrá que ir incrementándose para que el producto se mantenga constante.

Esa es la razón por la que una vez lanzado el cohete, su velocidad se incrementa en cada instante, hasta que se agoten el combustible y el oxidante, y la combustión finalice. Esta realidad, permite que el cohete no se queme por fricción con el aire al ir subiendo, ya que cercano a la superficie de la Tierra el aire es muy denso y la fricción en el cohete sería muy alta si su velocidad fuera muy grande, pero sucede lo contrario, el cohete inicia su movimiento desde un estado de reposo, y cuando su velocidad es muy grande a causa de la disminución de la masa del cohete, éste ya va muy alto y en esa región la densidad del aire es muy baja y la fricción sobre el cohete será prácticamente despreciable, llegando prácticamente a cero cuando ya no exista la atmósfera.

Alguien podría contradecir esto último alegando que la atmósfera de la Tierra se encuentra desde la superficie del planeta hasta una altura entre 1,000 y 1,300 km, aproximadamente, si este es el caso, nuestra respuesta sería: lo que dices es cierto, pero hay que recordar que la mayoría de los gases que constituyen la atmósfera se encuentran en la zona cercana a la superficie terrestre, así, de acuerdo con la altura tenemos los siguientes valores:

El 50% de la masa atmosférica está dentro de los primeros 5 km.

El 75% de la masa atmosférica está dentro de los primeros 11 km.

El 99.99% de la masa atmosférica está dentro de los primeros 30 km.

El 0.01% de la masa atmosférica se encuentra entre 30 y 1,300 km.

Por lo tanto, una vez que el cohete rebasa los 30 km de altura, la fricción con la atmósfera se puede despreciar sin pérdida de rigurosidad en el tratamiento del vuelo del cohete.

Tal vez algún lector tenga la inquietud de conocer ¿por qué un avión jet comercial o militar no puede llegar tan alto como un cohete?

La respuesta a esta interrogante es fácil (véase la figura 6), para que un avión jet vuele, requiere aire de donde extraer el oxígeno para efectuar la combustión en sus motores. Por eso los jets comerciales no vuelan a alturas muy altas (10 a 11 km como máximo) pues a partir de allí, el aire es de muy baja densidad y por ello el oxígeno es muy poco.





Figura 6. Un avión jet en pleno vuelo.

Para aclarar el porqué los aviones jet no llegan tan alto, veamos el funcionamiento de los motores de un avión jet (véase la Figura 7).

En la entrada de cada motor hay una especie de abanicos que succionan y comprimen el aire frío del medio ambiente, una vez comprimido el aire pasa a la cámara de combustión y se mezcla con el combustible, esta mezcla al incendiarse produce gases de alta presión y temperatura que mueven una turbina y ésta a su vez hace que se muevan los abanicos que succionan y comprimen el aire (véase la Figura 6).

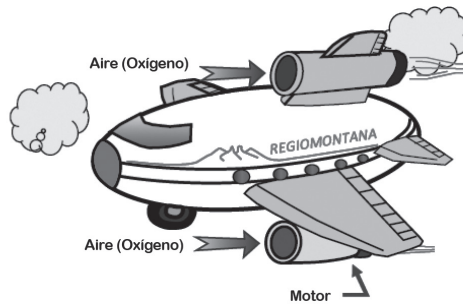

Figura 7. Motor de un avión jet.

El record mundial de altitud en un avión jet militar lo tiene el avión ruso Mi-koyan-Gurevich MiG 25 lo estableció en 1977 y es de 37,500 m de altitud. Sin embargo, al llegar a esa altura, los motores se apagaron y el avión comenzó a caer libremente hasta que los motores volvieron a funcionar. Este avión es capaz de alcanzar una velocidad de 3,500 km/h.

Por otra parte, el cohete de combustible líquido transporta su tanque de combustible y su tanque de oxidante (oxígeno). Por esa razón el cohete puede internarse en zonas donde no hay oxígeno, y llegar a otros planetas, y más allá del sistema planetario (véase la Figura 8).

# LAS PARADOJAS MATEMÁTICAS: UNA INTRODUCCIÓN PARA ESTUDIANTES Y MAESTROS DE EDUCACIÓN MEDIA

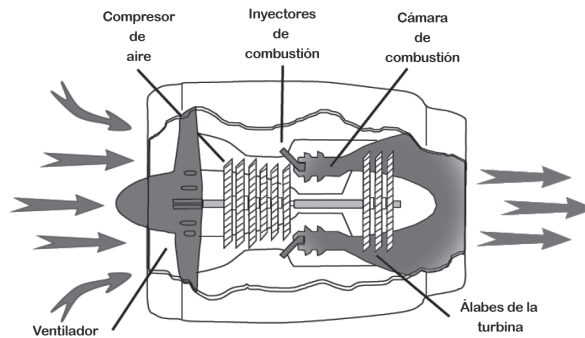
*Rolando Sáenz Andrade*  
*Universidad Central del Ecuador*

Recibido: 12 - septiembre - 2015, aprobado: 10 - noviembre - 2015

## Resumen

En este trabajo nos proponemos presentar paradojas de una manera sencilla para que sean accesibles a los estudiantes y profesores de la escuela secundaria y los estudiantes que comienzan la universidad. El objetivo es motivar a los jóvenes a pensar con lógica para introducirlos en la forma de pensar en las matemáticas. Se consideran tres tipos de paradojas: paradojas que no son paradojas reales, paradojas semánticas y paradojas lógicas.

**Palabras clave:** paradoja, teoría matemática, teoría de conjuntos, lógica, matemáticas, semántica.

## Abstract

In this work we intend to present paradoxes in a simple way, in order to make them accessible to high school students, teachers and to people that begin their university studies. The aim is to motivate young people to think with logic and to introduce them in the mathematical way of thinking. We consider three types of paradoxes: paradoxes that are not real paradoxes, semantic paradoxes and logic paradoxes.

**Keywords:** paradox, mathematical theory, set theory, logic, mathematics, semantics.

## 1. ¿Qué es una Paradoja?

No es nuestra intención dar una definición precisa de paradoja en términos filosóficos ni de introducir sus diferentes clases, sino más bien presentarla en un sentido amplio, en la forma que es comprendida dentro del ámbito matemático y, más aún, por la mayoría de la gente corriente. En ese sentido entenderemos por paradoja por lo menos en un principio todo razonamiento matemático contrario a la intuición y a la opinión general o toda expresión o idea matemática que involucra una incompatibilidad aparente opuesta a lo que habitualmente se considera verdadera.

Desde este punto de vista podemos clasificar a las paradojas matemáticas en tres categorías:

- Aquellas que son consecuencias de razonamientos falsos (falacias).
- Resultados extraños que aunque van más allá de la intuición, son verdaderos.
- Paradojas lógicas que constituyen verdaderas contradicciones.

## 2. Algunas paradojas clásicas

Tal vez la mejor manera de familiarizarnos con las paradojas que se presentan en matemáticas es analizar con algún detenimiento algunas de ellas. Para ello, las hemos escogido de entre aquellas las más conocidas, ante las cuales la mayoría de nosotros hemos tenido la oportunidad de asombrarnos cuando nos la presentó el maestro en la escuela, dejándonos admirados con su sapiencia, o la leímos en algún libro de juegos matemáticos o en una conocida obra maestra de la literatura universal.

He aquí algunas de ellas:

*A. La prueba del nueve (Tomado de “La magie des paradoxes”).*

Jacinto: Samanta, piensa en un número cualquiera

Samanta piensa en el número 52389.

Jacinto: reordena las cifras del número que pensaste de tal manera que obtengas otro número.

Samanta: selecciona el número 28593 que tiene las mismas cifras que el número original.

Jacinto: Resta el número mayor menos el menor y escoge una cifra cualquiera distinta de cero del resultado.

Samanta: escoge el 3 de la diferencia  $23796 = 52389 - 28593$ .

Jacinto: Dime las cifras restantes en el orden que desees.

Samanta:  $7 - 9 - 6 - 2$ .

Jacinto: suma mentalmente estas cifras y el resultado 24 lo divide por 9 obteniendo como residuo 6. La cifra seleccionada por Samanta es  $9 - 6 = 3$ , resultado que anuncia ante el asombro de Samanta.

Lo que parece un acto de magia y contrario al sentido común tiene una explicación sencilla y es la base de la conocida prueba del 9 para las cuatro operaciones elementales:

El residuo de la división de un número entero por 8 es igual al residuo de la división de la suma de sus cifras por 9. Luego, si  $a$  y  $b$  tienen las mismas cifras, las divisiones de estos números por 9 tienen el mismo residuo y su diferencia  $a-b$  es múltiplo de 9. Para hallar la cifra escondida bastará entonces añadir a la suma de las cifras enunciadas el número que falta para obtener un múltiplo de 9 ( $24 + 3$ ) o, lo que es lo mismo, añadir al residuo (6) el número que falta para obtener 9 (3).

Observe que una forma simple de obtener el residuo es quitar 9 a la suma de las cifras cada vez que ésta es superior o igual a 9:

$$7 + 9 = 16, 16 - 9 = 7,$$

$$7 + 6 = 13, 13 - 9 = 4, 4 + 2 = 6.$$

### *B. Un hilo que da la vuelta al mundo.*

Si a un hilo que rodea la Tierra por el Ecuador de tal manera que esté ceñido a ella, aumentamos su longitud en un metro. ¿es perceptible la distancia que éste se separa del suelo? Suponemos que la Tierra es lisa como una pelota, sin accidentes geográficos.

Realicemos los cálculos para lo cual, por sencillez y sin que esto deforme nuestros cálculos, aproximaremos el radio de la Tierra a 6000 km (en lugar de 6370) o  $6 \times 10^6$  metros.

La longitud del hilo es originalmente igual a la circunferencia de la Tierra por el Ecuador:

$$2\pi(6 \times 10^6) = 37699111,84 \text{ m.}$$

Al añadir 1 m obtenemos una circunferencia de 37699112,84 metros que corresponde a un radio de

$$3769911,84/2\pi = 6000000,16 \text{ m.}$$

La diferencia entre los dos radios es dieciséis centésimas de metro, 16 centímetros, ¡totalmente perceptible! Este resultado aparentemente paradójico, que choca con nuestra intuición que anunciaba que el hilo hubiera permanecido ceñido al suelo, se debe posiblemente a que con grandes números perdemos el sentido de la proporción, y que 16 cm con respecto a 6 millones de metros es “imperceptible”.

### *C. “Preferir a” no es una relación transitiva.*

En una encuesta electoral en la que participan tres candidatos A, B y C;  $2/3$  de los encuestados prefieren A a B e, igualmente,  $2/3$  de los encuestados prefieren B a C. ¿Podemos concluir que A tiene las mejores posibilidades de ganar las elecciones?

Para simplificar el razonamiento consideremos una muestra de nueve personas encuestadas, divididas en tres grupos  $G_1$ ,  $G_2$  y  $G_3$  de tres personas cada uno.

Los del primer grupo manifestaron preferir  $A$  a  $B$  y  $B$  a  $C$ , los del segundo  $B$  a  $C$  y  $C$  a  $A$ , y los del tercer grupo expresaron su preferencia por  $A$  con relación a  $B$  y por  $C$  con relación a  $A$ . Se tiene así que seis personas –los  $2/3$  de los encuestados– prefieren  $C$  a  $A$ .

El siguiente grupo de paradojas es esencialmente diferente al anterior.

### 1. *La paradoja del mentiroso*

Esta paradoja se atribuye al cretense Epiménides que se supone vivió en el siglo VI antes de nuestra era.

Los cretenses son mentirosos dice Epiménides.

Si Epiménides dice la verdad, él, por ser cretense, es mentiroso y por tanto su afirmación es falsa. Si por el contrario Epiménides miente, los cretenses no son mentirosos y él, como cretense, dice la verdad.

Si Epiménides dice la verdad entonces miente

Si Epiménides miente entonces dice la verdad

### 2. *La paradoja del barbero*

Esta paradoja fue propuesta por Bertrand Russell.

Yo afeito a todos los hombres de Sevilla que no se afeitan a sí mismos y únicamente a ellos, dice el barbero de Sevilla.

¿Quién afeita al barbero de Sevilla?

Si se afeita él mismo, es uno de los hombres que se afeitan a sí mismos y por tanto no puede afeitarse él mismo.

Si le afeita otra persona, de acuerdo con la declaración del barbero, esa persona debe ser el mismo.

Nadie afeita al barbero

### 3. *La paradoja de Sancho Panza*

En “El Quijote” de Cervantes se encuentra al siguiente pasaje (que no lo expreso en forma textual):

En una cierta isla, de la cual Sancho Panza se convirtió en soberano, los visitantes debían contestar la pregunta: ¿A qué viene usted? Si el visitante decía la verdad era fusilado y si mentía era colgado. Un día, un viajero llegó a la isla y respondió a la pregunta: “vengo para ser colgado”.

Si ahorcaban al viajero, éste había dicho la verdad y debía ser fusilado. Por el contrario, si lo fusilaban, había mentido y debía ser colgado. Ante la imposibilidad de hacer cumplir la ley, el gobernador dejó libre al viajero.

### 4. *La paradoja de Berry*

La paradoja que presentamos es una adaptación al castellano de la paradoja original de Berry.

Sea  $A$  “el conjunto de todos los números naturales que pueden describirse con menos de veinte palabras del idioma castellano”.

Puesto que el número de palabras del idioma castellano es finito, el conjunto  $A$  es finito y existen números naturales que son más grandes que todos los elementos de  $A$  y que por tanto no pertenecen a  $A$ . Tomemos el más pequeño de estos números: “el más pequeño número natural que no puede describirse con menos de veinte palabras del idioma castellano”. La frase entre comillas tiene diecisiete palabras y describe precisamente a ese número en menos de veinte palabras y, en consecuencia, pertenece al conjunto  $A$ .

Antes de realizar un análisis un poco más detenido de las paradojas y presentar el significado que tuvieron, y aún lo tienen, en la fundamentación misma de las matemáticas, vía una explicación previa, aunque breve de esos fundamentos, es conveniente que hagamos hincapié en ciertos aspectos que se presentan en los ejemplos con los que hemos iniciado este artículo. Los tres primeros en realidad no constituyen paradojas y si los resultados que se obtienen son aparentemente paradójicos, o más bien parecen chocar con el sentido común, es porque presentan situaciones con las que no estamos familiarizados, que se fundamentan en resultados matemáticos, aunque generalmente simples, poco usuales –criterios de divisibilidad especiales, relaciones no transitivas- o se refieren a cantidades muy grandes o muy pequeñas que normalmente no se presentan en nuestra vida cotidiana.

En cualquier caso, estas pequeñas “paradojas” no resisten un análisis detenido y constituyen simples juegos, a menudo interesantes, que recrean nuestro intelecto y nos obligan a pensar pero que ningún momento ponen en peligro la consistencia de las matemáticas.

Los cuatro últimos ejemplos constituyen auténticas paradojas que en su momento sacudieron las bases mismas de la teoría de conjuntos de Cantor y obligaron a revisar la concepción misma de conjunto a fin de evitar la formación de conjuntos definidos por condiciones que no son aceptables en una teoría matemática: “el conjunto de los números naturales que pueden describirse con menos de veinte palabras del idioma castellano”; o de conjuntos que incluyen “demasiado”: en la paradoja del barbero un elemento del conjunto (el barbero) está en relación  $R$  (afeitar a) con todos los elementos que no están en relación  $R$  con sí mismos (los barberos que no se afeitan a sí mismos).

Para comprender mejor estas paradojas, sus implicaciones y las soluciones propuestas, es conveniente que digamos antes unas pocas palabras sobre lógica y teoría de conjuntos.

### 3. Algo de lógica y conjuntos

Siguiendo la “Teoría de Conjuntos” de Bourbaky, una teoría matemática está conformada por:

1. Los signos lógicos ( $(\neg, \vee, \wedge, \Rightarrow, \Leftrightarrow)$ ), letras y signos de la Teoría (por ejemplo “ $\in$ ” en la teoría de conjuntos).

2. Los *ensamblajes* que son sucesiones finitas de signos que, de acuerdo con ciertas reglas, se clasifican en términos y relaciones. *He aquí algunos ejemplos:*

- Las letras son términos
- Los siguientes ensamblajes son relaciones:  $\neg p, p \Rightarrow q, p \vee q$ .

3. Los *axiomas* son relaciones explícitas o implícitas (se deducen a partir de ciertos esquemas o reglas de formación) que se fijan de antemano.

4. Los teoremas o relaciones verdaderas son cualquiera de las relaciones que aparecen en una demostración. Una demostración es una sucesión de relaciones R donde R es un axioma o está precedida por relaciones de la forma S y  $S \Rightarrow R$  (*regla de inferencia*). En particular, un axioma es un teorema.

Una relación R es falsa si su negación  $\neg R$  es verdadera. Una teoría es contradictoria si existe una relación que es a la vez verdadera y falsa.

Una teoría matemática dotada de suficientes axiomas, de tal manera que sean teoremas todas las “tautologías” que se obtienen usando las tablas de verdad, se llama una teoría lógica. Los siguientes esquemas de formación de axiomas satisfacen esta condición:

Cualesquiera que sean las relaciones A, B y C, las relaciones siguientes son verdaderas:

- L1.  $A \vee A \Rightarrow A$ .
- L2.  $A \Rightarrow A \vee B$ .
- L3.  $A \vee B \Rightarrow B \vee A$ .
- L4.  $(A \Rightarrow B) \Rightarrow ((C \vee A) \Rightarrow (C \vee B))$ .

Una *teoría cuantificada* es una teoría lógica con un nuevo signo ( $\exists$ ) y un criterio adicional de formación de relaciones: “Si x es una letra y R una relación,  $(\exists x) R$  (“existe un x tal que R”) es una relación. Se añade además un esquema de formación de axiomas que intuitivamente expresa que si R es una relación que expresa una propiedad sobre x, y al reemplazar x por un objeto T se obtiene una relación verdadera, entonces  $(\exists x) R$  es una relación verdadera.

Finalmente llegamos a la teoría de conjuntos. La presentación que hacemos aquí en forma simplificada, es una de las muchas formas que existen de presentar la teoría de conjuntos, sin embargo, la mayoría de ellas conducen a los mismos resultados.

La teoría de conjuntos es una teoría cuantificada en la que se ha introducido el símbolo específico  $\in$  y el criterio de formación de relaciones:

Si a y A son términos,  $a \in A$ , que se lee “a pertenece a A”, es una relación.

A los términos de esta teoría los llamaremos conjuntos. La negación de la relación  $a \in A$  la notaremos a  $a \notin A$  (a no pertenece a A).

Si A y B son conjuntos  $A \subset B$  es la relación “ $x \in A \Rightarrow x \in B$ ”, y  $A = B$  es la relación “ $A \subset B \wedge B \subset A$ ”. Su negación se nota  $A \neq B$ .

La teoría de conjuntos tiene, además de los axiomas de una teoría cuantificada,

sus propios axiomas. Uno de ellos, el *axioma de extensión*, establece que si  $a$ ,  $b$  y  $A$  son conjuntos

$a=b$  y  $a \in A$  implica que  $b \in A$ .

Otro axioma, el axioma de construcción de conjuntos o axioma de especificación -y con esto llegamos al problema crucial que permitió la aparición de las paradojas- establece, por lo menos de acuerdo con la teoría de conjuntos de Cantor, que si  $R(x)$  es una condición sobre  $x$  (en realidad una relación que contiene la letra  $x$ ), existe el conjunto  $C$  de todos los elementos de  $x$  que se satisfacen la condición  $R(x)$ .

$$C = \{x \mid R(x)\}$$

Este axioma es en suma útil y permite formar un sinnúmero de conjuntos como se observa en los siguientes ejemplos:

El conjunto vacío:

$$\emptyset = \{x \mid x \neq x\}.$$

La unión de los conjuntos  $A$  y  $B$

$$A \cup B = \{x \mid x \in A \vee x \in B\}.$$

La intersección de los conjuntos  $A$  y  $B$ .

$$A \cap B = \{x \mid x \in A \wedge x \in B\}.$$

Por supuesto, la teoría de conjuntos tiene otros axiomas que no es de nuestro interés tratarlos aquí.

#### 4. Paradojas lógicas y paradojas semánticas

Dentro de este grupo de paradojas se incluyen los últimos cuatro ejemplos presentados al inicio. La paradoja del barbero de Russell es el prototipo de las paradojas lógicas y, recordemos que su característica consiste en relacionar un elemento del conjunto con todos los elementos que no están relacionados con sí mismos. Conseguimos exactamente el mismo efecto si consideramos el conjunto

$$A = \{x \mid x \notin x\}.$$

Nos preguntamos entonces ¿cuál de las afirmaciones  $A \in A$  o  $A \notin A$  es verdadera.

Si  $A \in A$ , por la definición misma del conjunto  $A$  se sigue que  $A \notin A$ .

Si  $A \notin A$ , entonces  $A$  satisface la condición que define al conjunto  $A$  ( $x \notin x$ ) y por tanto  $A \in A$ .

Concluimos que  $A \in A$  si y solamente si  $A \notin A$ .

La similitud con la paradoja del barbero es evidente.

Puede parecer extraña una relación del tipo  $x \in x$  o  $x \notin x$ , sin embargo están de acuerdo con las reglas de formación de relaciones. Si en algo puede ayudar a aceptar este tipo de relaciones, con las debidas reservas como veremos más adelante, pensemos en el *conjunto de todos los conjuntos* que son elemento de sí mismo, o en el *conjunto de todos los objetos* que no son libros.



Ventajosamente, pequeños cambios en la teoría de conjuntos permiten evitar este tipo de paradojas. Uno de ellos fue propuesto por von Neumann.

Von Neumann, a los términos los llamó clases y distinguió dos tipos de clases: las que pertenecen a alguna clase, a las cuales denominó elementos o conjuntos, y aquellas que no pertenecen a ninguna clase. En su teoría, el axioma de construcción de conjuntos es un axioma de construcción de clases.

Regresemos ahora a las paradojas lógicas y sea  $A$  la clase  $A = \{x \mid x \notin x\}$ .

Si  $A$  es un elemento debe tenerse que  $A \in A$  o  $A \notin A$ . Puesto que cualquiera de estas afirmaciones nos lleva a una contradicción, la única conclusión posible es que  $A \in A$  si y solamente si  $A$  no es un elemento. ¡No existe paradoja!

Los otros ejemplos, las paradojas del mentiroso, de Sancho Panza y de Berru se clasifican dentro de las paradojas semánticas y, aunque existe una estrecha relación entre las paradojas semánticas y las paradojas lógicas –en realidad las paradojas semánticas pueden transformarse en lógicas y viceversa– notemos que las primeras tienen como patrón el hecho de que en ellas se hacen enunciados acerca del lenguaje (lenguaje objeto) en el cual se hacen enunciados sobre objetos. Son enunciados de enunciados (metalenguaje). “Todo lo que dicen los cretenses es mentira” es un enunciado sobre “lo que dicen” los cretenses. “El más pequeño número natural que no puede describirse con menos de veinte palabras del idioma castellano” es un enunciado acerca del lenguaje en el cual se codifica la aritmética. Simplemente se están mezclando dos lenguajes. La solución encontrada para evitar las paradojas semánticas es entonces “relativamente” sencilla: no hay como salirse del lenguaje establecido dentro de la teoría. La forma como hemos introducido las teorías matemáticas impide la formación de conjuntos como “el conjunto de todos los números naturales que pueden describirse con menos de veinte palabras del idioma castellano”. En efecto, ¿cómo podríamos expresar este conjunto en la forma  $\{x \mid R(x)\}$ , si  $R(x)$  es una relación y una relación es un ensamblaje, y este a su vez es una sucesión de símbolos que pueden únicamente ser letras o signos lógicos o los signos  $\exists$  o  $\in$ , dispuestos de acuerdo con reglas precisas.

Por cierto, los conjuntos de Cantor eran mucho más generales e intuitivos: “una colección de objetos cuyas propiedades pueden describirse”. El conjunto de Berry cabe perfectamente dentro de esta concepción.

Terminamos esta sección haciendo mención a –tal vez– la más interesante de las paradojas semánticas.

### **La paradoja de Richard (Tomado de “sigma, El mundo de las matemáticas”)**

A cada propiedad de los mismos enteros positivos, descrita en un determinado lenguaje (el castellano por ejemplo), se le asigna un único entero de acuerdo con el número de letras de la frase que describe la propiedad y a un orden alfabético en caso de que el número de letras de dos frases coincida. Así por ejemplo, la propiedad de ser número par se le puede describir por “divisible por dos” y asignarle el entero 15. Diremos que un entero es “richardiano” si no tiene la propiedad a la cual está asignado. Así, en el ejemplo, 15 es richardiano pues no es “divisible por

dos”. Ahora bien la expresión “no tener la propiedad a la cual está asignado” que describe la propiedad de ser richardiano debe estar asignado a un número  $n$ . ¿Es este número  $n$  richardiano? El lector tiene la respuesta.

## 5. Algunas preguntas y conclusiones

La axiomática de conjuntos de Newmann no es la única forma de evitar las paradojas tipo Russell. Zermelo, por ejemplo, sin diferenciar clases y elementos, propuso el siguiente axioma de construcción de conjuntos: “Si  $C$ , es un conjunto y  $R(x)$  una condición que tiene sentido para cada elemento  $x$  de  $C$ , existe el conjunto de los elementos  $x$  de  $C$  que satisfacen la condición  $R(x)$ :  $\{x \in C \mid R(x)\}$ .”

¿Por qué con este axioma no tienen cabida las paradojas tipo Russell?

Este axioma de Zermelo prohíbe también la existencia del conjunto universo (el conjunto de todos los conjuntos), ¿por qué sin embargo, en el sistema de von Newman si es posible hablar de la clase universo, ¿cómo?, pero ésta ciertamente no es un conjunto bajo el supuesto de que toda subclase de un conjunto es un conjunto.

Para evitar las paradojas que volverán contradictoria a la teoría de conjuntos ha sido necesario –en cualquiera de los sistemas propuestos- sacrificar algo (la existencia del conjunto universo, establecer una diferencia entre conjuntos y clases), sin embargo y a pesar de que pueden aparecer nuevas paradojas, la teoría de conjuntos es suficientemente sólida para soportar todo el edificio de las matemáticas que sobre ella se ha construido. De hecho existen paradojas para las cuales no se ha encontrado una solución satisfactoria. Una de ellas es la paradoja de Newcomb.

Se dispone de dos cajas  $A$  y  $B$  la primera es transparente y contiene dinero y la otra es opaca. La opaca contiene 1000 veces más dinero que la transparente o está vacía.

Un extraterrestre tiene la capacidad de predecir con bastante precisión las decisiones que van a tomar las personas de llenar o vaciar la caja opaca  $B$ .

El juego consiste en: 1) escoger la caja  $B$  en cuyo caso el extraterrestre, prediciendo la intención de la persona colocará el dinero en la caja  $B$ ; 2) escoger las dos cajas, en cuyo caso el extraterrestre dejará vacía la caja  $B$ .

Una vez que el extraterrestre ha tomado una decisión no puede cambiarla.

Una primera persona escoge la caja  $B$ .

Una segunda persona escoge las dos cajas pues razona que cualquiera que haya sido la decisión del extraterrestre, una vez tomada, ésta no puede cambiar.

¿Cuál de las dos personas tiene la razón?

Proponemos al lector examinar las siguientes paradojas, algunas de ellas clásicas otras tomadas de diferentes autores, determinar si realmente pueden ser consideradas como tales y clasificarlas.

I. Sean  $a$ ,  $b$  y  $c$  números tales que  $a$

$$(a+b)^2=(a+b)c$$

$$a^2+ab-ac=-ab-b^2+bc$$

$$a(a+b-c)=-b(a+b-c)$$

Como a y b son números cualesquiera se sigue, por ejemplo, que,  $1=-2$ .

II. La regla “**toda regla tiene excepciones**” ¿es verdadera o falsa?

III. ¿Por qué las frases siguientes son contradictorias?

- Solo sé que nada sé (Sócrates)
- Se prohíbe fijar avisos en esta pared

IV. El matemático Kurt Gulling divide a todos los adjetivos en dos conjuntos disjuntos, el de los adjetivos autodescriptivos y el de los adjetivos no – autodescriptivos. ¿A qué conjunto pertenece el adjetivo no - autodescriptivo?

V. ¿Qué se puede decir de la frase 3 en el siguiente grupo de frases?

1. París es la capital de España.
2. García Márquez escribió “El Quijote”.
3. Las frases 1, 2 y 3 son falsas.

VI. La siguiente tabla representa la esperanza de vida de una cierta población:

Edad	5	10	15	20	25	30	35	40	45	50
Esperanza	62	60	58	56	52	47	43	38	34	29

Escogemos una edad cualquiera, 25 por ejemplo, y la esperanza de vida correspondiente 52. La edad más cercana a 52 es 50 y su esperanza de vida 29. Continuando con este proceso se llega a (35, 43), (45, 34) y nuevamente a (35, 43). Observamos que (40, 38), que se encuentra entre los dos pares anteriores, corresponde precisamente a la edad en la que el tiempo vivido y el tiempo posible que resta de vida es aproximadamente el mismo. Cualquier otra edad inicial y cualquier tabla de mortalidad nos llevarán al mismo resultado.

VII. El cocodrilo dice a la madre del niño: “¿Voy a comerme a tu hijo?” Si me respondes con la verdad te devolveré a tu hijo sano y salvo.

¿Qué podría contestar la madre para salvar a su hijo?

VIII. Platón: Lo que dirá Sócrates será falso.

Sócrates: Platón ha dicho la verdad.

¿Qué se puede decir de la veracidad o falsedad de estas frases?

Roberto sale a las 8h00 de A y llega a las 18h00 a B. Al día siguiente sale de B a las 8h00 y llega a A a las 18h00 por el mismo camino que recorrió el día anterior, pero la primera mitad del camino lo recorre más lentamente que a la ida.

¿Existe un punto del recorrido por el cual Roberto pasa exactamente a la misma hora tanto a la ida como al regreso?

## **Bibliografía**

- Bourbaki, N. (s/f). *Eléments de mathématique*. Paris: Hermann.
- Gardner, M. (1980). *La Magie de Paradoxes*. Paris: Pour La Science.
- Halmos, P. (1960). *Naive Set Theory*. New York: Van Nostrand Company.
- Muñoz, J. (1969). *El mundo de las matemáticas*. Barcelona: Ediciones Grijalbo.
- Pinter, C. (1971). *Set theory*. Reading-Massachusetts: Addison-Wesley.

# EL PENSAMIENTO MITOLÓGICO COMO SISTEMA COGNITIVO DE LAS ETNOCIENCIAS

Jorge Trujillo, Juan Cadena  
Universidad Central del Ecuador

Recibido: 23 - octubre -2015, aprobado: 24 - noviembre - 2015

---

## Resumen

El tratamiento de diversos conocimientos geométricos, algebraicos o simplemente aritméticos de las sociedades a las que se consideran ágrafas, ha dejado de ser una subdisciplina nacida de la antropología e inserta en las matemáticas y pretende convertirse en una nueva ciencia. Dos inquietudes suscitan esta pretensión: en primer lugar, si el *episteme* o sistema cognitivo de las etnomatemáticas encuentra soporte válido en el pensamiento mitológico que figura como antecedente y, a la vez, fundamento de las etnociencias; y, en segundo lugar, si las etnomatemáticas admiten una teoría, y si ésta, de ser factible, reuniría los requisitos de una teoría autónoma. Los autores analizan estas inquietudes asumiendo como referente la literatura producida por etnólogos, filósofos y etnomatemáticos que han abordado, desde diversas perspectivas, temas involucrados en este artículo.

**Palabras clave:** ciencias matemáticas, epistemología, etnociencias, etnomatemáticas, lógica de los mitos, mitológicas, pensamiento mítico.

## Abstract

The treatment of different types of geometric, algebraic or simply arithmetic knowledge that belong to societies considered without writing, have stopped being a sub discipline born within anthropology and inserted into mathematics, and now is endeavoring to become a new kind of science. This claim raises two main questions: Firstly, whether ethno mathematics' cognitive system (*επιστεμ*) finds a valid support in mythological thought which figures as both, ethno mathematics' starting point and the basis of the ethno sciences. Secondly, whether ethno mathematics can be recognized as a specific theory; and, if this recognition is feasible, whether it will meet the conditions for it to be an autonomous theory. The authors analyze these concerns assuming as reference the literature written by ethnologists, philosophers and ethno-mathematicians who have dealt with the issues discussed in this paper from different points of view.

**Keywords:** mathematical sciences, epistemology, ethno sciences, mythological, mythologies, mythical thought.

*“El espacio puede producir nuevos mundos”*  
John Milton, El paraíso perdido, 1667

## ¿Qué es la etnomatemática?

El punto de partida de nuestra reflexión es esta pregunta, sencilla en apariencia, aunque, a medida que nos adentramos y comprendemos sus implicaciones, se muestra no sólo como una ruta iniciada hace pocos años por algunos investigadores empeñados en encontrar métodos innovadores para la enseñanza de las matemáticas en contextos pluriculturales, sino, además, como una expectativa de valoración de los saberes de los pueblos periféricos a los centros civilizatorios contemporáneos, en particular, de los pueblos indígenas de los países suramericanos.

Estos temas son críticos en sociedades cuya pluriculturalidad se basa en migraciones recientes; lo son aún más en las que el balance histórico pluricultural, a pesar de los discursos sobre la alteridad, expresa inevitables relaciones sociales y culturales de dominio y subordinación que, en otros ámbitos, son percibidas como hegemonía de la ciencia universal, en cuanto forma única de conocimiento, sobre un conjunto de saberes antiguos, abatidos –si no excluidos-, a los que se consideró y considera expresión de ignorancia o deleznable formas de pensamiento precientífico o, peor, prelógico.

En años recientes, en la mayoría de los informes de investigaciones inspiradas en la búsqueda de saberes en diversos contextos históricos y culturales es posible detectar manifestaciones de optimismo. En la mayoría de los casos, por los hallazgos –sin duda notables- de sistemas numéricos quinales, decimales o vigesimales y apreciables construcciones geométricas o lógicas; en otros, por aplicaciones –igual, notables- a mediciones de periodicidades (calendarios), o a registros estadísticos. Para esos investigadores, estos hallazgos tienen la virtud de ser utilizados como medios eficaces para la enseñanza y aprendizaje de las matemáticas.

Para otros, es suficiente la constatación que en las culturas americanas hubo condiciones culturales que han facilitado la adopción de las tecnologías de las computadoras (por ejemplo, códigos simbólicos binarios). Y no faltan quienes sostienen que esos saberes, comparables con las operaciones con los números p-ádicos o la geometría fractal, sintetizan resultados sorprendentes en aplicaciones como los sistemas agronómicos o el manejo de recursos en formaciones boscosas. A tal punto llega este entusiasmo que tampoco están ausentes quienes anuncian verdaderas revoluciones cognitivas o, cuando menos, celebran la asombrosa actualidad de saberes de data antigua sobre la base de tales descubrimientos.

Lo cierto es que, al término de una breve trayectoria inicial (1985-2015), algunos de los más notables resultados de las investigaciones en etnomatemáticas plantean inevitables interrogantes que parece imprescindible asumirlas como punto de partida de este artículo. Una de éstas puede ser formulada de la manera siguiente: ¿reflejan las diversas expresiones de las culturas americanas apreciables avances matemáticos que han permanecido ignorados?

Con respecto al tema central, antes de abordar los acápites expositivos, parece oportuno aportar con algunas aclaraciones que consideramos imprescindibles. ¿Qué son las etnomatemáticas y en qué se diferencian de las ciencias matemáticas? Las ciencias y las etnociencias son invenciones históricas. De las primeras podemos asumir que nacieron con la filosofía, en la Grecia antigua, y no fueron formalizadas como tales sino a partir de los siglos XVII y XVIII. Las etnociencias constituyen un intento reciente, visible desde finales del siglo anterior, para formalizar los saberes de las sociedades no civilizadas reconociendo su estatuto, ya adquirido, de conocimientos sistemáticos. Este intento lo condujeron antropólogos que en sus investigaciones fueron sorprendidos por sus alcances. La denominación etnociencias es, a la vez, un reconocimiento de similitudes y diferencias. Similitudes por cuanto, en los dos casos, se trata de conocimientos sistemáticos, sobre todo en las ciencias empíricas, botánica y zoología, en tanto que las diferencias están basadas en el empleo de categorías descriptivas distintas.

El caso de las matemáticas es distinto. En todas las versiones se trata de construcciones lógicas. Las que conocemos como ciencias matemáticas ostentan avances espectaculares al término de una trayectoria que comenzó con las civilizaciones que surgieron en Mesopotamia, avanzaron con la geometría que aportaron los egipcios en base de las mediciones de las crecientadas del Nilo y se enriquecieron con los aportes de los sabios griegos, antes de pasar al escenario europeo por la mediación de los árabes, con nuevos aportes que éstos asimilaron de los persas, hindúes y chinos. De manera que, si esta breve reseña es válida, podemos afirmar que las ciencias matemáticas son, desde sus orígenes, conocimientos de distinta procedencia cultural que fueron sistematizados en la tradición greco latina hacia cuyo cauce convergieron en épocas posteriores diversos conocimientos alcanzados por otras civilizaciones.

En este punto, la pregunta pertinente es la siguiente: ¿hubo aportes de las civilizaciones americanas? Aludiendo, por ejemplo, al contexto histórico en el que ocurrió el descubrimiento del continente, el hecho que los europeos, en ese momento, no hayan valorado el notable desarrollo de las ciencias americanas, más que una actitud soberbia, revelaría la falta de referentes de las ciencias de su época, en particular las matemáticas, que permitieran comprender esos alcances y realizaciones. Dominado el pensamiento filosófico europeo por la teología, podemos incluso asumir que fueron los motivos religiosos los que velaron los conocimientos plasmados en esos diseños arquitectónicos o en los sistemas de riego o en la agricultura o, incluso, en las formas sociales y políticas que posibilitaron el surgimiento de tales invenciones.

De esta atadura teológica escolástica no se liberaría a la filosofía sino hacia fines del s. XVIII, por causa de la búsqueda de nuevos paradigmas cognitivos. Y, en el caso de las ciencias, respecto de la filosofía, no ocurrió sino cuando al término del inicial proceso de formalización, llegaron hasta el s. XIX con nuevas propuestas epistemológicas. En el esquema aristotélico, y luego escolástico, las ciencias formaban parte del sistema especulativo del pensamiento filosófico. Y hasta cuando las ciencias adquirieron su carácter formal, fueron -y en algunos casos son todavía-, consideradas como sistemas derivados de reflexiones filosó-

ficas. Y puesto que el diálogo entre la filosofía y las ciencias no ha cesado, parece oportuno iniciar este artículo haciendo una referencia, aunque breve, a ese vínculo antecedente en el primer acápite de este artículo.

El tema es imprescindible si se considera que la crisis de la filosofía y de las ciencias constituye el contexto contemporáneo en el que se despliega la tendencia, antes aludida, a relativizar el carácter universal de las ciencias, arguyendo su inevitable vínculo con los ejes de la civilización occidental y su alejamiento de otros sistemas cognitivos; de manera particular de las sociedades indígenas americanas. De manera que parece evidente la necesidad de adoptar un horizonte común en el que conocimientos y saberes, postulados como etnociencias, sean instituidos, por igual, como referentes de la era del conocimiento.

Este esfuerzo por valorar los saberes de las culturas indígenas en ocasiones es más una constatación empírica que una reflexión teórica sistemática dirigida a encontrar fundamentos sólidos para esa propuesta. El hecho cierto es que pocos de los cultores de las etnomatemáticas o, en general, de las etnociencias, han precisado los aspectos cognitivos que tal planteamiento requiere como condición *sine qua non* para ser postuladas como ciencias. Y, el otro hecho cierto es que, a la antropología hay que dirigir la mirada e inquirir acerca de los fundamentos de esas modalidades cognitivas.

Esta es una de las virtudes de las proposiciones de Lévi-Strauss (1908 - 2009) sobre las que sus comentaristas y críticos han puesto mayor énfasis. En el segundo acápite expondremos algunas referidas al pensamiento mitológico. Considera Lévi-Strauss que este pensamiento, al que denomina natural o mito-lógico, es producto de un desarrollo diverso al de la filosofía y las ciencias; pero no por esta razón es su antecedente o esbozo prelógico; o, peor aún, como planteó Lévy-Bruhl o sugirió Freud, un pensamiento de categoría inferior o subordinada. Ciertamente es que esta dimensión del pensamiento de las sociedades americanas ha sido el aporte de la antropología<sup>2</sup>, ciencia formalizada tardíamente, al igual que la lingüística; y, lo es también el hecho que, desde este mismo ámbito antropológico, es desde donde se ha mostrado que los saberes de esas sociedades constituyen paradigmas distintos de los que caracterizan a las ciencias convencionales, pero no por esta razón carentes de eficacia.

En el tercer acápite asumimos el tratamiento de las etnociencias y las etnomatemáticas con el estudio específico de los sistemas numéricos y las posibles construcciones matemáticas de algunas culturas americanas. Más allá de los planteamientos de Lévi-Strauss, el contexto americano muestra evidencias de un apreciable desarrollo cultural. No se trata de sociedades ágrafas –por toda la carga ideológica que conlleva el término– sino de sociedades que históricamente desarrollaron concentraciones urbanas, redes de intercambio y de comercio a larga distancia, navegación de cabotaje, notable producción de objetos cerámicos y explotaciones agrícolas con registros sorprendentes de biodiversidad. Todas estas expresiones culturales, algunas de ellas vigentes, no fueron posibles sino a partir

2 O, con mayor precisión, etnología o disciplina científica dedicada al estudio comparado de diversas expresiones culturales de las sociedades periféricas a los ejes civilizatorios. De manera que las etnociencias serían, en un sentido, las ciencias de estas sociedades.



de saberes tanto empíricos, basados en los conocimientos del entorno, como lógicos, en particular, construcciones matemáticas.

En el cuarto acápite que corresponde a las conclusiones, retomamos el tema central del artículo; esto es, la breve reflexión, antes expuesta, y desarrollada en los acápites subsiguientes, sobre los aspectos epistemológicos de las etnociencias, incluida la etnomatemática, con una propuesta esbozada en el ámbito cognitivo que sugiere algunas ideas a los investigadores que enfrentan el reto de la búsqueda de coherencia a los conocimientos o saberes antiguos o contemporáneos de las sociedades de la periferia de las civilizaciones contemporáneas.

## 1. Crisis de la Filosofía y de las Ciencias

*“No es un accidente que el surgimiento de la física newtoniana en el siglo XVII, y el de la relatividad y de la mecánica cuántica en el XX, hayan sido precedidos y acompañados por análisis filosóficos fundamentales de su tradición contemporánea de investigación”.*

Thomas Kuhn. La estructura de las revoluciones científicas.

Transcurridos unos 9.600 años desde la revolución neolítica en la Mesopotamia, y 2.400 años desde la invención de la rueda, los metales y la escritura, esto es, hacia el 400 a.C., en la cultura griega, legataria de esas tradiciones, se produjo una radical escisión entre los mitos y el pensamiento filosófico: la monumental compilación de mitología de Hesíodo (s. VIII a.C.) y los contemporáneos poemas épicos de Homero fueron reprobados por una ralea de filósofos que los calificó como narraciones fantasiosas. En su lugar postularon como opción válida las construcciones lógicas del pensamiento abstracto, a cuyos resultados denominaron sabiduría, *sofía*, a los cultores de esta forma de pensamiento, amantes de la sabiduría, o filósofos y, a su práctica, filosofía.

Se basaron estas construcciones lógicas en la convicción de que la realidad sensible es pura apariencia y que más allá de lo físico hay una realidad, la metafísica, a la que el hombre debe dedicar sus reflexiones para desentrañar los misterios de su existencia. Uno de sus máximos exponentes, Platón (428-347 a.C.), entre sus enseñanzas en la Academia o Escuela Peripatética, dejaría para la posteridad la imagen que ilustra este paradigma: la realidad sensible se reduce a espectros, fantasías o sombras que, proyectadas al fondo de una caverna, crean en los hombres la ilusión de la verdad, puesto que éstas no son sino formas degradadas de las ideas que perviven en su mundo, perfecto incorruptible y eterno.

Al desenvolvimiento de este axioma del pensamiento griego se atribuye el origen de las ciencias que, siguiendo el modelo aristotélico, son construcciones lógicas logradas a partir de formulaciones conceptuales que la razón o el pensamiento deducen de la Verdad Absoluta del Mundo de las Ideas y las adecúan a los epifenómenos observables en la realidad sensible. Aunque en el mismo escenario surgieron planteamientos que postularon la primacía de la realidad sensible no tuvieron la misma resonancia histórica que logró el idealismo platónico, aunque contribuyeron a establecer el paradigma cognitivo que consagra en ciertas épocas y escuelas de pensamiento la primacía de la razón y, en otras, la de los sentidos. De allí en adelante, en ulteriores evoluciones en el escenario europeo, la filosofía y las ciencias se han desenvuelto en base de la lógica conceptual y en medio de

las opciones del idealismo y materialismo, formulaciones extremas del paradigma filosófico griego legado a Occidente.

Hacia el s. XIX, este paradigma culminó su trayectoria en la formulación idealista de Hegel (1770-1831), seguida de la versión materialista de Marx (1818-1883). De esta manera, en el contexto de la filosofía alemana, en medio de la carencia de nuevos planteamientos, según el criterio de filósofos contemporáneos, se hizo patente el agotamiento de estas antinomias del pensamiento griego como expresión de la decadencia del potencial hermenéutico de la filosofía conceptual y metafísica.

Fue éste el punto de partida para propuestas innovadoras que abrieron nuevos derroteros epistemológicos y ampliaron el horizonte de la filosofía, ya no como metafísica, sino como ciencia. La propuesta más notoria fue la fenomenología postulada por Husserl (1859-1938), como una respuesta a la crisis, puesto que, según él, requería de bases epistemológicas sólidas para ser postulada como ciencia. De esta escuela surgieron algunos pensadores que marcaron el desarrollo de la nueva filosofía a partir de esta innovadora propuesta epistemológica<sup>3</sup>. Uno de éstos, Heidegger (1889-1976), uno de sus discípulos, se convirtió en la figura crucial de la filosofía existencialista.

Sin embargo, los críticos de la filosofía metafísica no encontraron en estas iniciativas sino réplicas del paradigma del que renegaban. De esta manera, tanto la fenomenología husserliana como la bergsoniana así como el existencialismo en sus diferentes versiones fueron rápidamente desechados puesto que consideraron que sus propuestas, concebidas como renovados intentos por replantear la tradicional metafísica no lograron sino replantear viejos esquemas para asignar roles al sujeto, bien como simple operador de las secuencias fenomenológicas, bien como portador pasivo del hecho de la existencia.

Pronto estas inquietudes, que se proyectaron como temas que inspiraron las filosofías de la crisis decimonónica, hallaron eco en el contexto de la filosofía inglesa que, al igual que algunos antiguos seguidores de la fenomenología, predicaban la rebelión contra la metafísica y el idealismo, al mismo tiempo que postulaban el radical viraje de la filosofía metafísica y conceptual hacia los planteamientos de la filosofía como ciencia. Nació así la filosofía del lenguaje. Los planteamientos de Alfred North Whitehead (1861-1947) y Bertrand Russell (1872-1970), publicados como *Principia Mathematica*<sup>4</sup> conocieron años después otra versión, la del austríaco Ludwig Wittgenstein (1889-1951), discípulo de Russell, difundida en su *Tractatus lógico filosófico* (*Logisch-Philosophische Abhandlung*, 1921) y un innovador replanteo en sus investigaciones filosóficas (*Philosophische Untersuchungen*, 1953).

Estos intentos no fueron los primeros. Siglos antes, Leibniz (1646-1716) imaginó esta posibilidad en base del método combinatorio, por él inventado, al tiempo que Baruch Spinoza (1632-1677) propuso un sistema filosófico basado en métodos matemáticos, y, algo más tarde, Boole (1815- 1864) diseñó un sistema

3 Influenció el pensamiento de Sartre, Merleau Ponty y Ortega y Gasset.

4 1910-1913. Es conocida la afirmación de Whitehead, “Toda la filosofía occidental se reduce a una serie de notas escritas al margen de las páginas de Platón”.

algebraico para servir de gramática y diccionario de un sistema lógico<sup>5</sup>. Boole en 1854 publicó su obra *Una investigación de las leyes del pensamiento*, sobre las cuales se fundan las teorías matemáticas de la lógica y de las probabilidades. Acerca del tema que nos interesa, explica su propuesta en los términos siguientes:

El objeto del [...] tratado es investigar las leyes fundamentales de esas operaciones de la mente en cuya virtud se realiza el razonamiento; expresarlas en el lenguaje de un cálculo, y sobre ese fundamento establecer la ciencia de la lógica y construir su método; hacer de ese método la base de un método general para la aplicación de la teoría matemática de las probabilidades, y, finalmente, recoger de los diversos elementos de verdad que surgen en el curso de estas pesquisas algunas probables informaciones referentes a la naturaleza y constitución de la mente humana... (Boole: cit. por Bell: 502).

Hemos puesto énfasis en el tema de la lógica simbólica o lógica matemática por cuanto, según veremos a lo largo de la exposición del artículo, es un tema al que convergen, además de la filosofía, las ciencias en general (incluidas la lingüística y la antropología), y, lo que resulta más interesante, la lógica de los mitos.

Aunque la crisis de los paradigmas de las ciencias ocurrió hacia la misma época, no fue consecuencia de la crisis de la filosofía; fue el punto culminante de un largo itinerario que tuvo como remoto antecedente el abandono de las explicaciones escolásticas. Éstas estuvieron basadas en los postulados aristotélicos que los árabes difundieron en el Mediterráneo, desde el s. XII, a través de la escuela de traductores de Toledo y los aportes de sabios de Bizancio que huyeron de la invasión turca de los que fueron llevados a Europa por nobles y sacerdotes que participaron en las cruzadas<sup>6</sup>.

Las ciencias alcanzaron su formulación formal a partir del s. XVII y XVIII. El entorno pre científico renacentista muestra, de todas maneras, algunos avances. La influencia de la antigua tesis ptolemaica sobre la esfericidad de la Tierra y la expansión de las rutas marítimas de comercio incidió en la sistematización del conocimiento astronómico que culminó en la formulación de la tesis heliocéntrica de Copérnico (1473-1543) y ulteriores planteamientos que impulsaron Tycho Brahe (1546-1601) y Kepler (1571-1630).

Los italianos desempeñaron roles protagónicos en el proceso de cimentación del desarrollo de las matemáticas. Guerrero (2004: 108 y ss.) menciona los aportes de Scipio Ferro (1465-1526), Nicolo Fontana (1500-1557) y Girólamo Cardano (150-1576). A éstos, según el mismo autor, se sumaron los del francés Vieta (1540-1603) y, sobre todo, del escocés Napier (1550-1576).

La posterior formalización de las ciencias fue un proceso que, en sus inicios, se fundamentó en la filosofía empirista de Bacon (1561-1626), continuada por Locke (1632-1704), y en el método deductivo de Descartes (1596-1650). Excepto Rousseau (1712-1778), ni ellos ni sus seguidores poco o nada encontraron de nota-

5 Aparte de otras invenciones sobre las magnitudes constantes y aportes para el desarrollo ulterior de la teoría de las probabilidades y de las matemáticas binarias.

6 Entre 1095 y 1270 fueron organizadas ocho cruzadas. Éstas se sumaron a las tres cruzadas que, años antes (1063-1085), formaron parte de la reconquista iniciada desde Bizancio y España.

ble en las culturas americanas, pese al conocimiento relativamente avanzado de sus sociedades y cultura. Tampoco encontraron argumentos para valorizar las culturas americanas y de otros continentes quienes protagonizaron la posterior evolución de la Filosofía y las Ciencias en Europa a lo largo de los s. XVIII y XIX, aunque naturalistas de la talla de Bouganville, La Condamine, Chardin, Humboldt, Wallace y Darwin ya habían llamado la atención sobre las diferencias del entorno natural, las sorprendentes adaptaciones culturales y los admirables vestigios de ciudades y edificaciones monumentales en América, Oceanía, Persia y la India<sup>7</sup>.

En tanto las nuevas ciencias formalizaban su estatuto de conocimiento axiomático, por su parte, las ciencias naturales, de manera particular la biología, a partir de Darwin y Wallace, anclada sobre la indagación empírica, abrió nuevos horizontes en torno a la idea o proyecto de la historia natural, otorgando a la evolución humana la nueva categoría de temporalidad o historicidad que las tesis creacionistas habían negado para la naturaleza y la especie.

La crisis de los paradigmas cartesianos y newtonianos no se produjo sino años después, hacia finales del s. XIX e inicios del XX, cuando espectaculares avances de las investigaciones en las ciencias matemáticas ampliaron de manera inusitada los hasta entonces reducidos horizontes de sus construcciones lógicas. Entre otras, Guerrero (2004: 171 y ss.) menciona la teoría de los números transfinitos de Georg Cantor (1845-1918), la curva de Peano de Guissepe Peano (1858-1932), la lógica de la geometría de David Hilbert (1862-1943), la curva de Koch de Helge von Koch, el tapete de Sierpinski de Waclaw Sierpinski (1882-1969) y Gaston Julia (1893-1978), y la geometría fractal de Benoit Mandelbrot (1924-2010), avances que hicieron posible la formulación de la teoría de la relatividad de Albert Einstein (1879-1955) junto con la mecánica cuántica de Wiener Heisenberg (1901-1976), la geometría riemanniana de Bernhard Riemann, (1826-1866), el cálculo tensorial de Ricci y Levi Civita y la teoría cuántica de Max Planck (1858-1947).

Otros avances, como la matemática binaria, como principio operativo de las computadoras de Claude Shannon (1916-2001) y los números p-ádicos de Kurt Hensel (1861-1941) fueron difundidos a lo largo del siglo pasado. Lo insólito de estos aportes no radica en su distanciamiento respecto de la geometría euclidiana, del espacio de representación cartesiana y de la visión mecánico corpuscular newtoniana sino en una concordancia sorprendente con el pensamiento natural que Lévi-Strauss, y, antes que él, James Georges Frazer y Marcel Mauss, habían encontrado en las sociedades tribales a las que dedicaron sus estudios.

No fue sino en pleno s. XX, a raíz de la crisis de la filosofía y de las ciencias occidentales y de los aportes de la etnografía, que los renovados planteamientos de las ciencias matemáticas permitieron el redescubrimiento del valor de las invenciones de otras culturas que coexistían con el desarrollo de la civilización industrial y urbana. Algunas fueron apreciadas como logros que no fueron percibidos sino a partir de la evolución reciente de las ciencias matemáticas, como la geometría fractal, los números p-ádicos y las matemáticas binarias. De hecho, ése fue el fundamento de la etnomatemática y, por supuesto, de las etnociencias.

---

<sup>7</sup> Antes que todos, José de Acosta y Gregorio García.

Sin embargo, el surgimiento inusitado de estas disciplinas suscitó la sospecha de que es posible que estemos atribuyendo a estas culturas conocimientos que nunca los poseyeron; o bien, caso contrario, que estamos ante saberes que sorprendentemente remontan sus orígenes a épocas anteriores a la expansión civilizatoria decimonónica, y que, de alguna manera, resultan convergentes con posteriores avances de las ciencias matemáticas.

Estas inusitadas concordancias entre los avances contemporáneos de las ciencias matemáticas y el pensamiento mito-lógico no fueron casuales. En cierto sentido, las ciencias sociales habían experimentado una crisis similar: la búsqueda de su formalización logró grandes avances con Sigmund Freud, Emile Durkheim y Marcel Mauss; pero sobre todo con la semiología propuesta por Ferdinand de Saussure; estos planteamientos inspiraron la propuesta estructuralista de Lévi-Strauss que parte de una nueva concepción de los alcances de la revolución neolítica, según se expone en el acápite siguiente.

## 2. El pensamiento mitológico

*“El lenguaje es un ordenamiento eficaz de la enigmática  
abundancia del mundo”*

Jorge Luis Borges

### 2.1. La(s) revolución (es) neolítica (s)

El hombre del neolítico marca la transición de la naturaleza a la cultura. No como un hecho histórico verificable sino, según Lévi-Strauss (1969: 35), como una distinción lógica, puesto que implica la adopción de reglas de intercambio matrimonial, y, en consecuencia, de las concepciones del parentesco consanguíneo y afín (1969: 41). Además, la revolución neolítica, con uno de sus principales aportes tecnoeconómicos, la agricultura, es asumida como el punto de partida de culturas y civilizaciones. Esta revolución tuvo lugar en el escenario mesopotámico donde se desarrollaron notables sociedades sedentarias. Aunque, recientes investigaciones arqueológicas proporcionan evidencias que permiten sostener que un similar evento ocurrió en Mesoamérica. Y no en un solo sitio sino, de manera simultánea, en varios entornos.

Y es posible que otras hayan ocurrido en otros continentes. Nos interesa tan sólo enfatizar que a partir de estas revoluciones neolíticas fue posible el ulterior desarrollo de las culturas y civilizaciones en el planeta. A fin de comprender el desarrollo neolítico en el continente americano, por causa de la previa expansión de la especie humana que estas revoluciones suponen, es preciso explicar otros eventos que tuvieron que ver con este proceso. Se trata de las migraciones que poblaron el continente. La hipótesis a la que se ha prestado mayor atención es la que postula que se produjo en base de una o varias migraciones provenientes del continente asiático. Se fundamenta en el hecho que el Estrecho de Bering durante determinados períodos fue transitable debido a efectos de las glaciaciones que ocasionaron una considerable baja de los niveles oceánicos.

El gráfico 1. (Marsh: 2002) permite apreciar para un lapso de 140.000 años, contados a partir del inicio de nuestra era, las variaciones de los niveles oceánicos causados por las glaciaciones y los períodos interglaciales. El último de estos períodos que ocurrió hace +/- 18.000 años, ocasionó una baja considerable estimada en +/- 140 metros.



Lámina 29 de Marsh P.: Polynesian Pathways

Gráfico 1. Variaciones de nivel de la superficie oceánica.

El argumento que concurre a demostrar la factibilidad de la hipótesis se basa en los resultados de las excavaciones arqueológicas. Éstas se han concentrado en el extremo noroeste del continente, aunque hay otras evidencias en otras latitudes. Puesto que se consideró que los migrantes eran cazadores del Paleolítico, esto es, anteriores a la invención y desarrollo de la agricultura, podemos establecer la cronología siguiente, incluyendo probables migraciones posteriores al Neolítico; esto es, posteriores a la invención de la agricultura en Mesopotamia y Mesoamérica:

Tabla 1. Glaciaciones, nivel oceánico y evidencias arqueológicas.

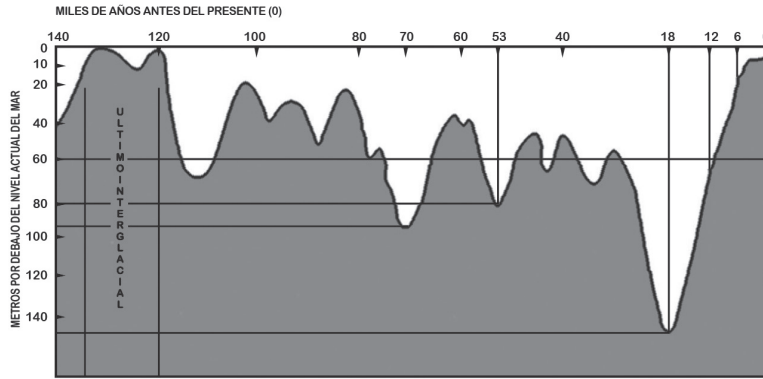
GLACIACIONES	NIVEL OCEÁNICO	EVIDENCIAS ARQUEOLÓGICAS
(+/-) 70.000	- 92 metros	-
(+/-) 53.000	- 80	-
(+/-) 44.000	- 62	-
(+/-) 37.000	- 70	Noroeste continental (Alaska, Canadá)
(+/-) 18.000	- 140	América del Norte y Centro
(+/-) 12.000	- 60	Sur de Chile / Costas América del Sur
(+/-) 11.000		Revolución Neolítica Mesopotamia
(+/-) 10.000		Revolución Neolítica Mesoamérica
(+/-) 6.000	- 15	Evidencias de civilizaciones americanas

Fuente: Paul Marsh, gráfico anterior.  
Elaboración: el autor

Guardando cierta coherencia con los datos registrados en la Tabla 1, podemos ampliar la hipótesis inicial proponiendo, como lo han hecho varios investigadores, no una oleada migratoria sino algunas, y en diversos momentos; de manera que es posible establecer una secuencia cronológica de la manera siguiente:

Tabla 2

MIGRACIONES	MESOPOTAMIA	MESOAMÉRICA	PERIODO
Anteriores a la RN	(+/-) 40.000 años	(+/-) 37.000 años	Paleolítico
Coetáneas a las RN	(+/-) 11.000 años	(+/-) 10.000 años	Neolítico
Migraciones posteriores	(<) 10.000	(+/-) 10.000 años	Neolítico

## 2.2. El alba de los mitos

Para Claude Lévi-Strauss, cuyos planteamientos acerca del pensamiento mito-lógico son cruciales para comprender los orígenes de las etnomatemáticas, la(s) revolución(es) neolítica(s), además de la organización social, la adquisición de la agricultura y la domesticación de animales supuso el desarrollo de una forma particular de pensamiento que se expresó en las narraciones de mitos. Se trata de un lenguaje simbólico o de símbolos, construido por un sencillo procedimiento cognoscitivo que implica una secuencia de interacciones entre cultura y naturaleza. Al prolongado periodo de emergencia y espectacular desarrollo y difusión de esta forma particular de pensamiento la denominó *El alba de los mitos* (1981: 485 y ss.).

Si desde la perspectiva cognitiva analizamos este evento podemos aducir que se trata de la culminación de un proceso de conocimiento de los diversos entornos americanos ocupados por diversas sociedades: la sistematización de los conocimientos de las propiedades de las plantas y animales, de las periodicidades estacionales, de los ciclos de renovación de las formaciones boscosas permitió, entre otros factores, su registro en lenguajes simbólicos según las cualidades y formas reconocibles en la naturaleza. Este lenguaje y forma de pensamiento se desarrolló entre las poblaciones neolíticas. El surgimiento de la filosofía griega, y desde el punto de vista de las etnomatemáticas, el surgimiento de la geometría en Egipto, fueron los hitos que marcaron su diferenciación del pensamiento simbólico y el desarrollo de otra modalidad basada en conceptos abstractos y secuencias de construcciones lógicas, la que, siglos después, caracterizó al pensamiento filosófico en el contexto de la civilización occidental.

En el continente americano persistió el pensamiento natural o mito-lógico. Su desarrollo es perceptible en las civilizaciones meso y suramericanas, y con un despliegue notorio entre las sociedades que ocuparon espacios periféricos. El nivel civilizatorio alcanzado por las culturas americanas no implicó una ruptura con el pensamiento mito-lógico. Persiste en las literaturas o mitos de origen de los incas, mayas y mexicas lo mismo que en sus glifos y textos sagrados.

Lo curioso de este fabuloso ciclo de las narraciones de mitos es que no es sino un vasto conjunto de variantes de un mito originario, “El desnecedor de aves”. Los mitemas que marcan sus variantes, digamos, sintácticas son tan numerosas como las sociedades y lenguas de las que dejaron testimonio escrito los europeos, sobre todo misioneros, que arribaron al continente desde el s. XVI. Las coincidencias estructurales sugieren una sola y misma matriz de la que se desprenden variantes que dan cuenta de entornos distintos, migraciones, intercambios comerciales, guerras; en fin, de diferentes procesos que, de una u otra manera pueden ser percibidos en tales variantes.

Los textos de los mitos pueden explicar ciertos eventos que, sin embargo, no son recuentos históricos. Las sociedades americanas no admiten la historia, tal cual la definimos; excepto las civilizaciones de las que hay ciertos textos de versiones de memoria oral recopilados por algunos cronistas o los registros de hechos concretos de determinadas sociedades que constan en glifos. La historia como periodicidad de una sociedad no era posible en el contexto de secuencias generacionales que no eran sino iteraciones de un modelo que no admite sino pocas variantes.

### 2.3. Epistemología estructural

La fonología dio un paso decisivo cuando Ferdinand de Saussure (1857-1913) concibió a la lingüística como parte de una ciencia, la Semiología, a la que atribuyó por objeto el estudio de los signos. En términos lingüísticos, al asignar a un sonido la categoría de fonema, estableció que la combinación de sonidos, que opera a nivel inconsciente, forma las palabras y éstas, semantemas, el mensaje. De la misma manera, en los textos de los mitos es posible definir unidades que, articulándose entre sí, construyen una sintaxis o pensamiento o lógica de los mitos. Estas unidades, por su característica similar a la de los fonemas, Lévi-Strauss las denominó mitemas.

Este recurso, aparentemente metodológico, encuentra sustento teórico en el hecho que no sólo los fenómenos lingüísticos constituirían el objeto de la Semiología sino además otras expresiones de la cultura que pueden ser asimiladas a los signos. Esta opción es, en efecto, una consecuencia visible de la influencia de los planteamientos de Saussure. Según testimonia Lévi Strauss,

Nadie pondrá en duda que la antropología cuenta, en su campo propio, al menos con algunos de estos sistemas de signos, a los cuales se agregan muchos otros: lenguaje mítico, signos orales y gestuales que componen el ritual, reglas de matrimonio, sistemas de parentesco, leyes habituales, ciertas modalidades de los intercambios económicos. (1974: 26).

De esta manera, y desde el punto de vista de la Semiología, si el mitema es para la mitología lo que el fonema es para la expresión lingüística, su articulación, a nivel inconsciente, es la condición requerida para expresar su sentido ya que el texto narrativo de un mito o la representación de un rito o los sistemas de parentesco carecen de sentido por sí mismos. Esto es, en el caso del mito, un texto reenvía su mensaje a un contexto de mitemas donde operan un conjunto de transformaciones que otorgan sentido a distintos códigos culturales. Como manifiesta el autor (1974: 17), “el resultado final del estudio de las mito-lógicas es una sintaxis de la mitología sudamericana”.

Por otra parte, a lo largo de sus investigaciones Lévi-Strauss descubrió que las estructuras de los mitos, en cuya construcción han intervenido diversos códigos culturales, revelan en su armadura verdaderos diseños geométricos cuyo análisis, conducen, de manera inevitable, al descubrimiento de un sistema “...de reglas lógicas de intercambio, susceptible de un tratamiento formal con ayuda de instrumentos matemáticos.”(1974: 15)



Esta teoría de las transformaciones (si algún apelativo es posible) no fue tomada ni de los filósofos del lenguaje ni de los lingüistas, a pesar de la notoria influencia en el pensamiento de Lévi-Strauss de lingüistas de la talla de Saussure y Roman Jakobson (1896 – 1982). La teoría se inspiró en las ciencias naturales. El autor admite que fue la influencia de D'Arcy Wentworth Thompson (*On growth and form*. 1917), quien, analizando las mutaciones biológicas pudo explicar que se trata de transformaciones que consisten en diferencias visibles entre especies u órganos animales o vegetales al interior de un mismo género. Idea que remitió al autor a la obra de Alberto Durero (*Tratado de la proporción del cuerpo humano*) y al pensamiento natural de Goethe. De esta manera, pudo establecer que la noción de transformación es inherente al análisis estructural siempre y cuando "...entre los elementos y las relaciones de varios conjuntos aparezcan lazos invariantes tales, como para que podamos pasar de un conjunto al otro por medio de una transformación" (1990:155-156).

Los aportes antes mencionados abrieron nuevas rutas para abordar el tratamiento de textos que hasta entonces fueron considerados vestigios, al igual que los mitos griegos, bien como relatos cosmogónicos o cosmológicos fragmentarios, por residuales, bien como expresión de formas de pensamiento pre-racional, al igual que otros textos narrativos como el cuento popular. Vladimir Propp (1895-1970) trabajaba sobre textos de los cuentos populares rusos. Ocurrió que, mientras Propp aplicaba un enfoque diacrónico, Lévi-Strauss abordaba el análisis de los mitos americanos desde una perspectiva sincrónica, distinta e innovadora.

El inevitable debate suscitado por estos investigadores mostró hechos inequívocos. En primer lugar, en cuanto al objeto de análisis: los cuentos populares, en general, son narraciones sujetas a un guión que se conserva invariante en las diversas versiones en las que únicamente cambian los personajes y los escenarios. No así los factores operacionales que suelen ser recursos u objetos mágicos, intervención de personajes que otorgan sentido a la trama y desembocan en finales más o menos felices. Por el contrario, los mitos carecen de argumento; son narraciones en las que no hay una estructura común y, aunque los factores operacionales de las transformaciones son similares a las de los cuentos, nunca desembocan en tramas reconocibles como en el caso de los cuentos.

En segundo lugar, Propp definió su método de análisis basado en el hecho que los cuentos populares pueden ser analizados diacrónicamente, puesto que son versiones cuyos orígenes pueden ser rastreados en imágenes simbólicas que expresan formas antiguas de organización social o política que precedieron al surgimiento de las civilizaciones. Lévi-Strauss difícilmente concuerda con este planteamiento puesto que (según veremos más adelante), las expresiones simbólicas del mito no son diacrónicas, en el sentido cronológico y lógico, sino que constituyen una forma de pensamiento presente incluso en los textos de mitos que perviven en los contextos civilizatorios, a veces bajo formas rituales, a veces en algunas expresiones literarias, como las novelas de folletín, y en la música.

Y, en tercer lugar, mientras Propp encuentra en los cuentos populares rusos material para reflexionar acerca de la evolución de la narrativa oral, Lévi-Strauss

se muestra más preocupado por encontrar una estructura sintáctica de los mitos que permita, a la vez, desentrañar los nexos de continuidad y transformaciones simbólicas y los aspectos de funcionamiento del pensamiento mito-lógico; esto es, alternativo al abstracto y conceptual.

Este célebre debate entre Propp y Lévi-Strauss puso en evidencia un aspecto hasta entonces poco conocido de los planteamientos del estructuralismo. Esto es, el atribuir al pensamiento mito-lógico un estatuto autónomo respecto del pensamiento filosófico y científico occidental. No sólo autónomo; puesto que el lenguaje simbólico y sus reglas operacionales inconscientes permean diversas expresiones culturales que podemos atribuir a la civilización.

Lo antes expuesto nos conduce a plantear la pregunta siguiente: ¿Es filosófico el pensamiento natural o mito-lógico? Para responder a esta pregunta conviene volver sobre lo dicho acerca de la crisis de la filosofía en los párrafos iniciales de este artículo. La ruptura con la tradición metafísica, concebida como lógica simbólica por Leibniz, Spinoza y Boole, y llevada a cabo por Russell, Whitehead y Wittgenstein, y la nula incidencia del pensamiento existencialista y de las propuestas de la fenomenología, conducen directamente a comprender la magnitud del planteamiento de Lévi-Strauss. Si la filosofía ha perdido su anclaje metafísico y se ha convertido en una filosofía del lenguaje; y si el lenguaje, a partir de la semiología de Saussure es más que el lenguaje natural, es lenguaje simbólico, parece obvio que se ha producido una silenciosa e inusitada innovación en el ámbito de las ciencias: “El ámbito de los estudios estructurales [incluirla] cuatro familias de ocupantes mayores que son los entes matemáticos, las lenguas naturales, las obras musicales y los mitos” (HN: 578).

Como es posible apreciar, estamos ante una nueva propuesta que define las categorías a las que se aplica el método estructural, de manera preferente, a causa de su afinidad. Esta tetralogía interrelacionada adquiere sentido como pares de oposiciones. Así, las estructuras de los entes matemáticos son puras y exentas de toda referencia que no sea la estricta lógica<sup>8</sup>. Las estructuras de la lengua son opuestas y están encarnadas y se originan de su intersección del sonido y el sentido. Las estructuras de la música, desligadas del sentido, se adhieren al sonido; no así en el caso de las estructuras mitológicas que, desligadas del sonido, se adhieren al sentido (1971: 578).

En este punto, podemos insistir sobre la pregunta inicial: ¿qué expresan los mitos si son postulados como pensamiento natural? Ciertamente nada acerca del mundo, la naturaleza de lo real, el origen del hombre o su destino, como lo hizo la filosofía;

[Únicamente] “... nos enseñan acerca de las sociedades de las que provienen, ayudan a comprender su funcionamiento, aclaran la razón de ser de ciertas creencias, costumbres e instituciones... y, sobre todo, permiten intuir ciertas formas de operar del espíritu humano, constantes a lo largo de siglos y ampliamente extendidas... (1981: 571).

8 Nótese la rigurosa similitud de este planteamiento con las proposiciones de Wittgenstein, *Tractatus*: “6.2 La matemática es un método lógico. 6.21 Las proposiciones matemáticas no expresan ningún pensamiento.” *Tractatus Logico-Philosophicus* (1921).

¿De qué manera inicia Lévi-Strauss su itinerario que lo conduce al encuentro de la lógica de los mitos? En sus orígenes, el pensamiento mitológico surge del intento por mostrar cómo las categorías empíricas definidas por los contextos etnográficos pueden servir de instrumentos conceptuales para derivar nociones abstractas y construcciones o proposiciones lógicas (1964: 9). Este intento —que es un mega proyecto por el vasto universo seleccionado— define como ámbito de investigación el continente americano, asumiendo, como lo hace el autor, que su poblamiento histórico se originó de sucesivas migraciones desde el continente asiático que se habrían producido gracias a que los movimientos glaciares dejaron abierto el pasaje de Behring hace 53.000 años, y luego, nueva y secuencialmente, hace 42.000, 37.000, 18.000, 12.000 y 6.000 años. Durante este lapso, en el escenario de la Mesopotamia, mientras los sumerios inauguraban la revolución neolítica hacia el 12.000 a.C. en base a la domesticación de animales y la agricultura de cereales, en el continente americano, según muestran las dataciones de C14, en similares condiciones se habría producido una revolución (o varias) de similar magnitud (1971: 543-546).

En este contexto, Lévi-Strauss postula que estas poblaciones, de una u otra manera se mantuvieron en contacto, teniendo como referentes algunos centros civilizatorios, de los cuales, es posible que los principales hayan sido los de Mesoamérica (mayas y aztecas) y los Andes (incas). Interacciones como las guerras, alianzas e intercambios permitieron la consolidación de un amplio espectro de diversidades culturales en sus contornos, lo que constituyó un soporte sólido en torno al cual los mitos pudieron anclarse como testimonios no materiales de esos procesos.

El resultado es una mega construcción o una armazón sintáctica susceptible de lecturas secuenciales. En primer lugar, los itinerarios de las migraciones de las tribus que poblaron el continente Americano, objetivo principal de la indagación, cuyos resultados se sintetizan en los cuatro volúmenes de la serie *Mitológicas*<sup>9</sup>. En esencia, el descubrimiento de similitudes de ciertas secuencias de mitemas encontradas tanto en las tribus que ocuparon el segmento norte del continente como en las que ocuparon y ocupan la cuenca amazónica. Tales itinerarios son simplemente trazos posibles que la arqueología o la glotocronología, en algún momento, reconstruirán con la exactitud deseable, así como, sobre todo la arqueología, ha aportado con fechas y secuencias probables para describir este vasto desplazamiento en diversos sentidos.

En segundo lugar, la monumental reconstrucción, que incorpora a civilizaciones como el caso de los mayas, señala, de manera inequívoca, que los textos de los numerosos mitos que ha sido posible recopilar y de los que Lévi-Strauss utiliza aproximadamente un millar, son expresiones de un proceso que muestra el alcance de una revolución neolítica que transcurrió en un escenario distante y diverso del de oriente medio.

Los análisis de mitos americanos de la serie *Mitológicas* plantean, en tercer lugar, una renovada lectura de la diversidad de entornos y recursos tecnoeconó-

<sup>9</sup> Publicados entre 1964 y 1971, *Le cru et le cuit* (1964), *Du miel aux cendres* (1967), *L'origine des manières de table* (1968), *L'homme nu* (1971)

micos que acreditan no sólo que tuvo lugar la revolución neolítica sino que ésta desembocó en una sorprendente diversidad cultural y sus transformaciones. De esta manera los mitos, y su variante teatralizada, los ritos, se convierten en los ejes referenciales de una construcción insospechada de variantes de estructuras parentales, representaciones de la flora y fauna en relación con las periodicidades estacionales y de los ciclos temporales en referencia a posiciones planetarias y las constelaciones.

La obra de Lévi-Strauss, referida a los cuatro volúmenes de la serie *Mythologiques*, constituye el coronamiento de un esfuerzo que desde años atrás habían desplegado Frazer con *The golden bough* (1923-1926), Vladimir Propp con el análisis del cuento ruso e incluso las obras decimonónicas de los hermanos Grimm, Jakob (1785-1863) y Wilhelm (1786-1859) *Cuentos infantiles y del hogar* y *Leyendas alemanas* que son compilaciones de los cuentos populares germánicos.

¿En qué consiste el pensamiento mítico? En *La pensée sauvage* (1962), Lévi-Strauss lo postula como un lenguaje simbólico. A diferencia del lenguaje corriente, en el que los signos son fonemas que articulan proposiciones, el autor propone que en el lenguaje de los mitos los signos son mitemas que, en conjunto, forman estructuras. De manera que, estas construcciones lógicas que tienen como referente la realidad sensible forman, a su vez, una filosofía del lenguaje.

En este punto, cabe plantear la pregunta –como lo han hecho varios comentaristas de su obra– que suscita la conclusión de las reflexiones planteadas por el autor en los cuatro volúmenes de *Mitológicas*; esto es, que la mitología americana, a la que se suma la de otras latitudes, presenta por sí misma la construcción estructural o sintaxis de los mitos que presenta el autor como corolario de sus indagaciones o si se trata de una interpretación que ocurre en su mente. El autor expone su punto de vista citando a Saussure: la estructura semántica del mensaje vehiculado por el lenguaje es inconsciente, lo mismo que su decodificación. De la misma manera, los mitemas, organizados en mensajes basados en múltiples transformaciones, son mensajes cuya decodificación ocurre a nivel inconsciente.

El pensamiento mito-lógico o pensamiento natural se origina en categorías empíricas que se refieren tanto a las cualidades como a las formas. Estas cualidades y formas se presentan pareadas, a manera de una serie binaria. En cierto sentido, cada cultura da cuenta de su entorno y de sus costumbres en la forma cómo estas categorías son construidas. Lo inteligible, las construcciones lógicas a partir de lo sensible, permiten procesar esta información.

Según expone este autor en varias de sus obras, las poblaciones americanas no han seguido la tradición filosófica europea que se origina en la filosofía conceptual y en construcciones lógicas. Su pensamiento se expresa en los mitos, textos que se diferencian de la literatura (aunque, de alguna manera hayan sido el fundamento de ciertos géneros literarios) y de la filosofía en el sentido que ésta, desde sus orígenes en la antigua Grecia, marcó un distanciamiento de la mitología. De manera que la lógica de los mitos o mito-lógicas, son construcciones lógicas que, a diferencia de la tradición filosófica occidental, no se basan en conceptos sino en la percepción de las cualidades y formas de la realidad sensible y su simboliza-

ción. El mito se constituye en un puente o vínculo entre la naturaleza y la cultura. Las cualidades y formas sensibles forman parte del discurso mítico. Determinan los procesos lógicos que consisten en construcciones geométricas (topológicas), aritméticas o algebraicas.

### 3. Los Etnosaberes

*“Tu alma es el mundo entero”*  
Hermann Hesse, Siddharta.

#### 3.1. ¿Etnociencias?

A la pregunta, ¿por qué el mundo es cómo es?, no es difícil encontrar la respuesta apropiada: es porque así lo conocemos. De hecho, esta es la respuesta posible a la pregunta planteada; de esta manera, se propuso integrar al observador al objeto observado; esto, en un procedimiento interactivo de laboratorio. Incluso, fuera del ámbito de un experimento, la respuesta posible es un principio aplicable a cualquier ejercicio cognitivo, puesto que la pregunta alude a las posibles interacciones que pueden ser reconocibles entre el sujeto y el objeto del conocimiento; esto es, entre el espacio físico, objeto del conocimiento, y el espacio gnoseológico en el que se sitúa el sujeto cognitivo y en el que éste se representa el espacio físico.

Esta proposición tiene varias implicaciones. Entre otras, permite asumir que, fuera de esta simultaneidad, el espacio físico acaso existe; y, en tal caso, su existencia sería indiferente al hecho del conocimiento. Sin embargo, cuando decimos mundo aludimos a una unidad cosmológica que es el resultado de un acto cognitivo. La cosmología, en cuanto representación, expresa la existencia del espacio físico en el cognitivo.

En realidad la pregunta no requiere respuesta puesto que su misma formulación sugiere una respuesta o varias respuestas posibles. En cualquiera de los dos casos, en singular o plural, involucra la coexistencia de lo físico y lo cognitivo. Y, en plural –y para lo que interesa para el tema de ese artículo–, admite la coexistencia de lo físico con varias cosmologías, sin pretensiones de verdad absoluta; o, lo que es lo mismo, el predominio de la relatividad en el espacio cognitivo o, como plantea el autor del artículo *Les deux zéros mayas* (s/f: 4), “l’espace cognitif est loin d’être homogène et isotrope.” Este espacio en el que impera el relativismo cognitivo aparece como uno de los fundamentos de la ciencia y las etnociencias; o, si se prefiere, en general, de las etnociencias.

Siempre para fines de este artículo, hay otras implicaciones que tienen que ver con una visión retrospectiva del espacio cognitivo. Al respecto, podemos postular la invención de varios paradigmas cosmológicos histórico – culturales, que pueden ser asignados a dos grandes categorías: por una parte, el paradigma que comprende las representaciones cosmológicas espaciales geo y heliocéntricas y, en segundo lugar, el que comprende las representaciones temporales. Las primeras fueron desarrolladas en el contexto de la tradición cristiana, las segundas, corresponden, entre otras, a las cosmologías hindú y maya que se basan en cálculos precisos y sincronizados de magnitudes siderales. Desde luego, no interesa en

estas versiones las explicaciones posibles de espacio y movimiento sino, supuestos éstos como ilusorios o repetitivos, la escala del tiempo en la que ocurren.

En los dos casos, no sólo estuvieron involucrados motivos seculares o exclusivamente matemáticos; los argumentos religiosos tuvieron roles decisivos, aunque en sentidos contrapuestos. Las cosmologías judaica, romana, griega y egipcia, centradas en la comprensión de las dimensiones espaciales, fueron asimiladas por el cristianismo, en tanto que, en las religiones brahmánicas o budistas o de los mayas, por citar pocos ejemplos, lo fueron las cosmologías centradas en la comprensión de las dimensiones temporales.

¿De qué manera fue inventado el cero como factor que propiciaba las operaciones matemáticas que este sistema de medición implicaba? Se ha establecido que la geometría nació en Egipto por la necesidad de medir los espacios agrícolas, habilitados para tal propósito por el limo depositado en las terrazas aluviales por las crecidas cíclicas del Nilo. Fue un proceso empírico en el que la noción de cero no tuvo razón de ser, lo mismo que entre las culturas mesopotámicas, dadas a los registros comerciales y entre los griegos, absorbidos por la geometría y las propiedades armónicas y místicas atribuidas a los números. Únicamente cobró pleno sentido en su posterior desarrollo, con Descartes; aunque antes los árabes lo introdujeron tras la conquista y colonización de la Europa Mediterránea, siendo originario de la India. En el sistema de coordenadas cartesianas, la escala fraccionaria desembocó en el concepto del cero como punto terminal de magnitudes, secuenciadas vertical u horizontalmente, y que tienen como referente los ejes de coordenadas con valor cero como factor operacional.

Distinto es el caso de la medición del tiempo. El tiempo absoluto es el que contiene el principio y el fin del cosmos. Y, a la vez, en su forma absoluta, la eternidad o edad de las deidades; o, en las cosmogonías, el tiempo transcurrido desde la creación del mundo o de los ciclos cósmicos iterativos o de trayectoria espiral. Y, en su forma relativa, los ciclos planetarios, solares, lunares y venusinos, los ciclos estacionales, la duración de la vida humana o las secuencias generacionales.

Según los vedas, compilados en los textos del Surya Sidhantay del Brihat Sathaka, libros antiguos de la India, lo que se refiere a lo infinitesimal numérico como medida de las periodicidades temporales proviene del ámbito religioso: el alma humana, aunque incorruptible, es expresión de “lo infinitamente pequeño” frente a la cuenta contraria que desemboca en “lo infinitamente grande” que es Brahma. Aunque se puede sospechar que “lo infinitamente pequeño” culmina en cero como resultante del fraccionamiento sucesivo de las unidades de tiempo<sup>10</sup> no es lo que ocurre puesto que comprende un singular sistema de submúltiplos de un día como unidad referencial. En ellos se puede encontrar una escala infinitesimal: en esta escala no figura el cero como culminación de las fracciones decrecientes. Aunque, desde el punto de vista doctrinario, el Nirvana, en cuanto implica la aniquilación de los seres en el seno de la divinidad, puede ser interpretado como el instante cero que marca el término y, a la vez, el inicio de los ciclos del eterno retorno.

<sup>10</sup> [http://centrodeartigo.com/articulos-de-todos-los-temas/article\\_2666+8.html](http://centrodeartigo.com/articulos-de-todos-los-temas/article_2666+8.html)

En todo caso, la idea de cero, expresada en el Nirvana, será un aporte al budismo y con esta innovación pasará a China y Japón. En la variante Zen del budismo el cero es representado como un círculo (enzo). Significa: “no nacimiento, no muerte”. Podríamos interpretar como una explicación escueta del eterno retorno. Pero, a la vez –dicen los maestros-, la esencia de este círculo es la expresión del sunyata, que es, “nada superfluo, nada falta”. (Eido Tai Shimano & Kogetsu Tani Roshi: 1990: 17). Esta expresión ya no sugiere un aforismo sobre el eterno retorno sino un concepto del cero como terminación o solución. Podríamos preguntarnos si, por ejemplo, se trata de cálculos de base decimal, en los que el cero es la solución terminal invariable, algo así como una cantidad mística, el símbolo platónico de la perfección, del ser parmenidiano, o del Dios en el Medioevo, o si, por el contrario, alude al estado de la perfecta contemplación existencial budista<sup>11</sup>.

De cualquier manera que sea posible interpretar éstos y otros textos, sus construcciones cosmológicas que sustentaron sus discursos religiosos fueron posibles por el uso del cero como factor operacional que permite concebir los dos extremos existenciales: en el espacio, en el tiempo o respecto de la magnitud de los seres materiales, en un extremo, e inmateriales, en el otro. Puesto que, de esta manera, es posible concebir una explicación bastante satisfactoria desde la perspectiva de un orden cósmico que, ciertamente, dejaba sin solución el tema de la medición de los objetos ilusorios del mundo material.

En el mismo ámbito cosmológico que, según hemos visto, figura inmerso en los ámbitos de los textos religiosos, adquiere el cero otras connotaciones. Por ejemplo, en el modelo temporal maya es el factor que permitió fijar la cuenta larga y actuó como factor operacional del sistema numérico vigesimal. En el primer caso, como factor ordinal: el día anterior al registro del “primer día”. Este hecho debió ser evidente para los sacerdotes (Akin Maio Ahau Can Mai) que idearon la creación del mundo basados en la convicción de que la escritura, en los glifos o en los libros (anahtê) era, a su manera, una creación del mundo en la que intervenían sus deidades y de la que fueron testigos los sacerdotes, inventores del tiempo.

La invención del calendario Maya que se estima que ocurrió entre el 6 de agosto de 613 a.C. y el 22 de diciembre de 580 a.C., permitió registrar la sucesión de los imperios Maya por un lapso total de 2148 años<sup>12</sup>. La cuenta larga supone que hay un primer día en el que arranca la cuenta. Digamos el 6 de agosto de 613 a.C. ¿Debemos asumir que el día anterior, el 5 de agosto, es el día cero? Es lo que sugiere la cuenta larga de otras tradiciones religiosas que asumen el día inicial de la cuenta como el primer día de la creación. El día anterior, lo mismo que los que le antecedieron son cuenta cero.

Varias religiones fueron legitimadas como ámbitos en los que se inventó el tiempo de la creación y, como complemento, el de su destrucción. Los antiguos hindúes definían la edad del Universo como una noche del sueño cósmico de Bra-

11 El aforismo del budismo zen enuncia que la realidad creada por la mente de Buda es apariencia destinada a desaparecer, así como la mente de Buda, e incluso el mismo Buda.

12 La contabilidad Maya es algo mayor, puesto que atribuye a la cuenta larga 5.131 años, contados hasta el año 2015.

hma que duraba 4.320 años terrestres. Shiva, señor de la danza cósmica cuidaba del sueño de Brahma. Si Brahma despierta, acabaría el Universo<sup>13</sup>.

Lo que interesa de las cuentas largas es que permiten deducir, con cierta seguridad, el periodo en el que fue inventado el sistema de contabilidad que, a la vez que marca el tiempo transcurrido, revela concepciones lineales, circulares o espirales del transcurso del tiempo. En todo caso, materia para las disquisiciones filosóficas; e incluso para las matemáticas o etnomatemáticas, si se considera que los esfuerzos por medir el tiempo implican profundas reflexiones acerca del cero como punto de partida y punto de arribo de la creación de los dioses así como el modelo escalar del tiempo y sus implicaciones geométricas. Esto es, la nada antes del comienzo, el despliegue del tiempo -más que del espacio- como definición del cosmos y la culminación de toda creación al final de los ciclos temporales.

Para ilustrar esta curiosa aplicación de las matemáticas, o etnomatemáticas, a las cosmovisiones religiosas hemos sistematizado en la Tabla 3 una muestra de las cuentas largas cristiana, judaica, maya, musulmana y brahmánica:

Tabla 3: Cuentas largas según cálculos religiosos

AÑO	TRADICIÓN	DESDE	COMENTARIOS
2.015	Era cristiana	Nacimiento de Cristo	Calendario gregoriano.
6.019	Era cristiana	4.004 a. C.	139 generaciones anteriores a Nabucodonosor (+/- 562 a. C.)
5.779	Era judía	Creación del mundo	Hasta el nacimiento de Cristo transcurrieron 3.764 años.
5.131	Era maya	Inicio de la cuenta larga	3.116 años a. C.
1.396	Era musulmana	Hégira	Desde la huida de Mahoma de la Meca.
5.000	Era brahmánica	Kali-yuga (432.000 años)	5.000 años transcurridos de la cuarta era.

Elaboración: el autor

Como se puede observar, de alguna manera, es en el ámbito de las religiones donde adquieren pleno sentido los cálculos de cuentas largas basados en las periodicidades anuales o de ciclos plurianuales. Excepto las cuentas cristiana y musulmana, que tienen como referente de inicio hechos históricos, las tradiciones judías, mayas e hindús marcan como punto inicial hipotéticas o imaginarias creaciones del mundo. Esto es, el punto de partida es el cero. Según dijimos antes, no como la nada, ex nihilo, de la tradición teológica escolástica, sino como el día que precede al registro del primer día de la cuenta larga. El primer día del registro es, desde este punto de vista, el primer día de la creación: desde donde el registro de la memoria empieza.

Cuando el autor anónimo del artículo “Les deuzéros mayas”(s/f: 1) pregunta, “¿que sabemos de los diversos comienzos de la historia de la invención del cero históricamente testimoniada en cuatro civilizaciones urbanas situadas en China,

13 Un día de Brahma es un kalpa que consiste en mil ciclos de cuatro eras o yugas. La vida de Brahma duraría aproximadamente 300 billones de años terrestres, al término de los cuales otro Brahma reinicia el ciclo. [http://www.tayabeixo.org/historia/his\\_india.htm](http://www.tayabeixo.org/historia/his_india.htm)



India, Mesopotamia y Mesoamérica?” La respuesta especulativa posible es que el cero presidió la cuenta de los años.

Antes de su invención que permitió la contabilidad del tiempo del universo, se concibe el cero de historia: esto es, el tiempo transcurrido desde los orígenes de las sociedades neolíticas hasta la invención de la escritura y las series numéricas; aproximadamente unos diez mil años.

Lo que es indudable es que el recuento del tiempo supone como requisito *sine qua non*, la invención, en primer lugar, del tiempo como hecho total, limitado, por tanto, medible, y, en consecuencia, de sistemas numéricos capaces de permitir la medición de apreciables lapsos. O, mejor, de crearlos. Esta forma ordinal no sería posible sin las operaciones que implican las observaciones del transcurso de los ciclos menores de los que se compone el largo periodo que, en ciertos casos, es también un ciclo aunque de mayor magnitud. Nos referimos a los ciclos solares, lunares o venusinos que entrañan distintas magnitudes y, respecto del ciclo mayor, concordancias que se basaron en proliferas observaciones y -¿por qué no?- en cálculos matemáticos.

## 3.2. Las etnomatemáticas

### 3.2.1. Las ciencias matemáticas ¿son etnomatemáticas?

Esta pregunta surge precisamente para cuestionarnos si la Etnomatemática es una “mirada nueva de la matemática”, a decir del profesor Ubiratán D’Ambrosio, integradora de los términos:

ETNO = Ambiente natural, social, cultural e imaginario.

MATEMA = De explicar, aprender, conocer, tratar con.

TICA = Modos, estilos, artes, técnicas

Y, que dentro de esta perspectiva se añade a la matemática occidental, proveniente del flujo europeo, árabe, babilonio y egipcio, como un instrumento de añadidura o corriente necesaria para recobrar los aportes de los pueblos aborígenes americanos.

O tal vez sea necesaria otra pregunta, ¿es la etnomatemática una categoría epistémica de la ciencia matemática?

Esta pregunta surge de la premisa de la universalidad del conocimiento matemático, de la génesis del saber aritmético en el procedimiento de identificar objetos reales mediante una metodología cognitiva del sapiens que logró construir ideas abstractas conocidas posteriormente como números para asociarlas a la presencia de objetos visibles, naturales y numerables.

En este sentido, vale visualizar esas construcciones que evolucionan tras el conocimiento matemático, sobre todo en Europa, que impulsa en la Edad Moderna, a través de ese renacimiento del saber clásico, la constante búsqueda de Fibonacci en los aportes árabes, inventores del álgebra y herederos además del sistema de numeración hindú. La “casualidad” que impulsa a Pascal y Fermat a elaborar una Teoría de la Probabilidad tras la petición del Caballero de la Mére.

El rumbo que toma esa matemática viene alimentado por los entornos sociales, políticos, económicos y sociológicos de un estadio social en constante cambio. La gravitación universal newtoniana no es casual, surge desde las raíces geocéntricas de Ptolomeo en contraste con la visión heliocéntrica de Copérnico, Kepler y el inolvidable Giordano Bruno, claro está, envueltos también en la oscuridad escolástica y de la nefasta inquisición.

Y es entonces donde debemos mirar a la matemática como un edificio que se construye en un entorno humano, de comunidad, de contraposiciones de ideas, de intereses económicos y políticos.

Y la etnomatemática toma fuerza como una categoría que debe ser estudiada dentro y fuera de la ciencia matemática, sin crear por ello una dicotomía sino más bien una esencia integradora, multidiversa y con evidentes matices de complementariedad.

El aporte de los saberes matemáticos, sin dejar de ser aporte de los grupos culturales genera a través de sí mismos la condición humana de lo universal. No puede estudiarse un concepto o idea matemática sin mirar su contenido en la línea del tiempo, y más allá del nicho histórico, en las condiciones de la sociedad en su realidad como constructo antropológico y su relación con la naturaleza.

### 3.2.2. Sistemas numéricos

En la sexta parte, titulada “La balanza igual”, del tercer volumen, *El origen de las maneras de mesa*, de *Mitológicas*, Lévi-Strauss dedica su estudio sobre la mitología americana a las series numéricas de las etnias americanas que revelan los textos de algunos mitos. El método que utiliza para establecer la numerología de cada cultura consiste en:

... de terminar el espíritu de cada sistema sin introducir las categorías del observador, y tener en cuenta la filosofía aritmética que se desprende de las prácticas y las creencias, sin olvidar por otra parte, que ellas pueden estar en acuerdo o desacuerdo o en contradicción con la nomenclatura (1968: 277).

No olvidemos que para Lévi-Strauss las estructuras de los entes matemáticos son puras y exentas de toda referencia que no sea la estricta lógica. De manera que suponen un ejercicio fundamentalmente lógico, lo que, en cierto sentido, contradiría el carácter natural o concreto del pensamiento mitológico. Sin embargo, tiene éste tres posibles pretextos a la mano: por una parte los ciclos fisiológicos o duración de la vida humana, tema al que los mitos americanos dedican varios textos, la periodicidad cíclica o los cambios estacionales repetitivos y la larga duración o el tiempo como hecho medible.

Respecto de los sistemas numéricos, Lévi-Strauss establece la existencia de sistemas binarios, quinales, decimales y vigesimales. Los primeros, binarios y quinales, predominan entre las poblaciones tribales periféricas a los centros civilizatorios, en tanto que los sistemas de base decimal o vigesimal fueron adoptados por las civilizaciones; la inca en el primer caso, y la maya en el segundo. La búsqueda en los textos míticos de diversas menciones de los sistemas de numeración con-

duce al autor a encontrar ciertas particularidades que no necesariamente siguen la pauta de los conceptos numéricos que funcionan a manera de operadores de conjuntos. Pues, la naturaleza de significaciones de los sistemas numéricos en los mitos permite que funcionen a manera de operadores de reorganizaciones posibles.

Sin duda el número 10, número cardinal, no define toda la familia de todos los conjuntos de 10 términos concebibles en lo absoluto. Pero define al menos todas las que son concebibles en el universo del mito. Hemos señalado antes esta diferencia entre pensamiento científico y pensamiento mítico: el uno trabaja con conceptos, el otro con significaciones, y si el concepto aparece como el operador de la apertura de un conjunto, la significación parece como el operador de su reorganización (1962: 30).

Un ejemplo de estos sistemas numéricos basados en significaciones es el de los cofán, A'í, que ocupan el segmento alto de las cuencas de los ríos San Miguel – Putumayo y Aguarico, en las zonas montañosas del piedemonte andino oriental. En su entorno montañoso hubo vetas auríferas que fueron explotadas tanto en el periodo preinca, inca y el colonial. En el primer caso, intermediaron el oro los pastos y las redes del imperio, en el segundo. El oro, generalmente de aluvión, fue trocado por sal.

Borman (1976) trae un interesante registro en lengua de los A'í. Un breve léxico basado en la raíz, *agatto*, *agatto'cho*, que significa número, es el siguiente: *agattocañe* (verbo infinitivo): contar; o *agatto'ye* (medir, contar); *agatto en'su* (creador, o, uno que pide a otro para contar); *agatto'su* (contador, medidor). El sistema numérico conoce dos versiones: la de los cofán del Aguarico y la de los del Putumayo-San Miguel. Las variantes no son gratuitas, puesto que permiten reconocer una curiosa secuencia numérica basada en combinaciones sumatorias de un número en base de uno de sus precedentes. Además es una combinación del sistema decimal y vigesimal. Estos aspectos es posible apreciar en la tabla siguiente.

Tabla 4: Sistema numérico de los cofán

NÚMEROS		COMBINACIONES SUMATORIAS	
<i>fue'cco</i>	uno		
<i>ccoangi'cco</i>	dos		
		<i>ccoanifue'cco</i>	dos + uno = tres
<i>ccattufayi'cco</i>	cuatro		
		<i>fuefayi'cco</i>	uno + cuatro = cinco
<i>coenchoyi'cco</i>	cinco		
<i>ccáfaiseyi'cco</i>	seis		
		<i>ccáfaisecoenchoyi'cco</i>	seis...cinco
		<i>ccáfaise(yi)ccoangi'cco</i>	seis ...dos = siete
<i>condaseyi'cco</i>	siete		
		<i>ccáfaise(yi)ccoanifue'cco</i>	seis + dos = ocho
<i>entingyi'cco</i>	ocho		
		<i>ccáfaise(yi)ccattufayi'cco</i>	seis ...¿? cuatro = nueve
<i>utufayi'cco</i>	nueve		
<i>tivepa'tssi</i>	diez		
		<i>tsu'ttepipa'tssi</i>	Veinte

Fuente: Borman (1976). Vocabulario Cofán /Elaboración: el autor

Sorprende la complejidad de las operaciones que supone este sistema numérico. Más aún si se considera que éstas ocurren como variantes de segmentos tribales separados y aislados por espacio de un siglo y ochenta y más años de vida republicana.

Otras sorpresas depara el sistema numérico decimal en sus expresiones de organización. Lévi-Strauss propone como ejemplo la alineación de los clanes aves-trueno y serpientes: para encontrar una forma de evitar el estancamiento del flujo de la secuencia de periodicidades, los unos no se enfrentan a los otros sino que asumen una figura espiral que posibilita un ordenamiento de las secuencias en grupos quinales. Esta curiosa disposición de dos series decimales en un ordenamiento de cuatro series quinales se muestra en el gráfico que reproduce el autor en el segundo volumen de mitológicas:

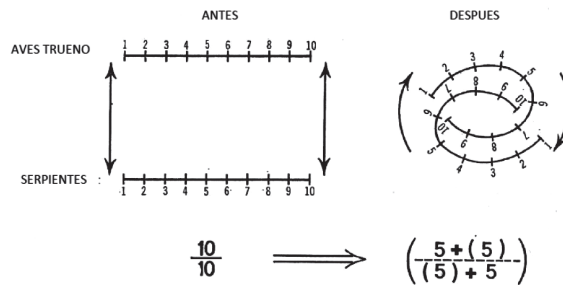

Periodicidad estacional (1968: 297)

Otras construcciones de los mitos suponen la combinatoria de secuencias numéricas cardinales y ordinales. Este es el caso del mito Menomini del mito del sol atrapado y el ciclo de las décadas, cuyo recuento lo debemos a Lévi-Strauss. Éste puede ser expuesto en los términos siguientes:

- a) tres hermanos cazadores disponen de dos itinerarios: uno se dirige a la derecha y el otro la izquierda;
- b) el primer día los dos hermanos mayores toman el camino de la derecha: encuentran un oso que mata el mayor; el tercer hermano no encuentra nada;
- c) el segundo día, los mayores que siguen por el mismo camino encuentran un oso que mata el segundo de los hermanos mayores; el menor, por el otro camino, mata uno;
- d) el tercer día, cada hermano mata un oso en el cruce de los caminos: primero el menor, luego los dos mayores; y, finalmente, los tres actuando de conjunto; sin embargo, cada vez, su padre se queja que cada día no hay un oso de más.

La serie de números formales y virtuales es la que sigue:

I, [1(+1)]; II, [2(+1)]; III, [3(+1)].

Esta serie yuxtapuesta al orden en que los osos fueron cazados por los hermanos resulta en la construcción ordinal siguiente:

(1°, 0, 0), (0, 2°, 3°), [(3°, (2°, 1°), (3°, 2°, 1°)].

La explicación posible de esta curiosa construcción la encuentra el autor en el hecho que “La repartición variable de los hermanos por las dos rutas añade una coordenada geométrica a las dos precedentes cuya naturaleza es aritmética, pero que aluden, la una al número cardinal, la otra al número ordinal” (1968: 323).

Como se puede apreciar, si hay algún interés en indagar acerca de las series numéricas es imprescindible asumir como punto de partida los textos de las narraciones míticas antes que orientar las investigaciones a un recuento simple de los nombres atribuidos a las series. Y, como consecuencia del método estructural, parece recomendable atender a las cualidades y propiedades de plantas y animales del entono.

### **3.2.3. Construcciones matemáticas**

La revolución neolítica en el contexto americano se basó en el desarrollo de un apreciable conjunto de conocimientos a los que, según las categorías propuestas por Lévi-Strauss podemos agrupar en: a) conocimientos empíricos relativos al entorno natural; b) conocimientos aplicados a las estructuras sociales; c) sistemas numéricos y aritméticos aplicados a las periodicidades estacionales y calendáricas; y d) formas geométricas aplicadas a la sintaxis de los mitos. En este acápite revisaremos algunas de sus implicaciones epistemológicas.

#### **a) Conocimientos empíricos relativos al entorno natural**

Un aporte atribuible a los antropólogos es la certeza que en las sociedades dichas primitivas o en determinados segmentos de las sociedades civilizadas hay un conjunto de saberes empíricos que, en sentido estricto, no son compatibles con la ciencia, aunque constituyen notables aportes desde el punto de vista de los conocimientos que han logrado sistematizar utilizando categorías basadas en la percepción de las cualidades y formas, de la manera como se han establecido categorías que utilizan las ciencias empíricas como la botánica o la zoología.

A estos conocimientos, unos los categorizan como saberes. Esto es, no sistematizados como los conocimientos científicos. Otros les atribuyen la categoría de ciencias, basados en el argumento de que se trata de conocimientos sistemáticos que utilizan otras categorías. En todo caso, las propuestas de las etnociencias no son nuevas. Emergen hacia los años 80 del siglo anterior. De manera que a lo largo de tres o cuatro décadas algunas alcanzaron una autonomía relativa como ámbitos disciplinarios. A fin de ilustrar este proceso mencionamos cuatro casos: la etnohistoria, la etnobotánica, los conocimientos agronómicos y lo que se conoce como arqueoastronomía que no es lo mismo que la astroarqueología.

Lévi-Strauss destaca la magnitud de los conocimientos botánicos al mencionar que los Hanunóo de Filipinas utilizan la flora local en una proporción de un 95% (Conklin: citado por Lévi-Strauss: 1964: 15). Y, respecto a las categorías de la fauna, reproduce los registros de Conklin:

En total llevan un censo de 461 clases zoológicas. Los Hanunóo clasifican las formas locales de fauna aviar en 75 categorías ...distinguen cerca de 12 clases de serpientes ...sesenta clases de peces ...más de una docena de crustáceos de mar y

de agua dulce, y un número igual de arañas y miriápodos ... Los miles de formas de insectos se agrupan en ciento ocho categorías que tienen nombre, trece de las cuales corresponden a las hormigas y termitas ... Identifican más de sesenta clases de moluscos marinos, y más de veinticinco de moluscos terrestres ... cuatro clases de sanguijuelas chupadoras de sangre.

La idea es que se trata de conjuntos de conocimientos acumulados y sistematizados por diversas etnias o segmentos de diferentes sociedades, en base de interacciones con su entorno. Su sistematización implica el uso de categorías, distintas, ciertamente, de las usuales en las ciencias, y, a diferencia de éstas, se trata de categorías lógicas que emergen de las cualidades y formas percibidas desde la realidad sensible.

A diferencia de la ciencia y la filosofía occidentales que establecen criterios clasificatorios sustentados en categorías que se asume son construcciones mentales, las etnociencias asignan a los discursos de los mitos, en los que se expresan, la lógica de las cualidades y de las formas. Como plantea Lévi Strauss en el tercer volumen de sus *Mitológicas*, *L'origine des manières de table*, "...la lógica de las cualidades y la lógica de las formas, que hemos distinguido desde un punto de vista teórico, pertenecen de hecho a los mismos mitos..." (1968: 407).

## **b) Conocimientos aplicados a las estructuras sociales**

Las prescripciones y prohibiciones matrimoniales que Lévi-Strauss las concibe como fundamento de las alianzas matrimoniales se originaron con la revolución neolítica. En cierto sentido, el orden social que impone la prohibición del incesto nació con las sociedades sedentarias. Los modelos de sociedades que se constituyen en base de los grupos exógamos que intercambian mujeres van desde las formas duales, visibles, por ejemplo en las sociedades andinas, algunas de las cuales han evolucionado a formas tripartitas y otras, por subdivisiones de los grupos binarios, presentan modalidades organizadas en cuatro grupos. Acerca de las sociedades organizadas en grupos binarios afirma lo siguiente:

...las organizaciones dualistas presentan muchos rasgos en común: la descendencia es, por lo general, matrilineal; dos héroes culturales, a veces hermanos mayor y menor, a veces gemelos, desempeñan un papel importante en la mitología; a la bipartición del grupo social sigue, con frecuencia, una bipartición de los seres y de las cosas del universo y las mitades están asociadas con oposiciones de características: lo Rojo y lo Blanco; lo Rojo y lo Negro; lo Claro y lo Sombrío; el Día y la Noche; el Invierno y el Verano; el Norte y el Sur; el Este y el Oeste; el Cielo y la Tierra; la Tierra Firme y el Mar o el Agua; lo Izquierdo y lo Derecho; lo Bajo y lo Alto; lo Superior y lo Inferior; lo Bueno y lo Malo; lo Fuerte y lo Débil; el Mayor y el Menor. Junto con las organizaciones dualistas, a veces se encuentra una dicotomía del poder entre un jefe civil y un jefe religioso o entre un jefe civil y un jefe militar. Por fin, las mitades están unidas una con otra, no sólo por los intercambios de mujeres sino por el abastecimiento de prestaciones y contraprestaciones recíprocas de carácter económico, social y ceremonial (1969: 109).

El análisis antropológico de estos modelos implica el recurso de las matemáticas. La teoría de las probabilidades en los sistemas cuadripartitos supone las com-

binaciones de A, B, C y D como entes que, a la vez entregan y reciben esposas. La norma que prima en estos modelos duales es la del matrimonio preferencial de primos cruzados, tratándose de la hija del hermano de la madre. Las variantes de los modelos resultantes dependen de las reglas de filiación, descendencia y los usos residenciales.

Esta organización dual tiende a volverse compleja a medida que el autor incursiona en los sistemas de intercambios restrictivos (sistema murgin) e incluso en las formas simples del intercambio generalizado. La explicación que plantea el autor en *Las estructuras elementales de parentesco* (Lévi-Strauss: 228, cita a S. M. Shirokogoroff, *The psychomental complex of the tungus*, pág. 104.) es que “Los fenómenos sociales pueden existir y operar, sin ser objetos de conocimiento”.

### c) Sistemas numéricos y aritméticos aplicados a las periodicidades estacionales y calendáricas

La agricultura, ampliamente difundida a partir de la revolución del neolítico implicó la sistematización de secuencias o periodicidades estacionales. En muchos casos, puesto que la agricultura se combinaba con el uso de recursos del entorno (pesca, caza, recolección), supuso, a la vez, un reconocimiento exhaustivo y sistemático del entorno.

Los calendarios lunares y solares y las sucesiones estacionales suponen el recurso de observaciones empíricas y mediciones. La construcción de calendarios solares, lunares y el venusino suponen cálculos de órbitas: estelar (sol), satelital (luna) y planetaria (Venus). Los mayas incluyeron cálculos más sofisticados, según el Calendario del Instituto de Astronomía (UNAM: 2012),

Los mayas determinaron el inicio y el término de sus periodos calendáricos. En los cálculos de fechas de su interés incluyeron eventos planetarios periódicos como una forma de validar sucesos sociales o religiosos importantes para su cultura. Estos eventos astronómicos involucraban ciclos lunares y solares de corto plazo, ciclos de Venus en múltiplos de ocho años, y también grandes ciclos de cientos y miles de años a través de combinaciones de ciclos de Mercurio, Venus, Marte, Júpiter Saturno y la Luna.

En la Tabla 5 constan los ciclos o periodicidades del calendario Maya conocido como de cuenta larga; esto es, de los 1'871.645 días transcurridos desde el 11 de agosto del 3.114 a.C., cuando inicia la cuenta, hasta el 01 de enero de 2012 (12.19.19.0.5; esto es, 12 baktun, 19 katun, 19 tun, 0 uinal. 5 kin).

Tabla 5: Ciclos, secuencias, duración y lapsos de la cuenta

Ciclos	Secuencias	Duración	Lapsos
1 KIN	(0.0.0.0.1)	1 día	1 día
1 UINAL	(0.0.0.1.0)	20 días	20 días
1 TUN	(0.0.1.0.0)	18 UINALES	360 días
1 KATUN	(0.1.0.0.0)	20 TUNES	7.200 días
1 BAKTUN	(1.0.0.0.0.)	20 KATUNES	144.000 días

Fuente: Calendario Instituto de Astronomía, UNAM, 2012  
 Elaboración: el autor

El tiempo cíclico aparece registrado en un calendario tecnoeconómico y ritual, el Haab, compuesto por ciclos de 18 meses de 20 días y un mes adicional de cinco días, UAYEB, dedicado a los ritos agrarios. Y el tiempo sagrado fue registrado en un calendario religioso, Cholq'ij, que comprendía ciclos de 260 días, según una secuencia iterada de 13 ciclos de 20 días cada uno. Como plantea Lévi-Strauss (1968:335):

La perspectiva histórica se origina en la gradación progresiva de conjuntos de 12 días, 12 meses, 12 años, 12 decenas, 12 siglos... deriva de una fórmula todavía estática: de la esperanza de un futuro histórico, en tanto que los Indios, que no admiten otros eventos que aquellos que los mantienen en el tiempo agitado de los mitos, prefieren la fórmula repetitiva de la periodicidad que les prevenga contra toda incursión del futuro.

#### **d) Formas geométricas aplicadas a la sintaxis de los mitos**

El proceso de invención de los mitos a partir de una versión originaria puede ser comprendido como un proceso que por simetrías y desigualdades culmina en construcciones cuya lógica es traducible en términos algebraicos y geométricos. De hecho, Lévi-Strauss en los cuatro volúmenes de *Mitológicas* y en sus posteriores publicaciones despliega un espectacular muestrario de estructuras sintácticas de mitemas. Según el autor que comentamos:

Todos nuestros análisis demuestran -y es la justificación de su monotonía y su número- que los alejamientos diferenciales reiterados por los mitos no radican tanto en las mismas cosas como en un conjunto de propiedades comunes o expresables en términos geométricos y transformables unos en otros por medio de operaciones que constituyen un álgebra (1964: 407).

La topología y su comprensión matemática es la forma en la que se produce esa mancomunidad de cualidades y propiedades de la naturaleza y las interpretaciones del pensamiento. A tal punto son construcciones complejas que creativos diagramas son utilizados como recurso para ilustrar algunas de las “frases” simbólicas.

Cabe preguntar si dadas las diferenciaciones culturales que es posible encontrar en el espacio del Continente Americano es dable detectar una posible trayectoria de la evolución del pensamiento mito-lógico, de la misma manera como ha sido posible trazar la evolución del pensamiento filosófico, o, incluso de las ciencias, o de las matemáticas. Al respecto, Lévi-Strauss sugiere que los mitos no forman parte de un sistema acabado. En cierto sentido, su estudio de los mitos americanos no es sino, un estudio de “anatomía comparada” de varias especies míticas que son del mismo género. Y concluye reiterando su pregunta: ¿cómo y en qué orden cada una adquirió su originalidad? (1968: 216).



## 4. Conclusiones

*“El gran libro de la naturaleza está escrito en símbolos matemáticos”*  
Galileo (1564-1642)

¿Es el pensamiento mito-lógico el fundamento de las etnomatemáticas? O, de manera general, ¿de las etnociencias?

La clave para formular una respuesta la adelantamos en el acápite preliminar: lo que parece estar en la mesa del debate no es el hecho de que las construcciones lógicas que descubren las investigaciones en etnomatemáticas sean, o puedan ser, comparables con las de las ciencias matemáticas. Y, parece evidente el hecho que los sistemas numéricos y las construcciones probabilísticas, lo mismo que el álgebra de las estructuras de los mitemas son visibles, en gran medida, a partir de las matemáticas. De manera que, si debido a la evolución de las ciencias a lo largo de los siglos XVI-XIX no fue posible visualizar estos avances, en la actualidad lo es a causa del desarrollo de las matemáticas binarias o de la geometría fractal o de los números p-ádicos.

La geometría fractal de Mandelbrot es la propuesta matemática contemporánea que mejor ilustra el planteamiento de Lévi-Strauss: las formas geométricas y sus propiedades corresponden a fenómenos u objetos de la naturaleza; su visualización y formalización es el aporte de las ciencias matemáticas. Como plantea el autor, más allá de los símbolos numéricos o fonemas o mitemas hay un pensamiento natural o simbólico cuyo valor radica en el vínculo indisoluble con la naturaleza. No es a partir de las construcciones abstractas que es posible comprender la naturaleza sino son las cualidades y formas de la naturaleza las que sustentan las diversas construcciones matemáticas o etnomatemáticas.

Como corolario de estas breves reflexiones, podemos establecer el sentido en el que parece legítimo hablar de etnociencias o etnomatemáticas. Si se examina los ámbitos a los que aluden el prefijo griego *ethnos*, pueblos: por una parte, la etnografía, definida como la descripción del modo de vida de un pueblo, y por otra, la etnología, definida como el conjunto de reflexiones sobre aspectos comparativos del modo de vida de varios pueblos, es posible establecer que las etnociencias / etnomatemáticas no son sino ámbitos específicos de las dos disciplinas: tanto como descripción de los sistemas numéricos como de sus implicaciones en cuanto construcciones lógico-matemáticas.

Hay otro sentido, el que postula D´Ambrosio, que alude al valor actual de tales prácticas, frente a las ciencias matemáticas, y, en consecuencia, a su pervivencia como sistemas no formales. Estos son, a su vez, argumentos que permiten plantear el rescate de tales conocimientos o saberes para facilitar la enseñanza de las matemáticas en contextos pluriculturales. De manera que no es el valor intrínseco por el que algunos investigadores han asumido investigaciones que las categorizan bajo este ámbito. Es su valor en cuanto constituyen vehículos de enseñanza / aprendizaje, proponer innovadores horizontes para propiciar una convergencia de saberes o atribuir su importancia a la construcción de la interculturalidad. No como un espacio abstracto y neutro sino como conviene a la propuesta de la era del conocimiento.

Y hay un tercer sentido que adquiere plena validez como soporte de los anteriores. Se trata del protagonismo que en el ámbito de las etnociencias compete a las sociedades a las que corresponden los conocimientos a los que hemos categorizado como parte de las etnociencias. Tema problemático, por varias consideraciones; sobre todo, el hecho de que estas sociedades, desde al menos tres o cuatro generaciones, se encuentran inscritas en el sistema de aprendizaje de los conocimientos de las ciencias lo que supuso el abandono parcial, y a veces total, de sus conocimientos.

La solución posible podemos encontrarla en el diseño de un conjunto de interacciones entre ciencias y etnociencias. El horizonte epistemológico propuesto por Lévi-Strauss desde la perspectiva de los mitemas y sus implicaciones en términos de construcciones algebraicas o geométricas logradas a partir de las combinaciones posibles del lenguaje simbólico, ocupa una posición definida en la evolución de las ciencias: al término de una coyuntura marcada por la crisis de la metafísica, con Russell, Whitehead y Wittgenstein, tuvo como antecedentes otras propuestas imaginadas por Leibniz, Spinoza y Boole. Sin contar con la semiología que Saussure, acaso sin saberlo, postuló como el puente oportuno para concebir la universalidad del pensamiento simbólico; no sólo en el lenguaje que expresa el razonamiento abstracto sino de toda manifestación cultural.

Si los razonamientos abstractos pueden ser reducidos a un conjunto de proposiciones lógicas, ¿sucedería algo similar a lo que ocurre cuando los “razonamientos” de los mitos, que reducidos a un conjunto de proposiciones lógicas, permiten construcciones geométricas y algebraicas?

Entonces debemos admitir que entre el razonamiento abstracto y el mito-lógico hay una traducción posible y ésta es la lógica simbólica. Debemos admitir, además, que entre el lenguaje construido por semantemas y el de las matemáticas, construido por los símbolos numéricos, hay afinidades evidentes, al igual que entre el lenguaje de glifos de los mayas y los símbolos numéricos hasta ahora revelados.

Más allá de las posibles traducciones que puede ofertar la semiología se encuentra el tema de la estructura de la mente humana. ¿Tiene coherencia la propuesta de Lévi-Strauss cuyo antecedente más próximo lo encontramos en Boole? Recordemos que para el matemático, la estructuración de una lógica matemática revela que lo importante es el estudio de “...las leyes fundamentales de las operaciones de la mente en cuya virtud se realiza el razonamiento”. El tema lo plantea Lévi-Strauss aunque su explicación no la resuelve sino de manera tangencial cuando compara los discursos míticos que perviven en la contemporánea civilización global, o sus expresiones en representaciones rituales que muestran rasgos comunes de diversas religiones o, digámoslo así, en las notorias convergencias de las investigaciones científicas y los saberes tecnoeconómicos de sociedades periféricas. A medida que se profundiza la materia propuesta al estudio lingüístico, se convence cada vez más de esta verdad que, será inútil disimular, es materia de reflexión: ‘que el vínculo que se establece entre las cosas preexiste en ese ámbito, a las cosas mismas, y sirve para determinarlas’ (1968: 215-216).

En cuanto a lo primero, el devenir generacional es pensado a partir de las reglas matrimoniales. La renovación de la sociedad es pensada como una iteración de los modelos de intercambios que tienden a reproducirla ilimitadamente. Se intercalan en la sucesión generacional diversos ritos de pasaje, nacimientos, matrimonios o defunciones, a los que distintas sociedades prestan mayor o menor atención.

No es el caso de los periodos estacionales. Estos están relacionados con los ámbitos tecnoeconómicos, distintos para el hombre y la mujer, y con la astronomía. Y, en ciertos casos, con los entornos zodiacales y zoeemas que anuncian la transición de una a otra estación. Este es el origen de los calendarios y su inevitable consecuencia, la medición de un periodo anual que no siempre es una serie iterada de doce meses. Se trata de "...un sistema inteligible en la sincronía" y no de simples trazas de evolución diacrónica (1968: 57).

En las construcciones de las periodicidades temporales, el futuro, según Lévi-Strauss, es un tema vedado en las sociedades del pensamiento mito-lógico. Se presenta como un tema característico de aquellas sociedades a las que se puede considerar como históricas: no, por supuesto, en el sentido temporal sino en cuanto se representan a sí mismas proyectadas hacia el futuro. Nos preguntamos si es éste el caso de los mayas que en su concepción de un tiempo absoluto, la cuenta larga, y en los cíclicos, el secular, relacionado con la agricultura, tema vital, y el religioso, estrechamente vinculado al conocimiento de las secuencias calendáricas.

¿Fue éste el procedimiento que emplearon los mayas para calcular la órbita de Venus y construir el calendario venusino con asombrosa precisión?

Desde el punto de vista epistemológico, un hecho parece incontestable: las etnomatemáticas son posibles a partir de las ciencias matemáticas y la filosofía. La Europa del descubrimiento de América estaba dominada por el pensamiento filosófico tomista al igual que el desarrollo de las matemáticas. La filosofía tomista fue heredada de la griega, preservada por los árabes, y apenas había iniciado algunos notorios avances a causa de la incorporación del cero en el sistema numérico y, sobre todo, en la astronomía impulsada por la rápida evolución de la navegación marítima a larga distancia.

## Bibliografía

- Acosta, José de (1590), (1979). *Historia natural y moral de las Indias*. México: FCE.
- Anón. Les deuzzéros mayas. S/f; s/l.
- Aráuz, Julio (2012). *Orígenes ecuatorianos: más allá de la Tolita*. Quito: Universidad Internacional del Ecuador, UIDE.
- Bell, E. T. (...). *Los grandes matemáticos (desde Zenón a Poincaré). Su vida y sus obras*. Buenos Aires: Losada.
- Bestard, J. & Contreras, J. (1987). *Bárbaros, salvajes y primitivos*. Barcelona: Barcanova.
- Borman, M. B. (1976). *Vocabulario cofán*. Quito: ILV-Ministerio de Educación Pública.
- Eido Tai Shimano & Kogetsu Tani Roshi (1990). Zengo & Bokuseki. New York.

Eribon, Didier & Lévi-Strauss, Claude (1988), (1990). *De cerca y de lejos*. Madrid: Alianza Editorial.

García, Gregorio (1607), (1981). *Origen de los indios del Nuevo Mundo*. México: FCE.

Guerrero, Marcos (2004). *Los dos máximos sistemas del mundo*. Quito: Abya Yala.

Marsh, Peter. Polynesian Pathways, <http://users.on.net7-mkffenn/index.html>, created October 2002.

Morales Aldana, L. (2004). La cuenta larga del calendario maya y su notación. *Revista Brasileira de História da Matemática* - vol. 4. no 7 (abril/2004 - setembro/2004) - pág. 69 – 78. Publicação Oficial da Sociedade Brasileira de História da Matemática.

Kuhn Thomas S. (1971). *La estructura de las revoluciones científicas*. México: FCE (primera edición en español).

Lévi-Strauss, Claude (1962), (1964; 1997). *El pensamiento salvaje*. Bogotá: FCE Ltda.

—— (1964), (1968). *Lo crudo y lo cocido*. México: FCE.

—— (1966), (1971). *De la miel a las cenizas*. México: FCE.

—— (1968). *El origen de las maneras de mesa*.

—— (1969). *Las estructuras elementales de parentesco*. Barcelona: Paidós Ibérica.

—— (1958; 1974), (1987). *Antropología estructural*. Barcelona: Paidós

—— (1971), (1991). *El hombre desnudo*. México: Siglo XXI

—— (1985), (1986). *La alfarera celosa*. Barcelona: Paidós Ibérica.

—— (1999). *Raza y cultura*. Madrid: Altaya. <http://pedagógica.blogspot.com>.

Propp, Vladimir (1928). *Morfología del cuento*.

(1983). *El epos heroico ruso*. (2 vols) Madrid: Fundamentos.

Miarka, Roger (2011). *Etnomatemática: do ônticoao ontológico*. Tese de Doutorado apresentada ao Instituto de Geociências e Ciências Exatas do Câmpus de Rio Claro, da Universidade Estadual Paulista Júlio de Mesquita Filho, Ríó Claro.

Russell & Whitehead (1910 -13). *Principia mathematica*.

Saussure, F. de (1916). *Cours de linguistique générale, París* [trad. cast.: Curso de lingüística general, Barcelona, Akal, 1981].

Wittgenstein, Ludwig (1923). *Tractatus lógico philosophicus*.

# ENSEÑANZA DE LA FÍSICA EXPERIMENTAL EN LA EDUCACIÓN SUPERIOR DESDE UNA PERSPECTIVA CRÍTICA. CASO: ESTUDIANTES UCE

*Guillermo Terán Acosta*

*Universidad Central del Ecuador. Unidad de Física*

Recibido: 16 – noviembre – 2015, aprobado 18 – diciembre – 2015

---

## Resumen

El presente estudio tiene como propósito fundamental generar un cuerpo estable de ideas sobre estrategias innovadoras en la enseñanza y aprendizaje de la Física Experimental en la educación superior, desde una perspectiva crítica. Un estudio de caso: Estudiantes de la Universidad Central del Ecuador (UCE). Con la finalidad de lograr el propósito planteado, se procedió a caracterizar la situación actual, analizando factores y variables sobre rendimiento, aprendizaje, actitudes y evaluación de los aprendizajes del trabajo experimental que los estudiantes realizan en los laboratorios de Física, para lograr una visión diagnóstica. Sobre la base de dicha información se pretende que la universidad pueda desarrollar cambios profundos en su quehacer académico en esta área del saber -con visión multidimensional y sinérgica- para reformularla, fundamentados teóricamente en el aprendizaje de la Física Experimental como investigación conducente a la construcción de nuevos conocimientos en el contexto de la resolución de problemas abiertos (Gil. D). La metodología, desde el punto de vista filosófico, se apoyó en lineamientos inherentes a una investigación multireferencial, multidimensional e interpretativa, que incluye una investigación de campo y documental-bibliográfica de tipo cuasi-experimental de carácter descriptivo y correlacional. Según la perspectiva cuantitativa, se aplicaron instrumentos de escala aditiva -conocida como de tipo Likert- a una muestra de 366 estudiantes. Desde la perspectiva cualitativa se realizaron entrevistas en profundidad a informantes clave. Se complementa el análisis de resultados y procesos, construyendo flujos teóricos contrastados con los observados -triangulación-. Sobre la base de los hallazgos se estructuró un conjunto de reflexiones que poseen la probabilidad de sugerir la implementación de estrategias alternativas de enseñanza, apoyadas en concepciones filosófico-epistemológicas, científicas y humanísticas, tendientes a elevar las competencias investigativas de los estudiantes en la Física Experimental.

**Palabras clave:** enseñanza, física experimental investigativa, resolución de problemas, epistemología, estrategias, educación superior.

# ENSEÑANZA DE LA FÍSICA EXPERIMENTAL EN LA EDUCACIÓN SUPERIOR DESDE UNA PERSPECTIVA CRÍTICA. CASO: ESTUDIANTES UCE

*Guillermo Terán Acosta*

*Universidad Central del Ecuador. Unidad de Física*

Recibido: 16 – noviembre – 2015, aprobado 18 – diciembre – 2015

---

## Resumen

El presente estudio tiene como propósito fundamental generar un cuerpo estable de ideas sobre estrategias innovadoras en la enseñanza y aprendizaje de la Física Experimental en la educación superior, desde una perspectiva crítica. Un estudio de caso: Estudiantes de la Universidad Central del Ecuador (UCE). Con la finalidad de lograr el propósito planteado, se procedió a caracterizar la situación actual, analizando factores y variables sobre rendimiento, aprendizaje, actitudes y evaluación de los aprendizajes del trabajo experimental que los estudiantes realizan en los laboratorios de Física, para lograr una visión diagnóstica. Sobre la base de dicha información se pretende que la universidad pueda desarrollar cambios profundos en su quehacer académico en esta área del saber -con visión multidimensional y sinérgica- para reformularla, fundamentados teóricamente en el aprendizaje de la Física Experimental como investigación conducente a la construcción de nuevos conocimientos en el contexto de la resolución de problemas abiertos (Gil. D). La metodología, desde el punto de vista filosófico, se apoyó en lineamientos inherentes a una investigación multireferencial, multidimensional e interpretativa, que incluye una investigación de campo y documental-bibliográfica de tipo cuasi-experimental de carácter descriptivo y correlacional. Según la perspectiva cuantitativa, se aplicaron instrumentos de escala aditiva -conocida como de tipo Likert- a una muestra de 366 estudiantes. Desde la perspectiva cualitativa se realizaron entrevistas en profundidad a informantes clave. Se complementa el análisis de resultados y procesos, construyendo flujos teóricos contrastados con los observados -triangulación-. Sobre la base de los hallazgos se estructuró un conjunto de reflexiones que poseen la probabilidad de sugerir la implementación de estrategias alternativas de enseñanza, apoyadas en concepciones filosófico-epistemológicas, científicas y humanísticas, tendientes a elevar las competencias investigativas de los estudiantes en la Física Experimental.

**Palabras clave:** enseñanza, física experimental investigativa, resolución de problemas, epistemología, estrategias, educación superior.

## Abstract

The present study has as fundamental purpose to generate a stable body of ideas about innovative strategies in Experimental Physics teaching and learning in higher education, from a critical perspective. A case study: Students of the Central University of Ecuador. In order to achieve the stated purpose, we proceeded to characterize the current situation, analyzing factors and variables on performance, learning, attitudes and the evaluation of the experimental work learning that students do in Physics laboratories, to achieve a diagnostic view. On the basis of such information, is intended that the University can develop deep changes in his academic work in this area of knowledge - with multidimensional and synergistic vision - to reformulate it, theoretically based on the experimental physics learning as research leading to new knowledge construction in the context of the open problems resolution (Gil. D). The methodology, from the philosophical point of view, it's relied on guidelines inherent to a multi-referential, multidimensional and interpretative research, that includes a documental-bibliography and field investigation of quasi-experimental type of descriptive and correlational nature. According to the quantitative perspective, were applied additive scale instruments - known as Likert type- to a sample of 366 students. From a qualitative perspective, interviews were held in depth with key informants. The result analysis and the processes analysis were complemented by building theoretical flows contrasted with the observed -triangulation-. Based on this findings, was structured a set of reflections which have the possibility of suggesting alternative teaching strategies implementation, relied on philosophical- epistemological, scientific and humanistic conceptions, tending to raise the student's investigative skills on Experimental Physics.

**Keywords:** education, experimental physics research, problem solving, epistemology, strategies, higher education.

## Introducción

En el presente siglo, se observa que las universidades continúan siendo instituciones protagónicas en la dinámica de la nueva sociedad, denominada sociedad del conocimiento e información. Frente a la cantidad de nuevas demandas y desafíos, las instituciones de educación superior funcionan y se desarrollan en ambientes económicos, sociales, políticos y culturales extremadamente complejos; están adquiriendo nuevas y variadas funciones -signados por el cambio constante, la turbulencia y la incertidumbre- cambios en la vida institucional, en las estructuras, en los estilos de organización y en el papel social, cultural, educacional, económico y humanista, característica, de las universidades contemporáneas.

Al respecto, Picón (1994) plantea que la universidad como una organización social, acepta la definición de sistema social abierto, que incorpora recursos de su entorno, procesa esos recursos de una cierta manera y, los devuelve convertidos en determinado producto; reincorpora luego nuevos recursos para re-energizarse y mantenerse en el tiempo.

El mismo autor señala como características distintivas de la universidad, que: a) La universidad es una institución que utiliza como materia prima, una “sustancia” sumamente variable en sí misma y muy sensible a los cambios y presiones provenientes de los más diversos sectores de la sociedad, como es el conocimiento. b) Para cumplir con la misión y objetivos, la universidad aplica al conocimiento, una gama de tecnologías que históricamente se han venido agrupando en tres grandes conjuntos de actividades: docencia, investigación y extensión. c) La universidad ha venido desarrollando una especie de fuero que se denomina autonomía universitaria. e) Reforzar la libertad académica (p.16).

La Universidad Central del Ecuador UCE como institución social, propone una visión estratégica que, para construir un nuevo desarrollo, debe asumir que los tiempos que vive ella misma, el Estado, el país y el mundo son tiempos de cambio. Así, Didriksson (2000) considera, que esta “dinamía” (sic) puede constituirse como un paradigma en el que se mueven las instituciones de educación superior y un imperativo que aparece vinculado a los grandes desafíos y retos de la transición política y económica, de la globalización, de la ciencia, la tecnología y la producción de conocimiento.

La Unidad de Física de la Universidad Central del Ecuador, consciente de la importancia de la Física teórica y experimental y sus aplicaciones en el desarrollo científico y tecnológico del país y en la búsqueda de la excelencia tanto de enseñanza, como en investigación y prestación de servicios, orienta su actividad de acuerdo con su misión a través de procesos de enseñanza y aprendizaje de la Física Experimental, centrados en el estudiante como actor principal de su propia formación integral, basada en principios axiológicos, humanistas y de servicio a la sociedad en general.

En este orden de ideas, el propósito central del presente trabajo de investigación fue el de caracterizar la enseñanza de la Física Experimental en la educación superior desde una perspectiva crítica, un estudio de caso: estudiantes de la UCE. Esta caracterización incluye el análisis de factores y variables de rendimiento, aprendizaje, destrezas, actitudes, evaluación de aprendizajes, entre otros aspectos.



## Fundamentaciones

### Paradigmas de las ciencias: una reflexión desde la praxis

Si bien es cierto que una de las corrientes epistemológicas más fuertes durante el siglo veinte sobre la cual se sustentó la producción de conocimientos, no sólo en el sector educativo sino empresarial, fue el paradigma positivista y el neopositivista, sustentado entre otras cosas en una visión parcelada de la realidad y en la utilización de una metodología única e imparcial, mediada por la utilización de instrumentos de alta precisión para la medición causal de variables y la recolección de datos sobre fenómenos observables y la posibilidad de generalizar los resultados por la representatividad de la muestra. Corroborar Martínez, M. (1999) al manifestar que el paradigma positivista “valora, privilegia y propugna la objetividad del conocimiento, el determinismo de los fenómenos, la experiencia sensible, la cuantificación aleatoria de las medidas, la lógica formal y la verificación empírica” (p. 35); estas posiciones han encontrado su contraparte en la aparición de nuevos paradigmas que conciben a la realidad desde una perspectiva distinta y asignan al investigador, los métodos de recolección de datos y la construcción teórica de nuevas alternativas para su conceptualización y desarrollo.

A inicios del siglo XX los físicos hacen una revolución de los conceptos fundamentales de la Física, esta revolución implica que las exigencias e ideales positivistas no son sostenibles ni siquiera en la Física: Einstein relativiza los conceptos de espacio-tiempo (no son absolutos, sino que dependen del observador) e invierte gran parte de la Física de Newton; Heisenberg introduce el principio de la indeterminación o de incertidumbre (el observador afecta y cambia la realidad que estudia). (ob. cit.)

En los actuales momentos, además del positivismo y el neopositivismo, existen otras posiciones epistemológicas (paradigma socio-crítico) para la producción de conocimientos como el estructuralismo, el empirismo, el materialismo histórico y la fenomenología entre otras; que al decir de Guba (1990), “no pretende predecir ni transformar la realidad, sino reconstruir esa realidad, facilitar la transformación de la conciencia, trabajando con los valores y creencias, dentro de una postura crítica”.

El paradigma socio-crítico epistemológicamente es subjetivo, todo conocimiento es contextual, el constructivismo es una posición referida a cómo se origina y modifica el conocimiento, es una teoría del sujeto cognoscente y de cómo funciona cuando trata de explicar y actuar. Esta teoría epistemológica explica que el conocimiento tiene lugar en el interior del sujeto, pero la construcción sólo es posible a través de otros. Metodológicamente está dentro de un enfoque hermenéutico y dialéctico. Terán, G. (2006).

La investigación como práctica es una implicación metodológica en el paradigma socio-crítico, porque en esta visión el conocimiento surge en el seno de la praxis como un proceso en el que convergen las características y movimiento del objeto, el sujeto con su modo de conceptualizar y la relación o mediación entre aquellos (lenguaje, formas culturales, ideología y método).

## La experimentación en el laboratorio de Física: ideas para la discusión

La conceptualización de ciencia según Aristóteles y la tradición clásica, siempre identificaron la ciencia con su demostración: la ciencia valía tanto cuanto era capaz de probar. Einstein, en cambio, dice que la ciencia consiste en crear teorías, y Kant había expresado que la ciencia es un sistema o totalidad de conocimientos ordenados según principios. Estos tres procesos no son antagónicos, sino más bien complementarios, es decir, Martínez, M. (1999) pone énfasis en tres momentos de un mismo proceso más amplio: el proceso de la imaginación de una teoría que enlaza y da sentido a un grupo de datos (Einstein), el proceso de su sistematización (Kant) y el proceso por medio del cual se trata de demostrar, a uno mismo o a otra persona, que esa imaginación es lógica y razonable (Aristóteles); estos procesos pueden darse en cualquier disciplina, ya sea en la Física, Biología, entre otras, cada una según su propia naturaleza.

Algunas leyes de la Física han sido establecidas basándose en sistemas o procesos de imaginación (ideales), como plantea Einstein, que han sido los pilares fundamentales de avances de la ciencia, de igual manera existen leyes de la Física basadas en sistemas que toman en cuenta las variables reales y sobre ellas se construyen métodos de análisis. De modo que, como expresan Castiblanco, O. y Vizcaino D. (2008), llevar al estudiante a que su mente viaje a través de un fenómeno con base a sistemas o procesos, tanto ideales como reales ofrece una gran riqueza de reflexión sobre el comportamiento de la naturaleza.

En este orden de ideas, a manera de ejemplo, consideremos el principio de incertidumbre que fue enunciado por Werner Heisenberg en 1927. Sabemos que es imposible en principio medir simultáneamente la posición y velocidad de una partícula con precisión infinita debido a la dualidad onda-partícula de la radiación y de la materia. En el caso de movimiento monodimensional se expresa en función de la cantidad de movimiento  $p$  y posición  $x$  de la partícula. Donde  $\Delta x$  y  $\Delta p$  corresponden a los errores o incertidumbres en la posición y en la cantidad de movimiento, respectivamente (Tipler, P., 1977, p. 1098). De acuerdo con el principio de incertidumbre, el producto de  $\Delta x$  por  $\Delta p$  nunca puede ser menor que  $h/4\pi = \frac{1}{2}h$ :  $\Delta x \Delta p \geq \frac{1}{2}h$ .

Normalmente el producto de los errores es mucho mayor que un  $\frac{1}{2}h$ . Se cumple la igualdad sólo si las medidas de  $x$  y  $p$  tienen distribuciones gaussianas ideales y si los experimentos son ideales.

La Física, como ciencia natural, concibe al trabajo experimental (prácticas de laboratorio) como pilar fundamental para su enseñanza. Su importancia radica no sólo en la posibilidad de observación y experimentación sobre la realidad y de desarrollo de habilidades experimentales, sino también, y quizás más fuertemente, en la posibilidad que brindan para relacionar las teorías y modelos con la experiencia y suministrar una oportunidad para que los alumnos conozcan cómo se construye el conocimiento científico (Hodson, 1994).

El aprendizaje de las ciencias se concibe no como un simple cambio conceptual, sino como un cambio a la vez conceptual, metodológico y actitudinal Gil, D. (1992). Esta estrategia de enseñanza constituye la propuesta planteada en la

presente investigación, en el sentido de que contempla una participación efectiva de docentes y estudiantes en la construcción de los conocimientos y no la simple reconstrucción subjetiva de dichos conocimientos. Además, el mismo autor expresa que, el trabajo práctico como una situación de investigación permite desarrollar destrezas en la resolución de problemas, y esto implica: a) reconocer la existencia de un problema en una situación dada; b) definir el problema; c) buscar soluciones alternativas; d) evaluar las soluciones alternativas; e) escoger la mejor estrategia de solución; y f) evaluar la solución para ver si hay nuevos problemas volviendo al principio.

Corroborar, con esta estrategia de trabajo Caamaño (2005), quien presenta cinco funciones fundamentales del trabajo práctico, a saber: a) función ilustrativa de los conceptos, b) función interpretativa de las experiencias, c) función de aprendizaje de métodos y técnicas de laboratorio, d) función investigativa teórica relacionada con la resolución de problemas teóricos y construcción de modelos, y e) función investigativa práctica relacionada con la resolución de problemas prácticos.

La idea central de este modelo de aprendizaje -en el trabajo experimental- como investigación consiste, en el tratamiento de situaciones problemáticas, a través de las cuales los alumnos puedan participar en la construcción de los conocimientos, mediante discusiones, razonamientos y comparaciones del desarrollo en el trabajo práctico, teniendo así la oportunidad de vivir un proceso real en la solución de problemas; estrategia contraria a la enseñanza tradicional del laboratorio que ha conducido a una comprensión inadecuada de la naturaleza de la ciencia.

Así, el trabajo de laboratorio se considera como una actividad cognitiva compleja ya que la solución de una situación problemática experimental implica la utilización de una multiplicidad de conceptualizaciones y modelizaciones matemáticas. Entre ellas, coincidiendo con el planteamiento de Gil, D. (1999) podemos mencionar el interés de plantear situaciones problemáticas, el estudio cualitativo de ella, la orientación al tratamiento científico de los problemas planteados, la generación de conceptos, formulación de objetivos/hipótesis, selección de métodos, recolección de datos, procesamiento y análisis de datos, discusión de resultados, elaboración de conclusiones.

En este contexto, los diferentes aspectos, competencias o saberes teórico-epistemológicos, saberes metodológico-prácticos y los saberes aplicativos crítico-reflexivos (Terán 2010); en el trabajo experimental de laboratorio de Física como investigación, constituyen la plataforma filosófica para su desarrollo.

Para operacionalizar esta actividad y lograr una mejor comprensión de los fenómenos físicos en el trabajo práctico de laboratorio de Física, por parte de los estudiantes de la UCE, se procede a entregar la práctica antes de desarrollar la misma, para su análisis conjuntamente con el docente; en las que se incluye un cuerpo de objetivos/hipótesis que orientarán el desarrollo de la práctica experimental; equipo de experimentación (diseño experimental y listado de materiales) de laboratorio necesarios; fundamento conceptual (prerrequisito cognitivo de áreas temáticas ligadas a los objetivos de la práctica) que el estudiante investiga previo al desarrollo de la práctica para arribar a resultados eficientes y veraces

desde el punto de vista teórico-conceptual; procedimiento (método-metodología) general para el desarrollo de la práctica; registro de datos que constituyen la toma de mediciones para su análisis de resultados obtenidos en las mediciones y valorar su concordancia con los objetivos; cuestionario y conclusiones de los fenómenos físicos, esto es, deducción e interpretación de relaciones entre magnitudes físicas intervinientes y, extrapolación de resultados en aplicaciones reales y prácticas de las leyes que rigen la Física, orientados al logro de aprendizajes.

## **Materiales y Métodos**

La metodología de la investigación aplicada, desde el punto de vista filosófico, se apoyó en lineamientos inherentes a una investigación multireferencial, multi-dimensional e interpretativa que incluye una investigación de campo y documental-bibliográfica de tipo cuasi-experimental de carácter descriptivo y correlacional. Que a decir de Taylor y Bogdan (1986) la metodología cualitativa se refiere, en su más amplio sentido, a la investigación que produce datos descriptivos; no es un conjunto de técnicas para recoger datos, sino un modo de encarar el mundo empírico, además, los fenómenos son estudiados tal como ocurren en su contexto natural. En este sentido, en este estudio se identificaron las percepciones de informantes clave: docentes, instructores y asistentes de laboratorio de la UCE, procurando identificar la naturaleza profunda de las realidades, su estructura dinámica, aquella que da razón plena de su comportamiento y manifestaciones.

El diseño de la investigación desde una perspectiva cualitativa implica tomar decisiones en todo el proceso y sobre todas las fases que se lleven a cabo durante el mismo, unas se tomaron antes, otras surgieron a medida que se avanzó la investigación. Valles (1999), citado por Muro, corrobora este proceso al manifestar que el diseño no se concibe como un camino rígido, preestablecido por criterios rectores generadores de respuestas. Por ser flexibles los estudios cualitativos, exige al investigador una gran preparación y rigor a lo largo de la investigación, en consecuencia, el plan de investigación desarrollado mantuvo cierto grado de flexibilidad, porque en el proceso se fueron realizando ajustes entre los datos –descripción de datos- y lo que los informantes realmente dicen y hacen. La metodología cualitativa ve el escenario y a las personas desde una perspectiva interpretativa, son considerados como un todo, son humanistas, en suma, Erickson (1977) la investigación cualitativa se considera como un proceso activo, sistemático y riguroso de indagación dirigida, en el cual se toman decisiones sobre lo investigable, en tanto se está en el campo objeto de estudio.

Además, en el marco de la investigación se realizó un estudio de caso, dentro de su contexto real, relacionada con la enseñanza de la Física Experimental en la Universidad Central del Ecuador, para llegar a comprender su actividad en circunstancias importantes.

Desde la perspectiva cuantitativa, en función de los objetivos, se aplicaron instrumentos (encuesta) de escala aditiva, conocida como de tipo Likert, a estudiantes de las diferentes facultades de la UCE, la misma que quedó conformada por un cuestionario con 64 ítems.

Desde la perspectiva cualitativa, para la selección de los informantes clave, el investigador se apoyó en la estrategia denominada “muestreo teórico”, el muestreo es emergente y, la selección de los informantes es serial para cumplir con el requisito de máxima variabilidad; dicho grupo quedó conformado por docentes, instructores, asistentes de Laboratorio de Física y estudiantes de la Universidad, a los mismos que se entrevistó (entrevista en profundidad) apoyados en un guión de entrevista. Terán, G. (2011).

En síntesis, para el desarrollo de la investigación se estructuraron cuatro momentos investigativos: a) De reflexión: búsqueda, selección y revisión de la información bibliográfica; b) de estudio de campo: aplicación de encuestas (perspectiva cuantitativa) y de las entrevistas en profundidad y análisis (perspectiva cualitativa); c) saturación de la información: estructuración de la información y generación de categorías emergentes sobre aprendizaje, destrezas, actitudes, evaluación de aprendizajes de la Física Experimental; se tomó como referente la Grounded Theory de Glaser y Straus (1967); y finalmente d) estructuras teóricas: generación de redes teóricas complejas.

Con la información, se realizó una integración -complementaridad- de lo cualitativo y lo cuantitativo, esto es, una triangulación que persigue aumentar la validez de múltiples métodos, técnicas, metodologías, información (observación participante), buscando una relación de complementariedad como plantean Cook y Reichardt (1997); Goetz y LeCompte (1994) y Kemmis (1981), que permitió orientar la estructura del cuerpo estable de ideas direccionados a estructurar estrategias alternativas de enseñanza en la Física experimental.

## Resultados y Discusión

Los resultados, producto de la aplicación de los instrumentos a la muestra seleccionada, se analizan e interpretan, con la finalidad de dar respuesta a los objetivos planteados en el estudio. Desde la perspectiva cuantitativa (micro-estudio uno) se desarrollan algunos estadísticos descriptivos como: medias, desviación típica o estándar, frecuencias, porcentajes válidos, porcentuales acumulados, también se realizaron análisis multivariantes de las variables intervinientes en el estudio; dichos análisis se presentan en cuadros estadísticos y gráficas, que permiten ilustrar los hechos estudiados, atendiendo a las características de los mismos. Posteriormente se procede a la discusión de los resultados, apoyados en el software estadístico SPSS y JMP.

Para determinar el rendimiento y conocimiento en Física Experimental de los estudiantes de las facultades de Arquitectura, Ingeniería Química, Ciencias Agrícolas, Ciencias Químicas, Ingeniería Geología Minas y Petróleos (FIGEMPA), Filosofía, Ingeniería Ciencias Físicas y Matemáticas, se aplicó una encuesta conformada por 64 ítems estructurados en una escala aditiva, denominada tipo Likert. La confiabilidad que se obtuvo fue  $\alpha = 0,706$  (modelo Alpha de Cronbach) y, la validez se realizó mediante el juicio de expertos.

Cabe destacar que la Unidad de Física de la Universidad Central del Ecuador, actualmente atiende por semana aproximadamente a 2500 estudiantes para la rea-

lización de las prácticas de laboratorio (Secretaría Unidad de Física). Para análisis del rendimiento se consideró una muestra de 1831 estudiantes.

Uno de los aspectos considerados en ésta investigación –primer factor- fue indagar sobre el rendimiento de los estudiantes de las diferentes facultades, que en su currículo tienen asignado la materia de Física Experimental. En este sentido, se estructuraron variables que cubrieron dicho factor: rendimiento global (promedio total) del semestre, facultades y finalmente la estratificación por sexo. (Cuadro 1 y Gráfico 1):

### Micro-estudio uno / Análisis estadísticos de rendimiento global de estudiantes por facultades y sexo. Semestre marzo-agosto 2015

Cuadro 1. Prueba de muestras relacionadas. Pre-test vs. Post-test

		Diferencias relacionadas				t	gl	Sig. (bilateral)	
		Media	Desviación típ.	Error tip. de la media	95% Intervalo de confianza para la diferencia				
					Inferior				Superior
Par 1	PRETEST - POSTEST	-,92660	6,31600	,14760	-1,21609	-,63711	-6,278	1830	,000

De acuerdo a los datos del cuadro 1, se evidencia que la probabilidad Sig. Asintótica (bilateral)  $p = 0,000$  es menor que el nivel de significación  $\alpha = 0,05$ , por lo que se rechaza la hipótesis nula ( $H_0$ ) de igualdad de medias entre las variables pre-test vs. pos-test de conocimientos en Física Experimental de los estudiantes de las facultades de Arquitectura, Ingeniería Química, Ciencias Agrícolas, Ciencias Químicas, Ingeniería Geología Minas y Petróleos (FIGEMPA), Filosofía, Ingeniería Ciencias Físicas y Matemáticas.

Para complementar el análisis (Cuadro 2) se determinó la media del pre-test de conocimientos (15,3124) que corresponde a la prueba diagnóstica aplicada a los estudiantes con la finalidad de determinar el dominio y manejo de conocimientos fundamentales en Física experimental. Así como también, el resultado del post-test de conocimientos (16,2390) que corresponde a la evaluación final.

Cuadro 2. Estadísticos de muestras relacionadas. Pre-test vs. Post-test

		Media	N	Desviación típ.	Error tip. de la media
Par 1	PRETEST	15,3124	1831	4,53223	,10592
	POSTTEST	16,2390	1831	5,13114	,11991

Además, se determinaron las medias de mínimos cuadrados, error típico e intervalos de confianza del promedio total de rendimiento por facultades y sexo, como se presenta en el cuadro 3 y gráfico 1:

Cuadro 3. Tabla de medias de mínimos cuadrados-error típico-intervalos de confianza

**FACULTAD**  
Variable dependiente: PROMEDIO TOTAL

FACULTAD	Media	Error típ.	Media de mínimos cuadrados	Intervalo de confianza 95%	
				Límite inferior	Límite superior
Arquitectura	14,706	,276	14,751	14,164	15,248
Ciencias Agrícolas	15,552	,264	15,462	15,034	16,070
Ciencias Químicas	16,284	,138	16,306	16,013	16,555
FIGEMPA	15,619	,146	15,584	15,333	15,906
Filosofía	14,225	,185	14,223	13,862	14,588
Ing. Ciencias Fis. y Mat.	15,609	,172	15,744	15,271	15,946
Ing. Química	16,580	,173	16,575	16,241	16,920

**SEXO**  
Tabla de medias de mínimos cuadrados

Nivel	Media de mínimos cuadrados	Error estándar	Media
Hombre	15,199620	0,09226661	15,2803
Mujer	15,842773	0,10690834	16,1168



Gráfico 1. Diagramas de caja: Promedio total de rendimiento vs. Facultades y Sexo

Los datos del cuadro 3 y gráfico 1, se determina que la Facultad de Ingeniería Química alcanza un promedio extremo de 16,580 seguido por Ciencias Químicas con un promedio de 16,284; mientras que la Facultad de Filosofía tiene un promedio extremo de 14,225 seguido de la Facultad de Arquitectura con un promedio de 14,706. Además, la media general de rendimiento se evidencia que el sexo femenino es mayor (15,2803) que el sexo masculino (16,1168).

Para el análisis de las variables aprendizaje, destrezas, actitudes y evaluación de aprendizajes, se determinó una muestra probabilística aleatoria, la misma que quedó estructurada por 366 casos, como se expresan en el siguiente cuadro 4 y gráfica 2:

Se realizó el cruce de variables Facultad versus Prácticas de laboratorio que permiten reforzar el aprendizaje en la Física Experimental, obteniendo los siguientes resultados:

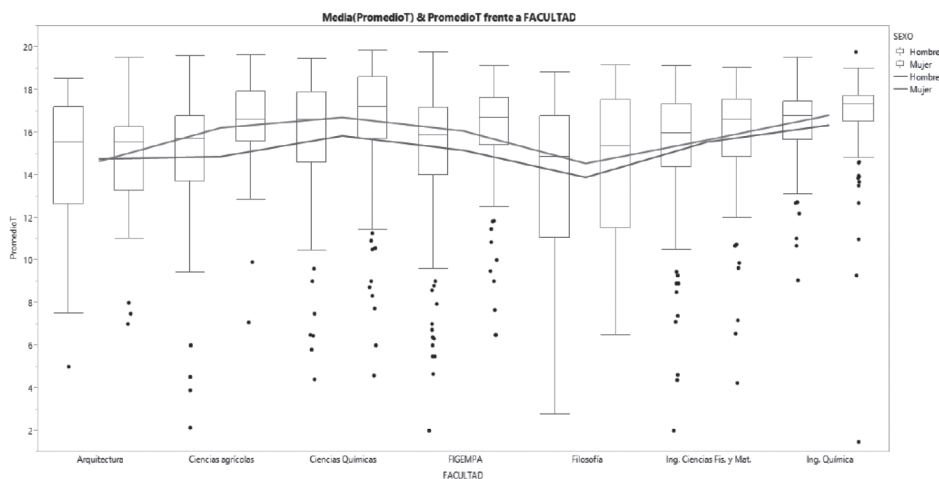
Cuadro 4. Variables FACULTAD \* APRENDIZAJES Las prácticas de laboratorio permiten reforzar el aprendizaje

		APRENDIZAJE7 Las prácticas de laboratorio permiten reforzar el aprendizaje.				Total	
		En ningún aspecto	En pocos aspectos	En algunos aspectos	En la mayoría de los aspectos	En todos los aspectos	
FACULTAD	Ciencias Químicas	Recuento	3	2	12	44	72
		Frecuencia esperada	2,9	1,1	14,5	47,2	67,2
		% del total	0,8%	0,5%	3,3%	12,0%	19,7%
	Ing. Química	Recuento	0	0	4	14	12
		Frecuencia esperada	,7	,2	3,3	10,7	15,2
		% del total	0,0%	0,0%	1,1%	3,8%	3,3%
	FIGEMPA	Recuento	0	0	4	6	16
		Frecuencia esperada	,6	,2	2,8	9,2	13,1
		% del total	0,0%	0,0%	1,1%	1,6%	4,4%
	Agronomía	Recuento	5	0	4	9	21
		Frecuencia esperada	,9	,3	4,3	13,9	19,7
		% del total	1,4%	0,0%	1,1%	2,5%	5,7%
	Filosofía	Recuento	0	0	1	6	8
		Frecuencia esperada	,3	,1	1,6	5,3	7,6
		% del total	0,0%	0,0%	0,3%	1,6%	2,2%
	Ing. C.F y Matemáticas	Recuento	0	1	15	51	56
		Frecuencia esperada	2,7	1,0	13,4	43,7	62,2
		% del total	0,0%	0,3%	4,1%	13,9%	15,3%
Total	Recuento	8	3	40	130	185	
	% del total	2,2%	0,8%	10,9%	35,5%	50,5%	



Gráfico 2. Distribución de facultades versus prácticas de laboratorio permiten reforzar el aprendizaje

Los criterios expresados por los informantes clave, en un porcentaje acumulado del 36,3% correspondiente a la Facultad de Ciencias Químicas manifiestan que las prácticas de laboratorio permiten reforzar el aprendizaje, en las categorías “en la mayoría y en todos los aspectos”; seguido por un porcentaje acumulado del 33,6% de la Facultad de Ingeniería, Ciencias Físicas y Matemáticas; la Facultad de Agronomía con un porcentaje acumulado del 10,7%. De los resultados se infiere que las prácticas de laboratorio como investigación conducen a la construcción de nuevos aprendizajes en el contexto de resolución de problemas.

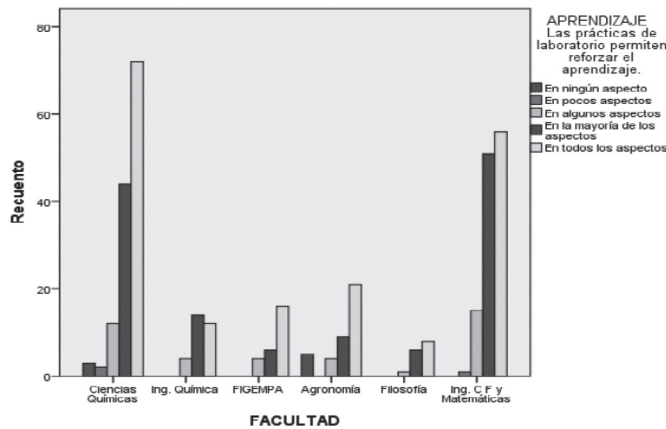

Además, se determinó si las prácticas de laboratorio permiten reforzar el aprendizaje, mediante la discriminación por sexo, obteniendo los siguientes resultados:

Cuadro 5. Prueba de muestras independientes SEXO vs. APRENDIZAJES  
Las prácticas de laboratorio permiten reforzar el aprendizaje

		Prueba de Levene para la igualdad de varianzas		Prueba T para la igualdad de medias						
		F	Sig.	t	gl	Sig. (bilateral)	Diferencia de medias	Error tip. de la diferencia	95% intervalo de confianza para la diferencia	
									Inferior	Superior
APRENDIZAJE7 Las prácticas de laboratorio permiten reforzar el aprendizaje.	Se han asumido varianzas iguales	5,800	,016	1,193	381	,234	,028	,023	-,018	,074
	No se han asumido varianzas iguales			1,217	378,169	,224	,028	,023	-,017	,073



Gráfico 3. Prácticas de laboratorio permiten reforzar el aprendizaje vs. sexo

Cuadro 6. Variables SEXO \* APRENDIZAJES Las prácticas de laboratorio permiten reforzar el aprendizaje

Tabla de contingencia SEXO \* APRENDIZAJE7 Las prácticas de laboratorio permiten reforzar el aprendizaje.

		APRENDIZAJE7 Las prácticas de laboratorio permiten reforzar el aprendizaje.		Total	
		Si	No		
SEXO	Masculino	Recuento	193	14	207
		Frecuencia esperada	195,7	11,3	207,0
	% del total	50,4%	3,7%	54,0%	
	Femenino	Recuento	169	7	176
Frecuencia esperada		166,3	9,7	176,0	
	% del total	44,1%	1,8%	46,0%	
Total	Recuento	362	21	383	
	Frecuencia esperada	362,0	21,0	383,0	
	% del total	94,5%	5,5%	100,0%	

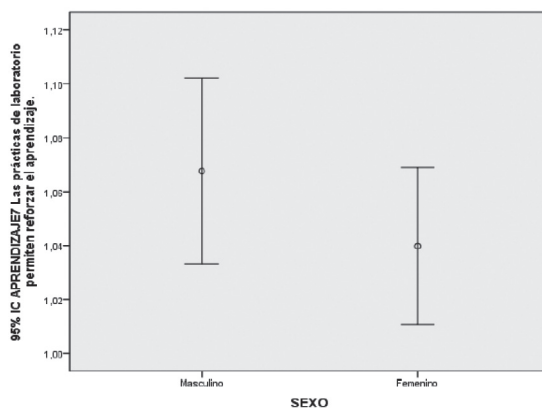
De acuerdo a los datos del cuadro 5 y gráfica 3, se evidencia que la probabilidad Sig. Asintótica (bilateral)  $p = 0,234$  es mayor que el nivel de significación  $\alpha = 0,05$ , por lo que no se tiene evidencias para rechazar la hipótesis nula ( $H_0$ ) de igualdad de medias aritméticas a nivel poblacional de ambos grupos (variable sexo) de las diferentes facultades de la UCE frente a la variable aprendizaje. Además, los datos del cuadro 6 se determina que en un porcentaje del 50,4% del

sexo masculino manifiestan que las prácticas de laboratorio si permiten reforzar el aprendizaje, frente a un porcentaje del 44,15% que corresponde al sexo femenino.

Cuadro 7. Variables FACULTAD \* DESTREZA-ACTITUDES-EVALUACIÓN

		DESTREZA23 Tiene alguna dificultad con la manipulación de los materiales de laboratorio.				Total		
		En ningún aspecto	En pocos aspectos	En algunos aspectos	En la mayoría de los aspectos		En todos los aspectos	
FACULTAD	Ciencias Químicas	Recuento	34	48	14	22	16	134
		Frecuencia esperada	22,5	46,6	24,9	22,1	17,8	134,0
		% del total	10,0%	14,2%	4,1%	6,5%	4,7%	39,5%
	Ing. Química	Recuento	5	13	5	4	3	30
		Frecuencia esperada	5,0	10,4	5,6	5,0	4,0	30,0
		% del total	1,5%	3,8%	1,5%	1,2%	0,9%	8,8%
	FIGEMPA	Recuento	2	5	4	9	8	28
		Frecuencia esperada	4,7	9,7	5,2	4,6	3,7	28,0
		% del total	0,6%	1,5%	1,2%	2,7%	2,4%	8,3%
	Agronomía	Recuento	4	8	8	8	10	38
		Frecuencia esperada	6,4	13,2	7,1	6,3	5,0	38,0
		% del total	1,2%	2,4%	2,4%	2,4%	2,9%	11,2%
	Filosofía	Recuento	2	3	6	0	0	11
		Frecuencia esperada	1,8	3,8	2,0	1,8	1,5	11,0
		% del total	0,6%	0,9%	1,8%	0,0%	0,0%	3,2%
	Ing. CF y Matemáticas	Recuento	10	41	26	13	8	98
		Frecuencia esperada	16,5	34,1	18,2	16,2	13,0	98,0
		% del total	2,9%	12,1%	7,7%	3,8%	2,4%	28,9%
Total	Recuento	57	118	63	56	45	339	
	Frecuencia esperada	57,0	118,0	63,0	56,0	45,0	339,0	
	% del total	16,8%	34,8%	18,6%	16,5%	13,3%	100,0%	

		ACTITUDES28 Aprender cosas nuevas para mí es un elemento de satisfacción personal				Total		
		Muy en desacuerdo	En desacuerdo	Indeciso	De acuerdo		Muy de acuerdo	
FACULTAD	Ciencias Químicas	Recuento	1	1	8	46	80	136
		Frecuencia esperada	,4	1,1	8,1	51,0	75,4	136,0
		% del total	0,3%	0,3%	2,1%	12,0%	20,8%	35,4%
	Ing. Química	Recuento	0	0	4	8	17	29
		Frecuencia esperada	,1	,2	1,7	10,9	16,1	29,0
		% del total	0,0%	0,0%	1,0%	2,1%	4,4%	7,6%
	FIGEMPA	Recuento	0	0	3	11	14	28
		Frecuencia esperada	,1	,2	1,7	10,5	15,5	28,0
		% del total	0,0%	0,0%	0,8%	2,9%	3,6%	7,3%
	Agronomía	Recuento	0	1	1	25	21	48
		Frecuencia esperada	,1	,4	2,9	18,0	26,6	48,0
		% del total	0,0%	0,3%	0,3%	6,5%	5,5%	12,5%
	Filosofía	Recuento	0	0	0	7	9	16
		Frecuencia esperada	,0	,1	1,0	6,0	8,9	16,0
		% del total	0,0%	0,0%	0,0%	1,8%	2,3%	4,2%
	Ing. CF y Matemáticas	Recuento	0	1	7	47	72	127
		Frecuencia esperada	,3	1,0	7,6	47,6	70,4	127,0
		% del total	0,0%	0,3%	1,8%	12,2%	18,8%	33,1%
Total	Recuento	1	3	23	144	213	384	
	Frecuencia esperada	1,0	3,0	23,0	144,0	213,0	384,0	
	% del total	0,3%	0,8%	6,0%	37,5%	55,5%	100,0%	

		EVALUACIÓN63 Los procesos de evaluación corresponden al trabajo desarrollado.				Total		
		Nunca	Casi nunca	Algunas veces	Casi siempre		Siempre	
FACULTAD	Ciencias Químicas	Recuento	1	2	21	66	46	136
		Frecuencia esperada	,7	2,9	23,7	62,6	45,7	136,0
		% del total	0,3%	0,5%	5,6%	17,5%	12,2%	36,0%
	Ing. Química	Recuento	0	0	7	14	8	29
		Frecuencia esperada	,2	,6	5,1	13,3	9,7	29,0
		% del total	0,0%	0,0%	1,9%	3,7%	2,1%	7,7%
	FIGEMPA	Recuento	0	2	5	13	8	28
		Frecuencia esperada	,1	,6	4,9	12,9	9,4	28,0
		% del total	0,0%	0,5%	1,3%	3,4%	2,1%	7,4%
	Agronomía	Recuento	1	2	5	22	17	47
		Frecuencia esperada	,2	1,0	8,2	21,6	15,8	47,0
		% del total	0,3%	0,5%	1,3%	5,8%	4,5%	12,4%
	Filosofía	Recuento	0	0	2	5	8	15
		Frecuencia esperada	,1	,3	2,6	6,9	5,0	15,0
		% del total	0,0%	0,0%	0,5%	1,3%	2,1%	4,0%
	Ing. CF y Matemáticas	Recuento	0	2	26	54	40	123
		Frecuencia esperada	,7	2,6	21,5	56,6	41,3	123,0
		% del total	0,0%	0,5%	6,9%	14,3%	10,6%	32,5%
Total	Recuento	2	8	66	174	127	378	
	Frecuencia esperada	2,0	8,0	66,0	174,0	127,0	378,0	
	% del total	0,5%	2,1%	17,5%	46,0%	33,6%	100,0%	

Los criterios expresados por los informantes clave, respecto a la variable destreza, en un porcentaje acumulado del 34,8% en la alternativa “pocos aspectos” manifiestan tener alguna dificultad con la manipulación de los materiales de laboratorio, asimismo, en un porcentaje del 55,5% de la variable actitudes, manifiestan estar “muy de acuerdo” en que el aprender cosas nuevas constituye un elemento de satisfacción personal y finalmente, con un porcentaje acumulado por facultades respecto a la variable evaluación (46,0%) expresan que los procesos de evaluación “casi siempre” se corresponden con el trabajo desarrollado en el laboratorio de prácticas. De los resultados se infiere que el trabajo experimental desde la perspectiva investigativa fortalece las destrezas, actitudes y procesos de evaluación de los aprendizajes (Variables parciales).

Cuadro 8. Prueba de muestras independientes SEXO vs. DESTREZAS, ACTITUDES Y EVALUACIÓN DE APRENDIZAJES (Parciales)

		Prueba de muestras independientes								
		Prueba de Levene para la igualdad de varianzas		Prueba T para la igualdad de medias						
		F	Sig.	t	gl	Sig. (bilateral)	Diferencia de medias	Error típ. de la diferencia	95% Intervalo de confianza para la diferencia	
									Inferior	Superior
DESTREZA23 Tiene alguna dificultad con la manipulación de los materiales de laboratorio.	Se han asumido varianzas iguales	1,382	,241	,386	338	,700	,054	,140	-,222	,330
	No se han asumido varianzas iguales			,387	336,450	,699	,054	,140	-,221	,329
ACTITUDES28 Aprender cosas nuevas para mí es un elemento de satisfacción personal	Se han asumido varianzas iguales	1,381	,241	,336	388	,737	,023	,069	-,112	,158
	No se han asumido varianzas iguales			,334	363,393	,738	,023	,069	-,112	,159
EVALUACIÓN63 Los procesos de evaluación corresponden al trabajo desarrollado	Se han asumido varianzas iguales	1,595	,207	,351	377	,726	,030	,085	-,137	,197
	No se han asumido varianzas iguales			,354	376,999	,723	,030	,084	-,136	,195



Gráfico 4. Distribución de facultades vs. Destrezas, Actitudes y Evaluación de Aprendizajes (Parciales)

Cuadro 9. Variables SEXO \* DESTREZAS, ACTITUDES Y EVALUACIÓN DE APRENDIZAJES (Parciales)

Tabla de contingencia SEXO \* DESTREZA23 Tiene alguna dificultad con la manipulación de los materiales de laboratorio.

		DESTREZA23 Tiene alguna dificultad con la manipulación de los materiales de laboratorio.					Total
		En ningún aspecto	En pocos aspectos	En algunos aspectos	En la mayoría de los aspectos	En todos los aspectos	
SEXO	Recuento	32	61	29	33	25	180
	Frecuencia esperada	30,7	62,5	33,4	29,6	23,8	180,0
	% del total	9,4%	17,9%	8,5%	9,7%	7,4%	52,9%
	Recuento	26	57	34	23	20	160
	Frecuencia esperada	27,3	55,5	29,6	26,4	21,2	160,0
	% del total	7,6%	16,8%	10,0%	6,8%	5,9%	47,1%
Total	Recuento	58	118	63	56	45	340
	Frecuencia esperada	58,0	118,0	63,0	56,0	45,0	340,0
	% del total	17,1%	34,7%	18,5%	16,5%	13,2%	100,0%

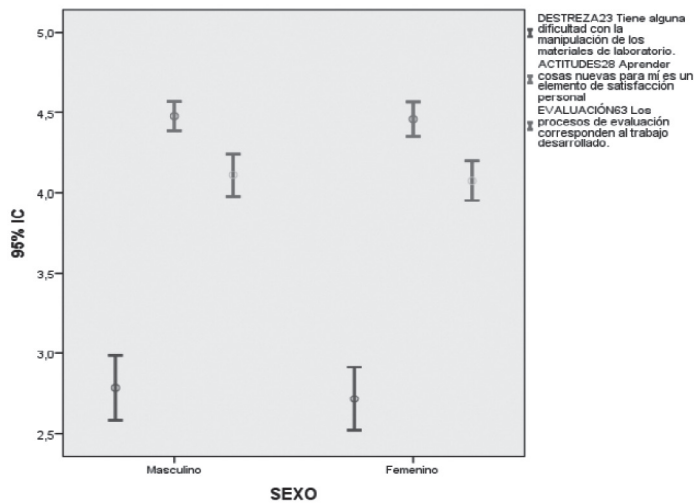
Tabla de contingencia SEXO \* ACTITUDES28 Aprender cosas nuevas para mí es un elemento de satisfacción personal.

		ACTITUDES28 Aprender cosas nuevas para mí es un elemento de satisfacción personal.					Total
		Muy en desacuerdo	En desacuerdo	Indeciso	De acuerdo	Muy de acuerdo	
SEXO	Recuento	1	1	9	83	115	209
	Frecuencia esperada	,5	1,6	12,5	78,2	116,2	209,0
	% del total	0,3%	0,3%	2,3%	21,6%	29,9%	54,3%
	Recuento	0	2	14	61	99	176
	Frecuencia esperada	,5	1,4	10,5	65,8	97,8	176,0
	% del total	0,0%	0,5%	3,6%	15,8%	25,7%	45,7%
Total	Recuento	1	3	23	144	214	385
	Frecuencia esperada	1,0	3,0	23,0	144,0	214,0	385,0
	% del total	0,3%	0,8%	6,0%	37,4%	55,6%	100,0%

Tabla de contingencia SEXO \* EVALUACIÓN63 Los procesos de evaluación corresponden al trabajo desarrollado.

		EVALUACIÓN63 Los procesos de evaluación corresponden al trabajo desarrollado.					Total
		Nunca	Casi nunca	Algunas veces	Casi siempre	Siempre	
SEXO	Recuento	1	7	30	90	73	202
	Frecuencia esperada	1,1	4,3	35,2	92,7	68,2	202,0
	% del total	0,3%	1,8%	7,9%	23,7%	19,3%	53,3%
	Recuento	1	1	36	84	55	177
	Frecuencia esperada	,9	3,7	30,8	81,3	59,8	177,0
	% del total	0,3%	0,3%	9,5%	22,2%	14,5%	46,7%
Total	Recuento	2	8	66	174	128	379
	Frecuencia esperada	2,0	8,0	66,0	174,0	128,0	379,0
	% del total	0,5%	2,1%	17,4%	45,9%	33,8%	100,0%

De acuerdo a los datos del cuadro 8 y gráfica 4, se evidencia que la probabilidad Sig. Asintótica (bilateral) para las variables parciales: destreza  $p = 0,700$ ; actitudes  $p = 0,737$ ; y evaluación  $p = 0,726$ ; son mayores que el nivel de significación  $\alpha = 0,05$ , por lo que no se tiene evidencias para rechazar la hipótesis nula ( $H_0$ ) de igualdad de medias aritméticas a nivel poblacional de ambos grupos (variable sexo) de las diferentes facultades de la UCE, frente a las variables parciales destreza (dificultad con la manipulación de los materiales de laboratorio); actitud (aprender cosas nuevas para mí es un elemento de satisfacción personal); evaluación (procesos de evaluación corresponden al trabajo desarrollado) respectivamente. Además, los datos del cuadro 9 determinan que en porcentajes del 17,9%, 29,9% y 23,7% del sexo masculino manifiestan que el trabajo experimental de laboratorio de Física, sí permite reforzar sus destrezas, actitudes y evaluación (variables parciales), frente a porcentajes del 16,8%, 25,7% y 22,2% del sexo femenino.

### Micro-estudio dos / Interpretación de contenidos. Categoría emergente: factor aprendizaje-rendimiento (estrategias y metodologías)

Desde la perspectiva cualitativa y en función de las entrevistas en profundidad, se interpretaron los contenidos, para lo cual se procedió a conceptualizar y reducir la información (entrevistas en profundidad) en términos de sus propiedades y di-

menciones (categorización abierta); seguidamente se estructuraron y relacionaron las categorías versus categorías (Codificación axial); Luego se generaron redes (Network) entre conceptos-categorías y categorías-categorías (estructuración inicial de la teoría); finalmente se integra la teoría (puesta en conjunción todas las categorías). Cuadro 10.

Cuadro 10. Categorías emergentes de discursos

<b>CATEGORIA:</b> Factor Aprendizaje
<b>CODIFICACIÓN:</b> Abierta-axial y selectiva
<b>CONCEPTO ANALIZADO:</b> Rendimiento (Estrategias y metodologías)
<b>DIMENSIÓN:</b> Trabajo de Laboratorio Investigativo
<b>DESCRIPCIÓN:</b> Network-View: Factor Aprendizaje
<b>Total number of nodes:</b> 58
<b>Codes (13):</b> Trabajo de Laboratorio Investigativo {3-16}~
<b>AFE-Aprendizaje Física Experimental {58-2}~</b>
<b>Quotations [text] (27):</b>
<b>2:21 N1:</b> La estructuración de las guías de lab...(13:27)
<b>3:27 N5:</b> Las guías de laboratorio ayud...(43:97)
<b>4:13 N2:</b> Tutorías de Docentes/ Inst...(58:72)
<b>5:3 N3:</b> Grado de conocimiento adq... (48:51)
<b>4:7 N6:</b> Su nivel de conocimiento es alt... (98:101)
<b>Super-Codes (2):</b>
<b>*Familia 7:</b> Trabajo de Laboratorio Investigativo {*4}~



Gráfico 5. Network View: Factor Aprendizaje: Rendimiento (Estrategias y metodologías) - Dimensión: Trabajo de Laboratorio Investigativo

Con base en los resultados, podemos realizar algunas aproximaciones en la construcción y elaboración teórica que permita comprender los aspectos más significativos y esenciales, relacionado con el rendimiento -Como subcategoría del Factor Aprendizaje- de los estudiantes de la UCE al realizar sus prácticas de laboratorio de Física.

En ese sentido, de los criterios opináticos expresados por los informantes clave, se evidencia, entre otros elementos, que la aplicación de estrategias y metodologías alternativas en el desarrollo del trabajo experimental (prácticas de laboratorio como investigación) posiblemente fortalecen el aprendizaje plasmándose en el indicador “alto rendimiento”, criterio expresado por los estudiantes de las diferentes facultades de la UCE. Es importante recordar, como manifestamos en líneas anteriores, que los resultados corresponden al análisis de una subcategoría del aprendizaje (Familia 3 de la unidad hermenéutica).

## Conclusiones

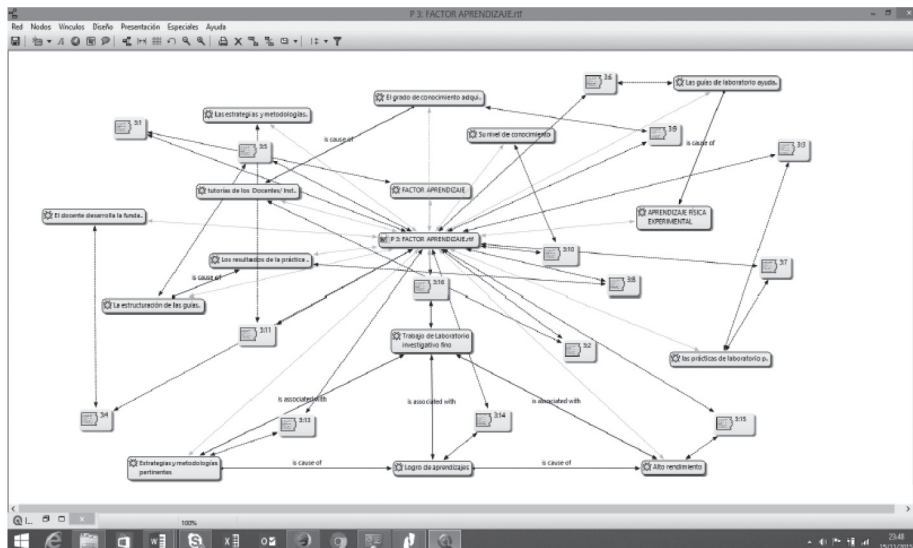
Con base en los primeros análisis de los resultados obtenidos, se estructura un cuerpo estable de ideas relacionados con la enseñanza de la Física Experimental de los estudiantes de la UCE, orientados al fortalecimiento del proceso académico:

Procurar vínculos de mayor compromiso entre el docente-investigador y el estudiante en el desarrollo de las prácticas de laboratorio, para de esta manera incentivar una actitud favorable y de motivación hacia la producción de conocimiento mediante la investigación.

Es determinante la actualización y perfeccionamiento permanente de los docentes en cursos, seminarios y talleres sobre: estrategias alternativas innovadoras para la enseñanza de la Física experimental, epistemología, historia de las ciencias, metodología de la investigación, estudios de caso de enseñanza, entre otras temáticas.

Organización periódica de jornadas, talleres, seminarios, foros, debates y congresos sobre Física teórica y experimental, diseño, manejo y montaje del laboratorio de Física, análisis cuantitativo y cualitativo de datos, metodología de la investigación, cuyo principal propósito sea la presentación de trabajos y ponencias como resultado de estudios e investigaciones realizados por los docentes y estudiantes de la Universidad Central del Ecuador.

El aprendizaje de la Física Experimental debe concebirse como un proceso multidimensional y multireferencial, complementando métodos, estrategias y técnicas acordes a paradigmas de aprendizaje de nueva tendencia.

Procurar vínculos de mayor compromiso entre el docente y estudiante -investigador novel- en el desarrollo de la investigación en la Física Experimental, para de esta manera desarrollar una actitud favorable y de motivación hacia la producción de conocimiento.

## Bibliografía

- Caamaño, A. (2004). Experiencias, experimentos ilustrativos, ejercicios prácticos e investigaciones: ¿una clasificación útil de los trabajos prácticos? *Alambique: Didáctica de las Ciencias Experimentales*, 39, 8-19.
- Caamaño, A. (2005). Trabajos prácticos investigativos en química en relación con el método atómico-molecular de la materia, planificados mediante un diálogo estructurado entre profesor y estudiantes. [Documento en línea] Disponible: [http://garritz.com/educación\\_química/161\\_caam.pdf](http://garritz.com/educación_química/161_caam.pdf) [Consulta: 2015, noviembre 13]
- Castiblanco, O. y Vizcaíno D. (2008). *La experiencia del laboratorio en la enseñanza de física*. Universidad Libre de Colombia. Publicado en línea por la Asociación Colombiana de Facultades de Ingeniería, vol. 5, pp. 68-74. Disponible en: <<http://www.acofi.edu.co>. ISSN 1900-8260. [Consulta: 2015, noviembre 13]
- Didriksson, A. (2000). La universidad de la innovación. Caracas, Venezuela. *Colección: Respuestas*. Ediciones IESALC/UNESCO.
- Erickson, F. (1977). Some approaches to inquiry in school-community ethnography. En *Revista Anthropology and Education Quarterly*, vol. III. no.2.
- Flores, J., Concesa, M. y Moreira, M. (2009). El laboratorio en la enseñanza de las ciencias: una visión integral en este complejo ambiente de aprendizaje. *Revista de Investigación* [online]. 2009, vol. 33, nro. 68 [citado 2014-11-22], pp. 75-111. Disponible en: <[http://www.scielo.org.ve/scielo.php?script=sci\\_arttext&pid=S1010-29142009000300005](http://www.scielo.org.ve/scielo.php?script=sci_arttext&pid=S1010-29142009000300005) & lng = es & nrm = iso>. ISSN 1010-2914.
- Gil, D. (1992). Trabajo presentado como conferencia en la International Conference on History of the Physical-Mathematical Sciences and the teaching of Sciences. *Enseñanza de las Ciencias*, nro. 11 (2), pp. 197/212. Madrid.
- Glaser, B. y Strauss, A. (1967). *The discovery grounded theory strategies for qualitative research*. Chicago: Aldine Publishing Company.
- Goetz, J. y LeCompte (1994). *Etnografía y diseño cualitativo en la investigación Educativa*. Madrid: Motara.
- Guba, E. (1990). *The paradigm dialog*. Sage Publications. Nueva Delhi. U.S.A.
- Hodson, D. (1994). “Hacia un enfoque más crítico del trabajo de laboratorio”. *Enseñanza de las Ciencias*, 12(3), 299-313.
- Kemmis, S. (1981). *Cómo planificar la investigación acción*. Barcelona, España: Laertes.
- Martínez, M. (1999). *La nueva ciencia: Su desafío, lógica y método*. México: Editorial Trillas.
- Muro, X. (2001). Criterios e indicadores de calidad para la evaluación de la gestión del financiamiento en educación superior. En revista *Investigación y Postgrado*. Caracas. Venezuela 16 (1), 147-177.

- Picón, G. (1994). *El proceso de convertirse en universidad: aprendizaje organizacional en la universidad venezolana*. Caracas, Venezuela: Fondo Editorial de la Universidad Pedagógica Experimental Libertador.
- Tipler, P. (1977). *Física*. Barcelona: Editorial Reverté, S. A., pp. 1098.
- Taylor, S. y Bogdan, R. (1986). *Introducción a los métodos cualitativos de investigación*. Buenos Aires: Paidós.
- Terán, G. (2006). *Hacia una educación de calidad. El proyecto de investigación: Cómo elaborar*. Quito-Ecuador.
- \_\_\_\_\_ (2010). Formación y gestión de desempeño del docente-investigador en la educación superior: Modelo teórico basado en competencias. *Revista EÍDOS*, vol. 3, pp. 5-59. ISSN: 1390-5007.
- \_\_\_\_\_ (2011). La ‘Grounded Theory’ como estrategia de construcción de teorías mediante redes: Concepciones desde una perspectiva crítica. *Revista EÍDOS*, vol. 4, pp. 84-91. ISSN: 1390-499X.





# DISEÑO Y CONSTRUCCIÓN DE UN SISTEMA ÓPTICO PARA ANÁLISIS ESPECTRAL UTILIZANDO LA TÉCNICA LIF (FLUORESCENCIA INDUCIDA POR LUZ)

*Mario S. López, Luis A. Manzano, Eduardo Ávalos, Rolando Sáenz*  
*Escuela Politécnica Nacional*

Recibido: 10 - noviembre - 2015, aprobado 03 - diciembre - 2015

---

## Resumen

En este artículo se presentan los resultados preliminares de medidas de fluorescencia con base en un espectrómetro construido para uso de la técnica LiF. Este proyecto consiste en el diseño y construcción de un espectrómetro portable con una fuente luminosa ultravioleta, con el fin de producir fluorescencia sobre ciertas sustancias líquidas transparentes, como por ejemplo las relacionadas con el petróleo. El equipo de medición consta de una fuente luminosa que está compuesta por dispositivos electrónicos y ópticos que generan y enfocan luz ultravioleta, un sistema de energía para que pueda ser portátil, y un sistema de adquisición de datos que permitirá el análisis de fluorescencia en las muestras.

**Palabras clave:** fluorescencia, espectrómetro, ultravioleta, petróleo, análisis.

## Abstract

This article presents the preliminary results of fluorescence measurements based on a spectrometer, built for using of LiF technique. This project consists in the designing and construction of a portable spectrometer with ultraviolet light source, in order to produce fluorescence upon certain transparent liquid substances, such as the related with the oil. The measuring equipment consists of a light source that is composed of electronic and optical devices which generate and focus ultraviolet light, a power system so it can be portable, and a data acquisition system, that will allow fluorescence analysis samples.

**Keywords:** fluorescence, spectrometer, ultraviolet, oil, analysis.

## 1. Introducción

Basado en la aplicación que tiene la luz, muy estudiada en muchos campos por sus aplicaciones diversas que van desde entretenimiento hasta la curación de ciertas enfermedades y análisis espectral de materiales, se desarrolló este proyecto tecnológico

En la aplicación diseñada en este proyecto se pretende crear un espectrómetro con una fuente luminosa ultravioleta a base de un diodo emisor de luz, capaz de excitar o perturbar ciertos materiales para generar fluorescencia por transmisión. Para ello se ha empleado un conjunto de elementos eléctricos, electrónicos, mecánicos, sistemas de energía y lentes ópticos, cuyo objetivo es el de perturbar un material predeterminado con luz enfocada emitida por el diodo emisor de luz ultravioleta. La información obtenida es procesada mediante un sistema informático.

## 2. Desarrollo De Contenidos

La fuente luminosa requiere de varios elementos para lograr fluorescencia, en primer lugar el elemento activo que genera la luz ultravioleta: un diodo LED UV, el cual es un elemento electrónico. El sistema eléctrico/electrónico del sistema consiste en una fuente de alimentación (batería), protecciones eléctricas como reguladores de tensión, PTC, y el microcontrolador el que realizará las tareas de censado de batería, modo de funcionamiento del LED, etc.

Otro punto importante de la fuente es el sistema óptico, el mismo que está conformado por un lente divergente, su función es la de enfocar la luz generada por el LED (arreglo de 9 emisores de luz) en un solo punto, éste se proyecta sobre la muestra a analizar, es móvil en un rango de 1 cm.

Para realizar el análisis espectral se debe emplear un fluorosensor, componente fundamental del instrumento de medida denominado espectrómetro. La luz enfocada sobre la muestra se modifica por la absorción de la sustancia fluorescente, emitiendo radiación de mayor longitud de onda y de menor energía [1]. La Figura 1 indica las etapas del sistema espectroscópico.



Figura 1. Etapas del sistema espectroscópico.

### 3. Instrumentación Óptica

#### A. Led Uv

El diodo emisor de luz de la empresa ROHITNER modelo LED UVLUX 320-5 es el utilizado en este trabajo para la generación de luz ultravioleta, la característica fundamental de este LED es que la longitud de onda de la luz emitida es de alrededor de 330 nm y su potencia óptica (potencia radiante) es de 3 a 5 mW. La Figura 2 señala su potencia radiante en función del ángulo de radiación de este elemento. El ángulo de radiación es importante para el diseño del lente que enfoca la luz emitida por el LED.

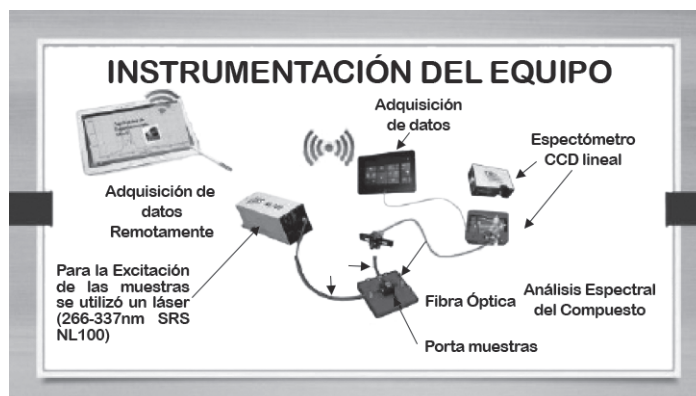

Figura 2. Potencia radiante con ángulo de radiación del LED UVLUX 320-5.

#### B. Diseño de lente de enfoque

Tomando en cuenta los parámetros ópticos del diodo LED UV, se procede al cálculo del lente necesario para poder enfocar su luz en un solo punto. Mediante conceptos básicos de radiometría y óptica geométrica, se puede realizar una aproximación matemática de los requerimientos del lente. La Figura 3, indica un esquema general para el diseño del lente en base a la distancia focal, apertura y ángulo de radiación.

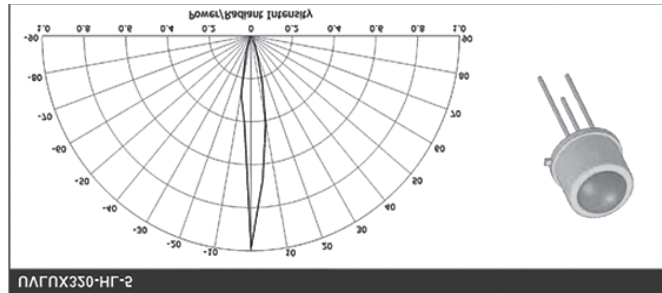

Figura 3. Ángulo sólido subtendido por una lente desde su foco.

Para realizar el cálculo del diámetro mínimo del lente, debemos asumir la distancia  $f$ , la longitud desde el LED hasta el lente; se tomará una distancia variable en el rango de 2 a 3 centímetros para que el operario pueda ajustar el enfoque de acuerdo a sus necesidades. Se calcula la distancia  $r$  con el triángulo rectángulo for-

mado por  $P$ ,  $r$  y  $C$ , de acuerdo al ángulo de radiación dado por el lente hemisférico propio del LED, cuyo valor es de 20 grados. El ángulo alfa  $\alpha$  tendrá un valor de 10 grados por ser su mitad.

Una vez encontrado el valor de apertura del lente se pueden calcular los radios de curvatura del lente divergente con un índice de refracción de 1,89 que corresponde a un vidrio Flint pesado [2].

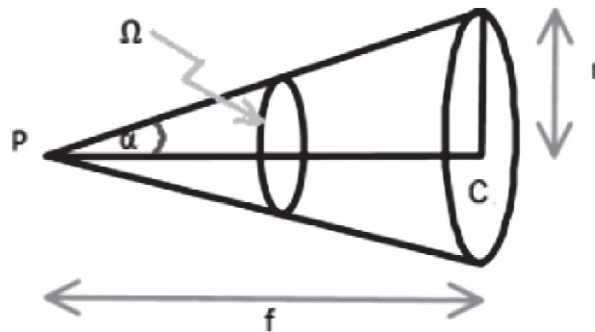
El lente se moverá mediante un riel mecánico adaptado a un motor DC, el mismo que generará el movimiento deseado mediante dos pulsadores, un pulsador hará que el motor gire en sentido horario y el otro en sentido anti horario, con esto se puede controlar el movimiento del lente. Para limitar la distancia de movimiento se colocan sensores finales de carrera, los mismos que al activarse desconectan al motor DC de la alimentación para impedir el movimiento del mismo.

## 4. Sistema eléctrico y electrónico

### A. Batería

Es indispensable tener una fuente de energía para poder activar todos los elementos eléctricos y electrónicos del sistema.

Las baterías son elementos activos que dan voltaje DC a su salida. Existen muchos tipos de batería por lo cual se debe hacer un análisis de cuáles utilizar.

Para este proyecto se ha seleccionado una batería de polímero de litio (LiPo) recargable de 3 celdas, que es una variación de la batería de ion litio (Li-ion). Como características, tienen gran capacidad de corriente, presentan una tasa alta de descarga, es decir, podemos sacar mucha corriente en poco tiempo, físicamente son más pequeñas que otro tipo de baterías y por ende pesan menos, lo cual es indispensable para la portabilidad del sistema.

1) *Censado y monitoreo de batería:* Generalmente los sistemas autónomos (alimentados por baterías recargables) tienden a mostrar al usuario el nivel de batería disponible, con el fin de conocer el tiempo de funcionamiento restante del sistema. Para el caso de esta aplicación se utiliza el circuito mostrado en la Figura 4, con el fin de conocer en tiempo real el porcentaje de carga de batería mediante el uso de un puerto de conversión análogo/digital de un microprocesador. Mediante software se realiza la transformación de los valores numéricos obtenidos de la conversión A/D para poder visualizar en un LCD el porcentaje real de carga de batería.



Figura 4. Divisor de voltaje para limitación de voltaje y corriente al pin del conversor A/D del microcontrolador.

2) *Autodesconexión de batería:* Para mantener la vida útil de una batería tipo LiPo, no se debe permitir que el voltaje descienda de cierto nivel mínimo recomendado por el fabricante, ya que en caso contrario podría sufrir daños irreparables. Es por eso que se debe diseñar un circuito que desconecte automáticamente la batería al llegar a un voltaje mínimo establecido, la Figura 5 muestra a este circuito. Los voltajes de operación que se han establecido son de 12,5 V para un porcentaje de carga de 100% y 10 V para un porcentaje de 0%. Es decir, cuando la batería presente un voltaje menor a 10 V, el circuito debe desconectar la batería del sistema.

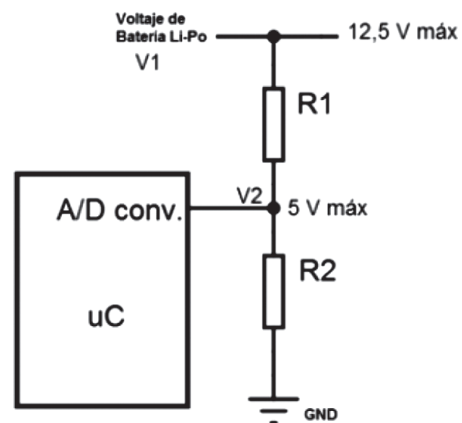

Figura 5. Circuito de auto-desconexión de batería.

## B. Microcontrolador ATmega8

Es un microcontrolador CMOS de 8 bits de bajo consumo, basado en la arquitectura RISC mejorada. Sus instrucciones se ejecutan en un ciclo de máquina, el ATmega8 consigue transferencia de información de alrededor de 1 mips por MHz admitido por el sistema, permitiendo al diseñador del sistema optimizar el consumo de energía versus la velocidad de procesamiento [3].

Se ha utilizado este dispositivo debido a sus numerosas prestaciones y se adapta de mejor manera a las necesidades del proyecto, pues posee un convertidor ADC, por su alta fiabilidad y su disponibilidad en el medio.

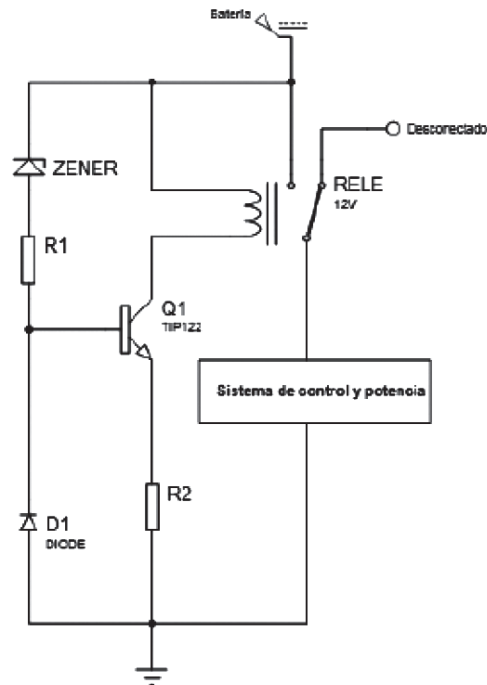
## C. Protecciones

Las protecciones se emplean para garantizar que el comportamiento dinámico de la energía, como picos de corriente, voltaje, sobrecorriente, etc., no afecte en el comportamiento del sistema. Las protecciones empleadas en el proyecto son reguladores de voltaje y fusible reutilizable PTC:

Mediante un regulador de voltaje se asegura que la alimentación del microcontrolador sea de 5 V constantes lo que garantiza su correcto funcionamiento. También se coloca otro regulador de 9 V para asegurar al circuito de conmutación de los LED UV. El regulador de voltaje impide también la aparición de picos de voltaje que atentan contra la integridad del dispositivo encargado del control. El PTC protege de cortos-circuitos que puedan afectar al sistema.

#### D. Driver LED

Los requerimientos de alimentación que presenta el LED UV empleado demandan que se lo haga mediante una fuente de corriente constante, puesto que las fuentes de voltaje facultan la aparición de picos de corriente. Para ello se emplean reguladores de voltaje LM317 en una configuración especial, con la que se logra obtener una fuente de corriente constante. En la Figura 6 se presenta esta configuración.



Figura 6. LM317 como fuente de corriente constante [4].

Debido a que el diodo LED funciona tanto de manera continua como intermitente y el microcontrolador no puede satisfacer la demanda de corriente del LED UV para su funcionamiento, se debe crear un circuito que pueda entregar la corriente necesaria, que trabaje de manera continua o intermitente. Para ello se elabora el circuito mostrado en la Figura 7, el cual toma la señal del microcontrolador y la amplifica mediante un transistor bipolar de juntura para disparar un mosfet.

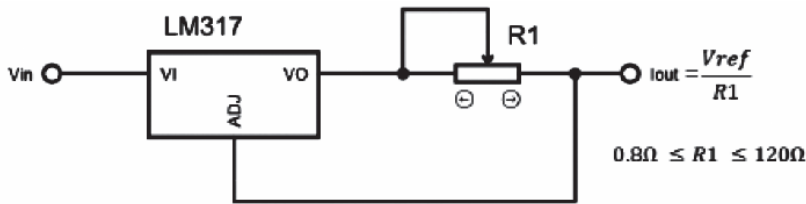

Figura 7. Circuito de conmutación par LED-UV.

El sistema de potencia funciona con un voltaje de 9 V, el mismo que proviene de un regulador LM7809 para evitar picos de sobrevoltaje que puede dañar a los LED UV.

#### E. Display y elementos de control

1) *Censado y monitoreo de batería:* Para conocer el nivel de carga que tiene la batería se implementa un LCD de 2 filas por 16 caracteres alfanuméricos, el mismo

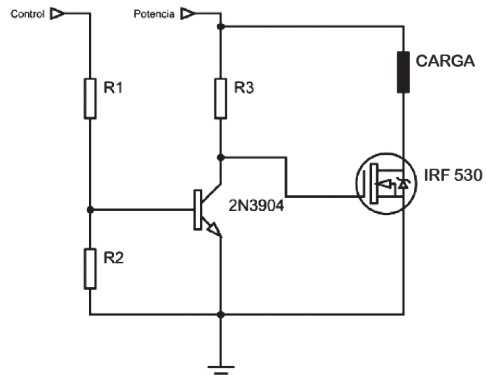
que indica el modo de funcionamiento del sistema (continuo e intermitente) y además el porcentaje de batería. La Figura 8 muestra el LCD que se utiliza en la aplicación, que tiene como característica su bajo consumo energético y su simplicidad para mostrar la información que el usuario necesita conocer.

2) *Pulsadores, potenciómetros e interruptor de 3 vías*: Para seleccionar el modo de funcionamiento del LED UV se ha empleado pulsadores normalmente abiertos, los cuales físicamente son botones que al presionarlos permiten el paso de corriente eléctrica. En nuestro caso para conocer el estado de un pin del microcontrolador y asociarlo con el modo de funcionamiento.

El potenciómetro, es una resistencia eléctrica variable, para ello está adaptado a un sistema mecánico que permite seleccionar el valor de resistencia. Mediante el principio de funcionamiento de este elemento podemos controlar el voltaje que ingresa al pin de conversión análogo digital del microcontrolador. Este dispositivo permite controlar la frecuencia del disparo del LED UV.

El interruptor de 3 vías permite encender, apagar y ajustar el sistema para que la batería pueda cargarse. Es un elemento importante en cualquier circuito electrónico ya que limita el funcionamiento continuo del aparato, es decir, si no se lo utiliza se lo puede apagar y si se requiere carga de batería, se la puede realizar sin ningún problema. Esto sirve para alargar la vida útil de todos los elementos del sistema.

La Figura 9 indica un esquema general de cómo se conectan todos los elementos previamente mencionados para su funcionamiento.



Figura 9. Vista frontal y posterior del LCD de 2 filas y 16 caracteres.



Figura 8. Vista frontal y posterior del LCD de 2 filas y 16 caracteres.

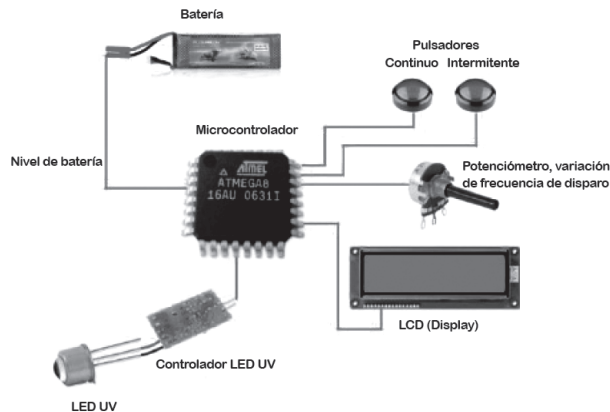

## F. Diseño de la placa SMD

La tecnología de montaje superficial es un método de construcción actual de dispositivos electrónicos que tiene como ventaja reducir sustancialmente el tamaño de los circuitos electrónicos comunes, ya que emplean dispositivos de montaje superficial que son más eficientes y de baja temperatura.

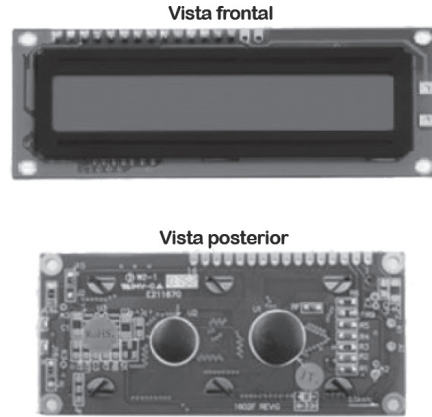
El circuito de control fue elaborado con esta tecnología para reducir peso, tamaño e incrementar la portabilidad de todo el equipo. Para ello se debió diseñar el sistema en un programa computacional denominado Altium Designer. Este software proporciona las facilidades necesarias para toda clase de diseño electrónico.

La creación del circuito en este programa se consiguió siguiendo varios pasos, entre los más importantes están el diseño del circuito con los elementos que se requieren, eligiéndolos desde una base de datos del programa, en el área de trabajo esquemático se colocan todos los elementos y se conectan de acuerdo al requerimiento del circuito. Una vez obtenido el diagrama esquemático, el mismo que se visualiza en la Figura 10, se genera el documento PCB (Printed Circuit Board) en el cual debemos ajustar el tamaño de pistas, ubicación de elementos, etc. El PCB del circuito de control se puede observar en la Figura 11.



Figura 10. Circuito electrónico esquemático de la placa de control implementado con el programa computacional Altium Designer



Figura 11. Representación PCB del circuito.

## 5. Software

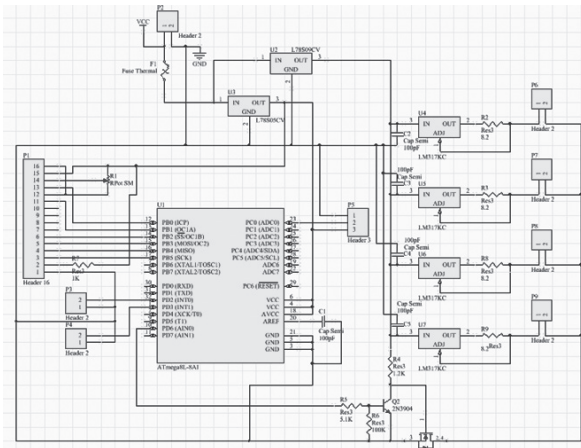
### A. Código de programación

El código de programación está realizado en el paquete computacional Bascom AVR. Esta plataforma permite editar códigos en lenguaje Basic particularmente para microcontroladores Atmel AVR.

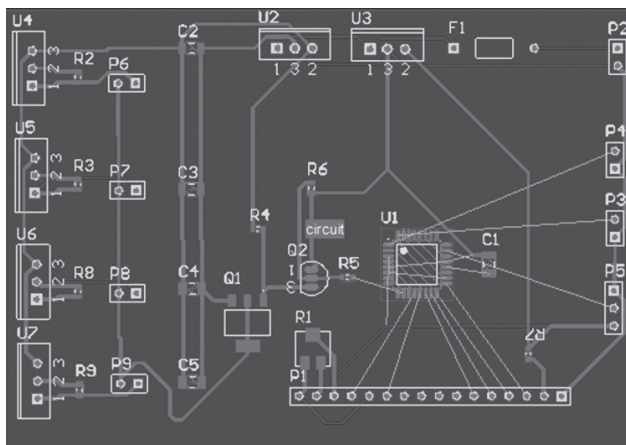
Entre las ventajas ofrecidas por el programa está la versatilidad que presenta para la configuración de los diversos recursos que tienen los micro controladores AVR, tales como el conversor A/D, las interrupciones externas, salida de datos a mostradores como LCD, etc. El principal inconveniente que presenta este compilador es que demanda mucha memoria del micro controlador respecto a otros lenguajes de bajo nivel como el ensamblador. Sin embargo para la aplicación no se requiere del manejo de grandes cantidades de datos para su procesamiento, y por ello emplearemos este lenguaje debido a su alta eficacia y facilidad de programación.

Como se dijo anteriormente, el proyecto utiliza la configuración del LCD, la activación y configuración del conversor análogo digital para el control en la frecuencia de disparo y para la medición de la batería, la habilitación de las interrupciones externas para poder realizar el cambio en modo de operación.

### B. Display LCD, interfaz de usuario

El display sirve para mostrar al usuario los modos de operación y el nivel de la batería. Es importante que el usuario conozca esta información para determinar el tiempo de funcionamiento aproximado del dispositivo, como también del modo de operación de los diodos emisores de luz para la aplicación específica.

A continuación se detallan las pantallas de bienvenida y posteriormente la pantalla que se mostrará en funcionamiento normal del LCD.

1) *Primera pantalla:* En la primera pantalla se muestra una carátula con el título “PROYECTO DE TITULACIÓN”, Figura 12.



Figura 12. Pantalla de bienvenida 1.

2) *Segunda pantalla:* En la segunda pantalla se muestra el nombre de los autores, Figura 13.

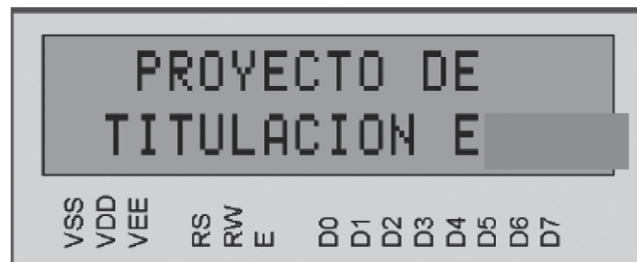

Figura 13. Pantalla de bienvenida 2.

3) *Pantalla 3, 4 y 5*: En las próximas tres pantallas se muestra un breve manual en el cual se indican las dos opciones de funcionamiento para que el usuario seleccione en base a pulsadores el modo de operación adecuado a sus necesidades, la Figura 14 señala estas pantallas. Cada pantalla tarda 2 segundos en mostrarse, las pantallas de bienvenida solamente se reproducirán al energizar el sistema. Mientras no se seleccione un modo de funcionamiento, las pantallas 3, 4 y 5 indicadas en la Figura 14 se repetirán hasta apoyar sobre uno de los dos pulsadores de selección del modo requerido.



Figura 14. Indicaciones de cómo seleccionar el modo de operación del LED UV.

4) *Pantalla de funcionamiento normal*: Una vez seleccionado el modo de funcionamiento de la fuente luminosa, la pantalla o display indicará el nivel de carga de batería que alimenta al sistema y el modo de funcionamiento continuo o intermitente que ha sido seleccionado con los pulsadores. La Figura 15 muestra las pantallas en modo de funcionamiento normal.

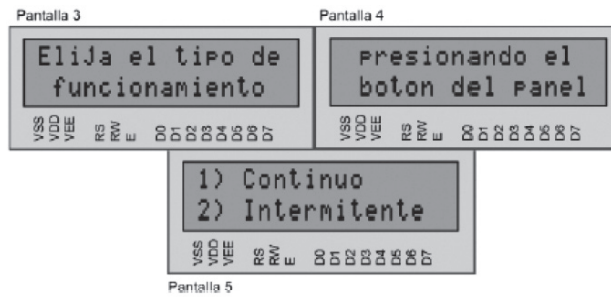

Figura 15. Pantallas en modo de funcionamiento normal

### **C. Variación de frecuencia de diodos LED UV**

En el código se deberán programar los tiempos para variar en el rango deseado de frecuencia, para ello el potenciómetro permite variar entre un voltaje de 0 a 5 V que dará lugar a tener en el convertidor análogo/digital valores numéricos de 0 a 1023 o, de manera digital, desde 0000000000 a 1111111111. Estos valores pueden ser almacenados en registros temporales que permitirán hacer operaciones matemáticas para tener el valor deseado de frecuencia.

### **D. Nivel de batería**

De la misma manera, para la parte de monitoreo de la batería se utiliza el convertidor A/D pero sin potenciómetro, ya que la variable digital es el voltaje que suministra la batería, acondicionado de 0 a 5 V. Como en el caso anterior, se tiene en él microcontroladores de 0 a 1023, pero como la batería nunca llega a descargarse a valores menores de 9 V, se limitará por software el rango de carga y descarga de la batería. El voltaje máximo de descarga para nuestra aplicación es de 10 V y el voltaje máximo de carga de 12.5 V. Esto significa que en el puerto A/D del microcontrolador introduciremos un voltaje máximo de 5 V para 100 % de carga de la batería y 4 V para 0% de carga de la batería.

### **E. Aplicación de la fuente de luz con un espectrómetro**

La fuente de luz de este proyecto se diseñó con el fin de alimentar a un sistema más grande y complejo. A continuación se dará una breve explicación del funcionamiento de todo el sistema para conocer la aplicación y alcance que puede llegar a tener.

El proceso consta de cinco etapas: la primera es la perturbación de la muestra, seguida por el ingreso de la información desde la muestra al espectrómetro a consecuencia de la perturbación. En la etapa tercera se realiza el procesamiento de la información en el interior del espectrómetro. La cuarta etapa establece el enlace de comunicación y, finalmente, se interpreta la señal proveniente del espectrómetro mediante el software para que sea susceptible de análisis para el operador.

Para la perturbación se emplea la fuente luminosa creada en base a los UV leds. El haz de luz ultravioleta obtenido incide sobre la muestra. El medio que se usa para transportar la luz desde la fuente a la muestra es el medio circundante ya que la toma de información se la hace por transmisión. En este punto, considerando que la entrada del espectrómetro disponible es un terminal con conector SMA, el tubo de ensayo que contiene las muestras para analizar deberá estar lo más próximo al mismo para permitir que la mayor cantidad de información posible sea interpretada por el espectrómetro.

Cuando la luz incide sobre la muestra, en ésta se genera fluorescencia. La radiación causada por la fluorescencia es captada por el espectrómetro ubicado diametralmente opuesto a la fuente luminosa.

Una vez ingresada al espectrómetro, la radiación es sometida al proceso mediante el cual se traduce como una señal eléctrica.

Cuando se perturba la muestra en forma intermitente, los resultados erróneos se pueden eliminar, ya que la fluorescencia generada termina por estabilizarse y al espectrómetro ingresa únicamente esta información.

La variación de frecuencia no sería necesaria si toda la materia se comportara de la misma manera, pero la complejidad de los enlaces moleculares conlleva mayores demandas energéticas para alcanzar fluorescencia. Por este motivo los disparos pueden aumentar su frecuencia para aumentar la potencia de perturbación; y si no es posible con esto la producción de fluorescencia, el modo de operación continua es el último recurso, a riesgo de conseguir distorsión en la información final.

Toda información generada en el espectrómetro es enviada a un dispositivo wireless que la empaqueta y permite el envío de la información inalámbricamente. Cuando se establece la conexión con dispositivo operado con Windows, como una tablet o una laptop, interviene el software para procesar la información.

## F. Simulación

Una vez realizados los diseños de los circuitos y el detalle de su funcionamiento, se realiza la simulación mediante el software ISIS de Proteus. La Figura 16 indica el modo intermitente de funcionamiento del LED UV.



Figura 16. Modo intermitente de LED, variación de frecuencia mediante potenciómetro.

La Figura 17 muestra el cambio del modo de funcionamiento intermitente a un funcionamiento continuo.

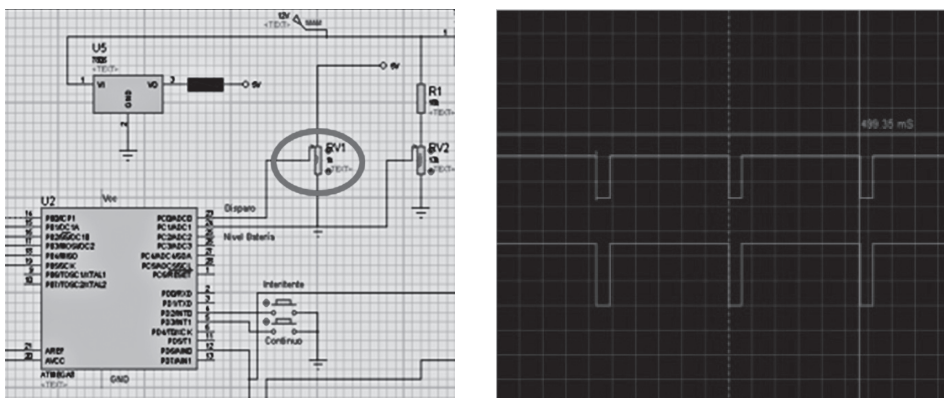

Figura 17. Funcionamiento continuo de LED UV

Cuando el porcentaje de batería disminuye del 0% el circuito de conmutación actúa automáticamente evitando que la batería siga descargándose. La Figura 18 indica el mensaje que muestra el LCD antes de apagarse el sistema de manera automática.

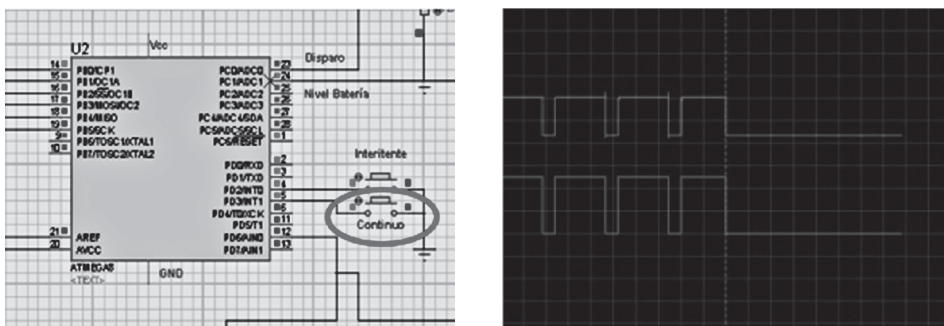

Figura 18. Mensaje de batería baja, porcentaje de carga 0%.

La Figura 19 muestra como el circuito de auto-desconexión de la batería actúa cuando se tiene un porcentaje de carga menor al 0%.

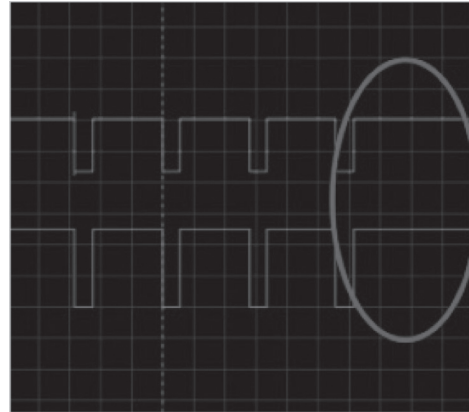

Figura 19. Circuito de auto-desconexión de batería en carga menor al 0%.

## 6. Pruebas y resultados

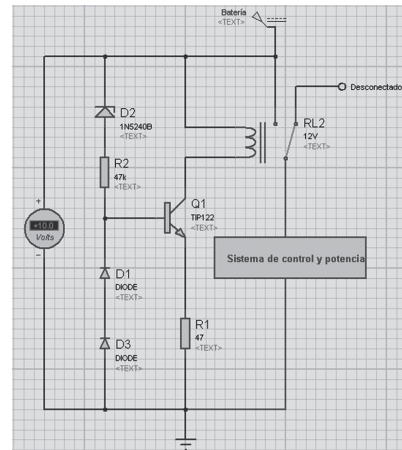
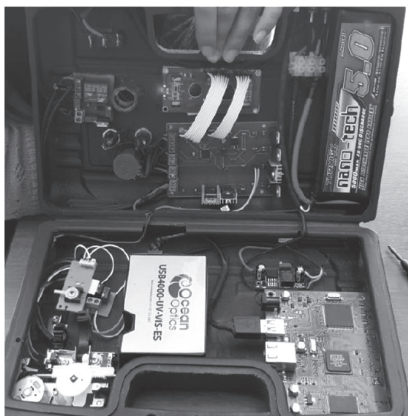

Para comprobar el correcto funcionamiento del sistema se realizaron diferentes pruebas.

### A. Ensamble del sistema

La Figura 20 indica el sistema final ensamblado, en el cual se observan claramente los elementos mecánicos, eléctricos y electrónicos.

Figura 20. Ensamble del sistema completo.

## B. Tiempo de autonomía del sistema

Realizando pruebas de descarga de batería al amperaje que el sistema demanda se pudo determinar que el tiempo de autonomía es de alrededor de 9 horas de funcionamiento continuo, lo cual es vital para un equipo portátil.

## C. Prueba de fuente pulsada con frecuencia ajustable

Para el funcionamiento del modo intermitente se requiere que el LED se encienda y se apague periódicamente, de tal manera que el usuario pueda modificar este parámetro. En el osciloscopio se verifica la frecuencia mínima y máxima. Las Figuras 21 y 22 señalan la medición de las frecuencias obtenidas.



Figura 21. Prueba de frecuencia de switcheo de LED UV a valor.



Figura 22. Prueba de frecuencia de switcheo de LED UV a valor máximo del potenciómetro.

## D. Prueba de espectro adquirido del LED UV

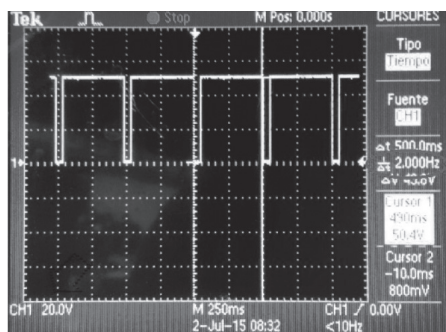
Para conocer el espectro a la salida del sistema óptico acoplado, se coloca un espectrómetro de marca Ocean Optics modelo USB4000, el mismo que está ubicado junto a la fuente luminosa, de manera que la luz de la fuente se enfoque sobre el lente del espectrómetro.

La Figura 23 indica el espectro obtenido del LED UV.

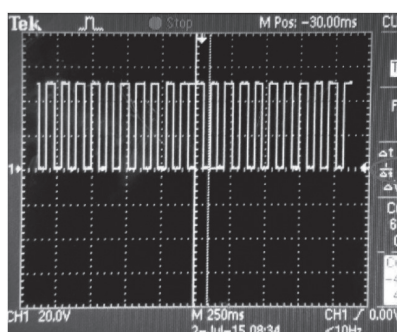

Figura 23. Espectro de LED UV.

## E. Pruebas con materiales fluorescentes

Una vez obtenido el espectro de la fuente luminosa, se realizan pruebas para determinar el espectro fluorescente de otras sustancias ante la luz UV.

Para la toma de espectros se debe proceder con la medición como se señala en la Figura 24.

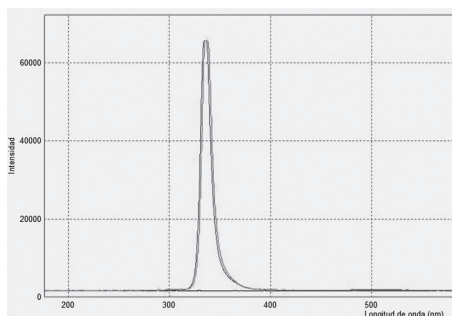

Figura 24. Esquema de adquisición de espectro de muestras líquidas por el método de transmisión..

Para validar la fuente se realiza pruebas con distintas sustancias, en donde se obtienen distintos espectros tal como se muestran en las Figuras 25, 26 y 27.



Figura 25. Distribución de luz fluorescente de las gasolinas distribuidas en el Ecuador. Los espectros son representados con diferentes tipos de color: a) Diesel (verde), b) Súper (rosado), c) Extra (rojo)



Figura 25. Espectro de agua residual producto del refinamiento del petróleo.

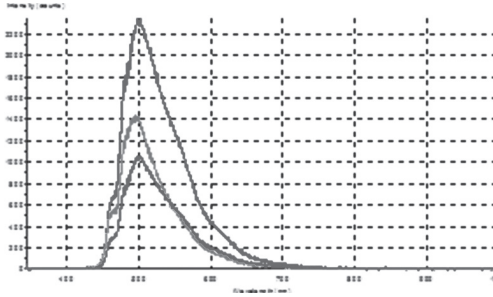

Figura 26. Espectro de combustible Diesel.

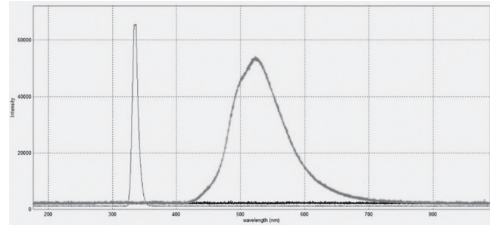

Figura 27. Espectro de gasolina Extra.

## 7. Conclusiones

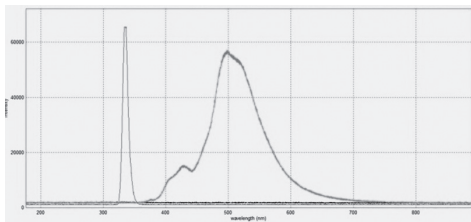
Se ha logrado implementar un espectrómetro con una fuente luminosa portátil y enfocable de corta distancia UV a base de un arreglo de diodos emisores de luz ultravioletas, que puede excitar materiales fluorescentes para su análisis espectral mediante un espectrómetro.

El LED utilizado es altamente sensible a la estática y a la calidad de energía tanto en voltaje como en corriente que se le suministre. Por tanto, se alimenta por una fuente de corriente constante, lo que permite tener niveles estables en los parámetros antes mencionados. Además, se emplearon reguladores de voltaje y protección de corriente (PTC) para proteger a todo el sistema.

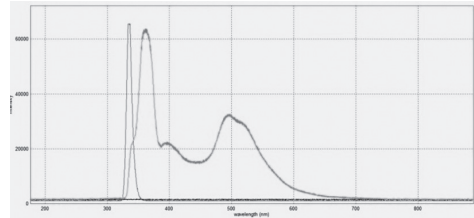
La interfaz para el usuario, tanto electrónica como mecánica, se ha orientado a ser lo más simple posible para facilitar al usuario su manejo. De esta manera se posibilita que personal sin conocimiento profundo de electrónica o espectroscopia (haciendo referencia el área de análisis e interpretación de los resultados que se puedan obtener con el proyecto) lo pueda utilizar, incrementando su versatilidad.



## 8. Bibliografía

- [1] Technical Note: *An introduction to fluorescence measurements*, Turner Designs Co., 1990, p. 1.
- [2] Emilio Gómez González, *Radiometría y fotometría*, 1 Ed, Departamento de Física Aplicada III, Universidad de Sevilla, 2006, pp. 4-19.
- [3] Atmel ATmega8/8L, Atmel Co, San Jose, USA, 2013.
- [4] LM317/NCV317, ON Semiconductor Company, Arizona, USA, april 2007.

# ANÁLISIS DE LA GESTIÓN DEL TRÁFICO EN EL CAMPUS DE LA UNIVERSIDAD CENTRAL DEL ECUADOR

*Salomón Jaya, Mónica Coronel*  
*Universidad Central del Ecuador*

Recibido: 24 - noviembre - 2015, aprobado: 17 - diciembre - 2015

---

## Resumen

El problema del transporte público y los graves inconvenientes de movilidad por la que está atravesando actualmente la ciudad de Quito, obliga a docentes, estudiantes y empleados de la Universidad Central del Ecuador, a utilizar sus vehículos como medio de transporte para movilizarse hacia el Campus Universitario, razón por la cual se hace previsible la existencia de grandes cambios en la cantidad y destino de los flujos vehiculares dentro del mismo. Estos cambios de flujo vehicular sumados a la expansión del número de estudiantes y de docentes en los últimos años, obligaron a realizar la actualización del Plan de Gestión de Tráfico en el Campus Universitario, con el objeto de llegar a determinar: el número exacto de vehículos que ingresan por las diferentes puertas, diariamente y semanalmente; establecer el movimiento de flujo de entrada y salida de vehículos; determinar cuántos vehículos ingresan con tarjeta magnética y cuántos pagando por hora o fracción; determinar el número de parqueaderos que existen en los predios universitarios, la calidad de servicio que prestan y la eficiencia de los mismos. La actualización del tráfico se realizó en dos fases de campo, la primera recolectando información de la entrada y salida de vehículos en cada una de las puertas de ingreso a la UCE y la segunda, mediante un diagnóstico de todos los parqueaderos existentes dentro de los predios universitarios. El presente artículo corresponde en forma resumida a la primera fase.

**Palabras clave:** análisis, transporte, movilidad, gestión, tráfico, campus

## Abstract

The public transportation problem, and the serious mobility drawbacks that Quito city is going through currently, is forcing to the Central University's employees, professors, and also students, to use their own vehicles as mean of transportation to get to the University Campus, this is the reason why it is predictable the existence of big changes in the amount and destination of the vehicular flow within it. These changes of vehicular flow, alongside with the increase number of students and professors in recent years, have forced to make an update of the traffic management plan in the University Campus, in order to get to determine: the exact number of vehicles admitted by the different entries, both daily and per week; set the flow of entrance and exit of vehicles; determine how many vehicles enter with magnetic cards and how many vehicles enter paying per hour; determine the number of parking spots that exist on the campus, the quality of service they provide and the efficiency thereof. The traffic update was carried out in two field phases; the first one was gathering information on the entry and exit of vehicles in each of the gates, and the second one, through a diagnosis of all the existing parking spots within the University campus. This article corresponds to a summary of the first phase.

**Keywords:** analysis, transport, mobility, management, traffic, campus

## **Antecedentes**

El señor Vicerrector Administrativo y Financiero Econ. Marco Posso delega al CETIF realizar la actualización del Plan de Gestión de Tráfico en el Campus Universitario mediante un análisis técnico, a efecto de establecer el número de tarjetas a ser entregadas a los usuarios, sean estos docentes, personal administrativo y estudiantes. En una primera inspección al Campus, técnicos del CETIF constataron que los parqueaderos se encuentran totalmente colapsados; especialmente en épocas de matrículas, inicio de semestre, eventos especiales, etc. Por otra parte, mediante una prueba piloto de conteo vehicular se puso al descubierto ciertas irregularidades en el uso de las tarjetas magnéticas que se utilizan para el ingreso a la UCE, por parte de los diferentes usuarios de las mismas, razón por la cual el CETIF realizó la actualización de tráfico en el Campus Universitario, donde se obtuvo datos necesarios para tomar las medidas pertinentes al caso, y se dio recomendaciones para poder dar posibles soluciones a estos problemas.

## **Introducción**

El problema del transporte público, y los graves inconvenientes de movilidad por la que está atravesando actualmente la ciudad, obliga a docentes, estudiantes y empleados de la Universidad Central del Ecuador, a utilizar sus vehículos como medios de transporte para movilizarse hacia el Campus Universitario, razón por la cual se hace previsible la existencia de grandes cambios en la cantidad y destino de los flujos vehiculares dentro del mismo. Estos cambios de flujo vehicular sumados a la expansión de estudiantes y docentes en los últimos años, obligaron a realizar la actualización del Plan de Gestión de Tráfico en el Campus Universitario, con el objeto de llegar a determinar: el número exacto de vehículos que ingresan por las diferentes puertas, diariamente y semanalmente; establecer el movimiento de flujo de entrada y salida de vehículos; determinar cuántos vehículos ingresan con tarjeta magnética y cuántos pagando por hora y fracción, determinar el número de parqueaderos que existen en los predios universitarios, la calidad de servicio que prestan y la eficiencia de los mismos.

Este estudio de actualización del tráfico se realizó en dos fases de campo, la primera recolectando información de la entrada y salida de vehículos en cada una de las puertas de ingreso a la UCE y la segunda, mediante un diagnóstico de todos los parqueaderos existentes dentro de los predios universitarios. El presente artículo corresponde en forma resumida a la primera fase.

## **Objetivos**

### **Objetivo general**

Actualizar el Plan de Movilidad del Campus Universitario con el fin de determinar el número exacto de vehículos que ingresan al Campus por las diferentes puertas, y determinar la demanda de parqueaderos en la Universidad Central.

## Objetivos Específicos

- Determinar el número de vehículos que ingresan al Campus Universitario por las diferentes puertas, diariamente y semanalmente.
- Determinar el movimiento de flujo de entrada y salida de vehículos en las diferentes puertas, con el fin de establecer el sistema de circulación dentro del Campus.
- Establecer cuántos vehículos ingresan con tarjeta magnética a la UCE y cuantos pagando por hora o por fracción, con el fin de definir la población fija y flotante que utilizan los parqueaderos de la UCE.
- Determinar cuántos vehículos ingresan con tarjetas magnéticas prestadas.

## Fases Del Trabajo

El trabajo se dividió en dos fases:

### Primera fase: determinación del número de vehículos que ingresan y salen del campus universitario

#### Metodología del estudio de tráfico

El desarrollo del Estudio de Tráfico, comprende las siguientes tres etapas:

- Recopilación de la información.
- Tabulación de la información.
- Análisis de la información y obtención de resultados.

Para determinar el número de vehículos que ingresan y salen del Campus Universitario por los accesos ubicados en las calles LEYTON, CARVAJAL, BOLIVIA Y ENRIQUE RITTER Oe9, se procedió a realizar el conteo manual de los vehículos, el tiempo de duración fue de dos semanas consecutivas a lo largo de toda la jornada (06:15 – 22:00), desde el lunes 16 hasta el viernes 27 de junio de 2014, exceptuando sábados y domingos en algunos ingresos, debido a que los mismos no se abren los fines de semana.

En vista de que se requería conocer el flujo vehicular dentro del Campus Universitario, los tres primeros días de conteo se realizaron con la ayuda de tarjetas de diferentes colores para la distinción de cada uno de los ingresos, como se puede observar en el siguiente cuadro.

Cuadro 1. Identificación de tarjetas.

ACCESO	COLOR	DESCRIPCIÓN
Leyton	Blanco	Taxis
	Azul	Vehículos con tarjeta de ingreso a la universidad
	Negro	Vehículos con pago tarifario
Carvajal	Rojo	Vehículos con tarjeta de ingreso a la universidad
Bolivia	Verde	Vehículos con tarjeta de ingreso a la universidad
Enrique Ritter		No se entregó tarjetas ya que el ingreso y salida de vehículos es por la misma puerta

Durante estos días las tarjetas fueron entregadas a los usuarios en los ingresos al Campus Universitario y de igual forma éstas fueron devueltas a las personas encargadas al momento de abandonar el Campus. El objetivo de entregar tarjetas de colores fue el de identificar los diferentes accesos.

- Los conteos se realizaron por intervalos de hora durante toda la jornada y se registraron en el formulario correspondiente.
- A partir del cuarto día de conteo y en adelante se optó por utilizar pulsadores manuales en vista de la poca colaboración por parte de la población universitaria, para los cual se colocó dos aforadores en cada estación de conteo, los cuales se encargaron de llevar los registros del tráfico por sentido, por hora y su correspondiente clasificación.

La identificación de las tarjetas por colores permitió determinar cuál es el sistema de circulación de los vehículos en el Campus Universitario.

### Estaciones de conteo y resultados de los conteos volumétricos

En la Figura 1, se observa una vista aérea de la UCE, con sus ingresos por las calles: Leyton, Carvajal, Bolivia, y Enrique Rither OE9.



Figura 1. Vista aérea de la UCE con sus diferentes ingresos vehiculares.

### Estación de conteo

La estación de conteo fue el ingreso ubicado en cada una de las cuatro entradas vehiculares al Campus Universitario, el mismo que tenía características específicas de funcionamiento y servicio.

### Análisis de datos obtenidos por los diferentes ingresos al campus universitario

Se realizó un promedio del número de vehículos que ingresaron y salieron durante cada día de la primera y segunda semana de conteo. Cabe indicar que en el promedio de vehículos livianos tanto de entrada como de salida se consideró la sumatoria de los vehículos particulares y de aquellos que tienen la tarjeta magnética, es decir, estudiantes, docentes y empleados de la UCE.

Para realizar el promedio de vehículos pesados, motos y bicicletas se tomó en cuenta el número total de cada uno tanto en el ingreso como en la salida por día.

## Estudio del tráfico: ingreso Leyton

Esta estación de conteo está ubicada en la intersección de las calles GATTO SOBRAL – LEYTON, la misma que cuenta con las siguientes características específicas de funcionamiento y servicio:

- *Ingreso / Salida:* Exclusivo con tarjeta magnética, ticket electrónico tarifado.
- *Valor ticket electrónico:* 0.40 USD (hora o fracción)
- *Tiempo de gracia:* 10 minutos (es decir que tiene 10 minutos para salir y no pagar)
- *Horario de funcionamiento:* 6H15 - 22H00
- *Días de funcionamiento:* De lunes a viernes



Elaborado por: CETIF, Conteo vehicular en el campus de la UCE

Fotografía 1. Ingreso y salida vehicular (LEYTON).

El número de vehículos que ingresan por día por este acceso fluctúa entre 1900 y 2000 vehículos y el número de vehículos que utilizan esta puerta para la salida del Campus Universitario esta entre 1700 y 1800 vehículos, la diferencia entre el ingreso y salida, se debe principalmente a que algunos usuarios que poseen la tarjeta magnética optan por utilizar las otras puertas para abandonar el Campus Universitario, las horas con mayor afluencia de vehículos consideradas como horas pico están en la mañana de 06:30 a 7:30 y en la tarde de 16:30 a 17:30; mientras que las horas durante las cuales se presenta la salida del mayor número de vehículos están entre las 12:30 a 13:30 y en la tarde 15:30 a 16:30

## Flujo vehicular

Del total de vehículos que salen por la puerta ubicada en la intersección de las calles LEYTON, el 84.78% ingresaron por la misma puerta, el 9.08% utilizan como puerta de ingreso la ubicada en la calle BOLIVIA y un 6.14% utilizan el ingreso de la calle CARVAJAL.

Los vehículos que ingresan en la mañana ocupan las plazas de parqueo hasta el mediodía, horario de almuerzo, y a lo largo del transcurso de la tarde se equilibra el número de vehículos que ingresan frente a los que salen, es decir que durante la mañana es donde se presenta la mayor demanda de plazas de parqueo.

El número de vehículos que ingresan por esta entrada es mayor al número de vehículos que salen, el lunes es el día con mayor tráfico 2050 vehículos promedio que ingresan a la UCE, mientras que el jueves con 1865 es el mayor número de vehículos promedio que salen. El miércoles es el día en que menos vehículos ingresan y salen con 1711 y 1447 respectivamente.

## Estudio del tráfico: ingreso Carvajal

Esta estación de conteo está ubicada en la intersección de las calles CARVAJAL – GATTO SOBRAL, la misma que cuenta con las siguientes características específicas de funcionamiento y servicio:

- *Ingreso / Salida:* Exclusivo con tarjeta magnética
- *Horario de funcionamiento:* 6H00 - 22H00 lunes a viernes
- *Horario de funcionamiento:* 6H00 - 18H30 sábados y de 6H00 - 17H00 domingos
- *Días de funcionamiento:* de lunes a domingo



Elaborado por: CETIF; Conteo vehicular en el Campus de la UCE

Fotografía 2. Ingreso y salida vehicular (CARVAJAL).

El promedio de vehículos que ingresan por esta puerta es de 1122 y el promedio de vehículos de salida es 1441, esto quiere decir que salen más vehículos que los que ingresan. En la segunda semana el promedio de vehículos que ingresan por la puerta Carvajal es de 1011 vehículos y la salida de 992 lo cual quiere decir que hay vehículos que prefieren la salida por las otras puertas de la UCE. Las horas con mayor afluencia de vehículos consideradas como horas pico están en la mañana de 06:15 a 7:30 y en la tarde de 16:30 a 17:30, las horas durante las cuales se presenta la salida del mayor número de vehículos están entre las 12:30 a 13:30 y en la tarde 18:30 a 19:30.

### Flujo vehicular

Del total de vehículos que salen por la puerta ubicada en la intersección de las calles GATTO SOBRAL – LEYTON el 16.63%, ingresaron por la misma puerta, el 31.07% utilizan como puerta de ingreso la ubicada en la calle BOLIVIA y un 52.29% utilizan el ingreso de la calle CARVAJAL; los vehículos que ingresan en la mañana ocupan las plazas de parqueo hasta el medio día - horario de almuerzo, y a lo largo del transcurso de la tarde se equilibra el número de vehículos que ingresan frente a los que salen, es decir que durante la mañana es donde se presenta la mayor demanda de plazas de parqueo. El número de vehículos que ingresan es menor al número de vehículos que salen de lunes a jueves, mientras que el viernes es el día con mayor tráfico con 1226 vehículos promedio que ingresan a la UCE, los martes con 2065 es el mayor número de vehículos promedio que salen, el miércoles es el día en que menos vehículos ingresan y salen con 878 y 1337 respectivamente.

El número de vehículos que ingresan por día por este acceso fluctúa entre 1100 y 1200 vehículos y el número de vehículos que utilizan esta puerta para la salida del Campus Universitario esta entre 750 y 850, la diferencia entre el ingreso y salida se debe principalmente a que algunos usuarios que poseen la tarjeta magnética optan por utilizar las otras puertas para abandonar el Campus Universitario.

Las horas con mayor afluencia de vehículos consideradas como horas pico están en la mañana de 06:30 a 7:30 y en la tarde de 15:30 a 16:30. Las horas durante las cuales se presenta la salida del mayor número de vehículos están entre las 12:30 a 13:30 y en la tarde 15:30 a 16:30.

## Estudio del tráfico: ingreso Bolivia

Esta estación de conteo está ubicada en la calle BOLIVIA, la misma que cuenta con las siguientes características específicas de funcionamiento y servicio:

- *Ingreso / Salida:* Exclusivo con tarjeta magnética
- *Horario de funcionamiento:* 6H00–22H00
- *Días de funcionamiento:* de lunes a viernes



Elaborado por: CETIF; Conteo vehicular en el campus de la UCE  
Fotografía 3. Ingreso y salida vehicular (BOLIVIA).

### Flujo vehicular

De la composición total de vehículos que ingresan al Campus Universitario por el acceso de la Bolivia el 87,73% corresponden a vehículos livianos particulares (docentes, alumnos y empleados), el 3,81% a vehículos livianos institucionales de la UCE, el 0,38% a vehículos livianos institucionales del Estado, el 0,23% a vehículos pesados (volquetas, buses y camiones), el 7,38% a motos y tan sólo el 0,47% corresponde al ingreso de bicicletas.

En consideración al total de vehículos que ingresan al Campus Universitario, aproximadamente el 64,56% de vehículos utilizan la puerta Bolivia para salir, mientras que el 20,89% de vehículos que ingresaron por la puerta Carvajal y el 14,54% de vehículos que ingresaron por la puerta Leyton salen por la puerta Bolivia.

La hora pico en la mañana es de 6:00 A 7:30 am con un ingreso promedio de 399 vehículos y en la tarde la hora pico es de 15:30 A 16:30 pm. Mientras que en la salida la hora pico en la mañana es de 11:30 a 12:30 y en la tarde de 15:30 a 16:30 y en la noche de 18:30 a 19:30, de estos intervalos de horas pico las más congestionadas es la de 15:30 a 16:30 con un promedio de vehículos que salen de 112.

Del total de vehículos que ingresan al Campus Universitario por la puerta de la calle Bolivia, aproximadamente el 44,19% utilizan la misma puerta para salir, mientras que el 36,27% sale por la Carvajal y el 19,55% restante sale por la Leyton.

## Estudio del tráfico: ingreso Rither

Esta estación de conteo está ubicada en la calle Rither Oe-9, la misma que cuenta con las siguientes características específicas de funcionamiento y servicio:



- *Ingreso / Salida:* sin tarjeta
- *Horario de funcionamiento:* 6H00-20H30  
lunes a viernes
- *Días de funcionamiento:* De lunes a  
sábado

El número de vehículos que ingresan y salen por día por este acceso fluctúa entre 240 y 260 vehículos en vista de que existe una sola entrada y salida para la Facultad de Ingeniería Química, las horas con mayor afluencia de vehículos consideradas como horas pico están en la mañana de 06:15 a 7:30 y en la tarde de 13:30 a 14:30, las horas durante las cuales se presenta la salida del mayor número de vehículos están entre las 12:30 a 13:30 y en la tarde 15:30 a 16:30.

La mayoría de vehículos que ingresan a la Facultad de Ingeniería Química son taxis, no existe guardiana fija, sino esporádica, la puerta en la tarde se cierra a la 20:30, razón por la cual cada estudiante, empleado, docente, etc. tiene llave para salir de la Facultad.



Elaborado por: CETIF, Conteo vehicular en el campus de la UCE

Fotografía 4. Ingreso y salida vehicular (RITHER).

### **Estudio del tráfico: fin de semana**

El número de vehículos que ingresan los días sábados fluctúa entre 907 y 911 vehículos y el número de vehículos que salen del Campus Universitario esta entre 892 y 911, además se observa que el número de vehículos que ingresan los días domingos es de 34 vehículos y el número de vehículos que salen del Campus Universitario está entre 40 y 64; mientras que en los días sábados no existe mayor diferencia entre el ingreso y salida de vehículos, los días domingos la diferencia entre el ingreso y salida es del 47% pero analizando el ingreso y salida del día sábado se concluye que esa variación indica que existen vehículos que no salieron el día sábado y lo hicieron el día domingo.

Las horas con mayor afluencia de vehículos consideradas como horas pico está de 06:30 a 7:30, las horas durante las cuales se presenta la salida del mayor número de vehículos están entre las 11:30 a 12:30

El mayor número de vehículos usuarios del Campus Universitario corresponden a vehículos livianos.

Los vehículos que ingresan en la mañana ocupan las plazas de parqueo hasta el mediodía horario de almuerzo, y a lo largo del transcurso de la tarde se equilibra el número de vehículos que ingresan frente a los que salen, es decir que durante la mañana es donde se presenta la mayor demanda de plazas de parqueo.

Los vehículos que ingresan son de promedio 37 vehículos y los que salen son 49, lo que da una diferencia del 25% entre vehículos que ingresan y salen los días domingos; pero no se consideró algo mayor debido a que el número de vehículos que utilizan el Campus Universitario los días domingos es bajo, por lo que esa diferencia de vehículos probablemente sea porque existen vehículos que el día sábado no salieron del Campus Universitario y lo hicieron el domingo.

## Resumen de las cuatro entradas al campus universitario

Cuadro 2. Tráfico promedio diario total de vehículos que ingresan y salen del campus universitario.

DIA	INGRESO	SALIDA
LUNES	5746	5305
MARTES	4896	5606
MIERCOLES	3944	3836
JUEVES	4852	4548
VIERNES	4711	3974
TOTAL SEMANAL	24149	23269
PROMEDIO DIARIO SEMANAL	4830	4654

Elaborado por: CETIF; Conteo vehicular en el Campus de la UCE

De los conteos realizados se obtuvo que el promedio semanal de vehículos que ingresan es de 24149 y de 23269 vehículos que salen, dando un promedio diario de ingreso de 4830 vehículos y 4654 vehículos que salen de la UCE.



Gráfico 1. Tráfico promedio diario total de vehículos que ingresan y salen en la Universidad Central del Ecuador

## Conclusiones

- La Universidad Central del Ecuador ha experimentado un desarrollo constante lo cual se ve evidenciado en el crecimiento de la población universitaria y consecuentemente en el aumento del parque automotor que ingresa, razón por la cual la infraestructura vial y el número de plazas de parqueo debería estar acorde a estas demandas.
- El número de usuarios por día que utilizan los ingresos vehiculares a la Universidad Central están alrededor de los 5000 vehículos.

- El número de usuarios por día que utilizan el ingreso Leyton está alrededor de los 2000 vehículos.
- Del total de vehículos que salen por la Leyton, el 84.78% ingresaron por la misma puerta, el 9.08% ingresaron por la Bolivia y el 6.14% ingresaron por la Carvajal.
- Las horas con mayor afluencia de vehículos, consideradas como horas pico, son en la mañana de 06:30 a 8:30 por la incorporación de los estudiantes, docentes y empleados a sus actividades diarias, de 10:30 a 13:30 y en la tarde de 16:30 a 17:30 intervalo durante el cual se presentan actividades como la salida de los empleados e ingreso de los estudiantes de posgrado, estos intervalos reflejan las actividades predominantes en el Campus Universitario y sus respectivos horarios.
- El mayor número de vehículos usuarios del Campus Universitario utilizan el acceso de la calle LEYTON de los cuales el 56.65% son particulares, esto se debe a que como es la única entrada en la que se puede ingresar pagando un tarifa referencial, las personas que vienen al Hospital del Día, laboratorios y demás dependencias, lo hacen por esta entrada; el 28.44% poseen la tarjeta magnética, el 11.50% corresponde a taxis y, el 16.71 % ingresan mediante ticket.
- Se pudo evidenciar que existen usuarios que prestan la tarjeta magnética a otros para que evadan la responsabilidad de pagar la recaudación por el uso de la infraestructura vial del Campus Universitario como vías, señalización y sobre todo las plazas de parqueo.
- No se tienen datos reales del día miércoles 25 de junio de 2014 debido a que fue un día especial donde no se laboró con normalidad en la UCE.
- Los fines de semana, la única entrada al Campus Universitario es por la calle Carvajal, la cual tiene un ingreso aproximado de 1000 vehículos los días sábados y 50 los domingos.
- Los días sábados y domingos se determinó que la hora pico es de 6:30 am a 7:30 am, esto se debe a que se dan inicio actividades académicas (cursos de posgrado y pregrado).
- El porcentaje de vehículos más bajo es el de los pesados con el 1% de ingreso y salida del campus, esto indica que solo se presentan cuando se realiza trabajos puntuales que los involucren, y una vez culminado el trabajo, estos se retiran, por lo que se puede decir que su presencia es esporádica.
- Observando los porcentajes de vehículos que ingresan y salen son distintos, esto se debe a que han ingresado o han salido fuera del periodo de conteo establecido, o también porque existe una puerta ubicada unos 300 m más arriba de la Leyton, la cual permanece abierta en las mañanas y tardes por lo menos por una hora, por esta puerta ingresan y salen con sus vehículos algunos empleados y estudiantes sin tener que utilizar la tarjeta magnética y sin pagar ningún ticket, los vehículos ocupan los parqueaderos de esa zona, como los del Centro de Biología, Facultad de Ciencias Agrícolas, Veterinaria y el Departamento de Planificación Física.

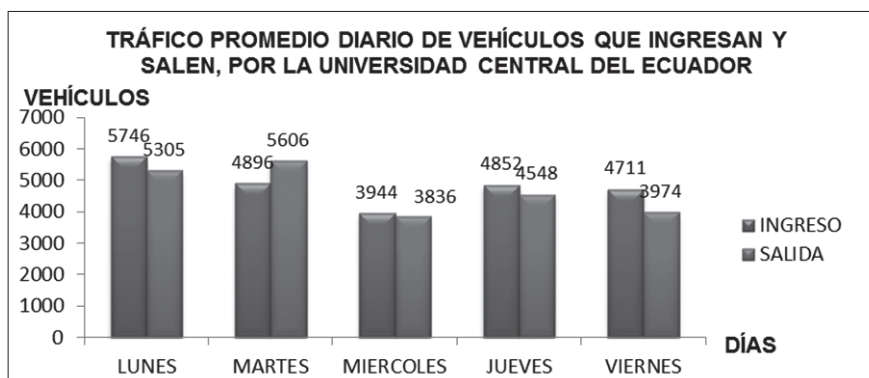
- La salida del mayor número de vehículos del Campus Universitario de lunes a viernes, es de: 12:30 p.m. a 13:30 p.m. y de 15:30 p.m. a 16:30 p.m. Se debe principalmente que en ciertas facultades cuentan con dos jornadas de actividades académicas. Así como también el fin de actividades administrativas es a las 16:00 horas.
- De los vehículos livianos que ingresan y salen del Campus Universitario, un 7% son taxis y un 93% a vehículos livianos particulares, de estudiantes, docentes, trabajadores, usuarios del Hospital del Día, laboratorios y otras dependencias de la UCE.
- Los vehículos que salen por el acceso Leyton provenientes de otros accesos son en porcentaje: acceso Bolivia 9%, acceso Carvajal 6%.  
Flujo Bolivia – Leyton: Sur a Noroccidente  
Flujo Carvajal – Leyton: Nororiente a Noroccidente
- Los vehículos que salen por el acceso Carvajal provenientes de otros accesos son en porcentaje: acceso Bolivia 31%, acceso Leyton 16%, la circulación o flujo de los vehículos que salen por el acceso Carvajal es la siguiente:  
Flujo Bolivia – Carvajal: Sur a Nororiente  
Flujo Leyton – Carvajal: Noroccidente a Nororiente
- Los vehículos que salen por el acceso Bolivia provenientes de otros accesos son en porcentaje: acceso Carvajal 31%, acceso Leyton 14%. La circulación o flujo de los vehículos que salen por el acceso Bolivia es la siguiente:  
Flujo Carvajal – Bolivia: Nororiente a Sur  
Flujo Leyton – Bolivia: Noroccidente a Sur
- El flujo vehicular hacia el acceso Carvajal es 34% y hacia el acceso Bolivia es 66%, la circulación o flujo de los vehículos que salen por el acceso Carvajal y Bolivia queda de la siguiente manera:  
Flujo Leyton – Carvajal: Noroccidente a Nororiente  
Flujo Leyton – Bolivia: Noroccidente a Sur.
- El uso de las tarjetas magnéticas es personal, pero se determinó un problema: el préstamo de tarjetas magnéticas entre miembros de la comunidad universitaria que ingresan por el acceso Leyton recibiendo el ticket, se presta la tarjeta para la salida evadiendo de esta manera tanto el pago del ticket como la compra de la tarjeta. Cabe recalcar que el préstamo de las tarjetas se realiza al interior de Campus y equivale aproximadamente a un 7% de los vehículos que salen, esto es aproximadamente 90 vehículos por día.
- Los taxis que ingresan al Campus Universitario no generan una demanda de parqueaderos, pero generan un flujo interno en el Campus Universitario.
- A la Universidad Central del Ecuador, el acceso más utilizado tanto para el ingreso como para la salida de vehículos es el de la calle Leyton.
- La comunidad universitaria al ver que existe un flujo elevado en el acceso que

normalmente utilizarían, busca otro acceso. Este es el caso de los accesos Leyton y Carvajal, en las mañanas, buscando ingresar por el acceso Bolivia.

- El momento de salir del Campus Universitario la comunidad toma el acceso que le conviene y no está sujeto a la presión que tienen el momento de ingresar para llegar a su lugar de destino.
- En ciertas ocasiones en el ingreso Leyton, se pudo observar largas filas de vehículos tanto de ingreso como de salida del Campus, esto se da por diferentes motivos, como por ejemplo que la palanca de ingreso se ha dañado o debido a que el sistema para la recaudación tiene problemas o porque en la salida existen paradas de buses y taxis, que impiden la libre circulación.

## Recomendaciones

Debido a que los vehículos particulares, principalmente los taxis tienen como único ingreso el que se encuentra en la calle LEYTON, y, además éstos poseen 10 minutos de gracia, sólo se los debe considerar como usuarios de las vías y no se los consideraría para evaluar el déficit de parqueaderos existente.

Revisar el sistema de recaudación ya que durante el día presenta inconvenientes en el tiempo, motivo por el cual se provoca congestión vehicular.

Se debería tener control para los usuarios que ingresan retirando el ticket y salen por las otras puertas con la tarjeta magnética prestada perjudicando el ingreso económico.

Debido a que el número de vehículos por día que ingresan por los diferentes accesos, produce congestión en horas de mayor demanda, se recomienda pensar a corto y mediano plazo en planificar soluciones que ayuden a mejorar el flujo vehicular en un futuro.

Implementar puntos de pago de los tickets electrónicos que reciben los vehículos particulares al ingresar al Campus Universitario, mismos que deberán estar ubicados en lugares de fácil acceso, y que agilicen la salida del Campus por cualquiera de las puertas existentes, esto nos ayudaría a evitar el tráfico vehicular que se produce en el acceso de la calle Leyton, en horas pico a causa del sistema de recaudación.

Para evitar que exista el préstamo de tarjetas magnéticas se recomienda una posible solución, cuyo funcionamiento se basa en que la tarjeta marque el ingreso del vehículo, si se presta la tarjeta puede ubicarse a la persona que prestó, pero al momento que el propietario trate de salir el sistema no le permite porque ya marcó la salida; por lo tanto, quedará un vehículo dentro del Campus Universitario.

## Sugerencias

Los usuarios del Campus Universitario manifiestan la necesidad de tener más plazas de parqueo exclusivas para este fin.

La persona encargada de la recaudación manifestó que existen personas ajenas a la Universidad, como por ejemplo los propietarios y trabajadores de los locales comerciales que se encuentran alrededor del Campus Universitario que poseen la

tarjeta magnética y utilizan los parqueaderos permanentemente, la forma como obtienen la tarjeta es a través de los estudiantes, esto podría controlarse, mediante la utilización de un dispositivo que se adapte al vehículo y controlando que la matrícula del mismo esté a nombre del estudiante o de un familiar, al momento de adquirir la tarjeta.

Colocar stickers en el parabrisas del vehículo que se registre apto para ingresar al predio universitario, tipo registro al sello del Valle de los Chillos.

Optimizar la forma de pago del ticket de los usuarios de la calle Leyton.

Implantar de manera urgente nuestras sugerencias para el bien de la comunidad universitaria de la UCE.

## **Bibliografía**

Propuesta de Estudio de Tránsito de la Universidad Nacional de Colombia, Décimo Congreso Colombiano de Ingeniería y Tránsito, Medellín (2011).

Reglamento de tránsito y estacionamiento del recinto universitario de Mayagüez  
Certificación Número 381, Serie 2007-2008. Puerto Rico

Goyal, S. (1978); Monteiro, L. (1983) y Donoso, I. (1984) orientan sus estudios al análisis de zonas de estacionamiento cerradas, específicamente a campus universitarios.

Santana, A. (1989) propone un método para predecir el uso de espacios disponibles en un área, a partir de una función de distribución de la duración del estacionamiento.

Nota: La información ampliada del estudio de la Gestión del Tráfico en el Campus Universitario, reposa en el Centro de Excelencia en Transporte Intermodal y Fluvial – CETIF.

# PENSAMIENTO, SABER Y RACIONALIDAD AMBIENTAL

Oswaldo Báez Tobar

Universidad Central del Ecuador

Recibido: 12 - octubre - 2015, aprobado 24 - noviembre - 2015

---

## Resumen

La construcción del pensamiento ambiental y de una filosofía que incorpore la dimensión ambiental, están presentes en las reflexiones académicas contemporáneas. El pensamiento ambiental está en proceso de construcción teórica, cruza de manera transversal y compleja la totalidad de las disciplinas con el fin de estructurar conceptos y valores que ayuden a la humanidad actual a redefinir su relación con la naturaleza y a pasar de una actitud de dominio a una actitud de respeto hacia ella. El presente estudio es una aproximación al pensamiento ambiental desde diversos niveles y enfoques con el propósito de alcanzar una visión integral del ambiente. Aborda aspectos fundamentales de ecología, sistemas ecológicos y la biósfera, analiza el pensamiento ambiental en toda su amplitud y complejidad, para culminar con el saber y la racionalidad ambiental, cuyo potencial de transformación social apenas se empieza a vislumbrar. El nuevo pensamiento ambiental resultante de la síntesis de las ciencias naturales y las ciencias sociales modernas, la filosofía y la axiología, está ganando un importante espacio en las reflexiones académicas de la presente década y se espera que ilumine el camino de la humanidad en este siglo. Finalmente, el estudio presenta una breve revisión del pensamiento ambiental latinoamericano que se viene configurando con especial interés en años recientes.

**Palabras clave:** ecología, ecosistema, medio ambiente, pensamiento ambiental, epistemología ambiental, racionalidad ambiental.

## Abstract

The construction of environmental thought and a philosophy that incorporates the environmental dimension are present in contemporary academic reflections. Environmental thinking is in theoretical construction process, that transversely and complexly crosses all the disciplines in order to structure concepts and values that help present humanity to redefine its relationship with nature and thus, to pass from a domain attitude to an attitude of respect towards her. The present study is an approach to environmental thinking from different levels and points of view, in order to achieve a holistic view of the environment. It addresses key aspects of ecology, ecological systems and the biosphere, analyzes environmental thinking in all its breadth and complexity, culminating with environmental knowledge and rationality, which potential for social transformation is just beginning to glimpse. The new environmental thinking resulting from the synthesis between the modern natural sciences and social sciences, philosophy and axiology, is gaining an important place in academic reflections of the present decade and is expected to enlighten the path of humanity in this century. Finally, the study presents a brief review of Latin American environmental thinking which has been setting, with special interest in recent years.

**Keywords:** ecology, ecosystem, environment, environmental thinking, environmental epistemology, environmental soundness.

## Contribuciones de la ecología

La ecología es una ciencia entre vieja y nueva. Si se considera el enfoque ecológico de la relación hombre-naturaleza es muy antigua, pues están presentes algunos elementos de carácter “protoecológico” en varias obras de filósofos y poetas como Lucrecio, Virgilio y Teofrasto, como en otros pensadores de la antigüedad, en especial en las civilizaciones de oriente así como en algunas religiones. La ecología como ciencia dotada de un cuerpo de conocimientos definidos y una metodología establecida es una ciencia reciente, rica en cambios y de historia agitada (Francesco di Castri, 1981).

La palabra ecología viene de la raíz griega oikos que significa casa o lugar donde se vive. Como disciplina científica la ecología es la ciencia que estudia las relaciones entre un organismo y su entorno. Desde el nacimiento de esta ciencia se entendió por ecología al conjunto de conocimientos referentes a la economía de la naturaleza. La ecología es el estudio de las interrelaciones entre los seres vivos y su ambiente físico y biótico.

Para Charles Elton la ecología es la historia natural científica y se encarga de la sociología y economía de los animales. Según Clemens es la ciencia de la comunidad y para Eugene Odum la ecología es el estudio de la estructura y función de la naturaleza. Ver Kormondy (1973). La ecología en sentido estricto es la biología de los ecosistemas; describe la naturaleza en términos de materia, energía y organización. El número de especies y su diversidad son aproximaciones a una medida de organización (Margalef, 1980, 1983). En una visión moderna la ecología es la ciencia natural que estudia las relaciones sistémicas entre los individuos, dentro de ellos y entre ellos y el medio ambiente (definición funcional). Es el estudio científico de la distribución y abundancia de los organismos que interactúan con su medio ambiente en un tiempo y espacio definidos (definición estructural). Es la ciencia del medio ambiente (definición holística). Sarmiento (2001).

La evolución histórica de la ecología revela a esta disciplina como una de las más ricas y apasionantes en la historia de las ciencias. En 1870 se tomó conciencia de que existe una verdadera ciencia ecológica después de la formulación conceptual hecha por Haeckel. Empero, la ecología tiene un desenvolvimiento distinto al de las otras ciencias naturales: es la ciencia de síntesis. Según Francesco di Castri se trata del gran diálogo dialéctico entre dos tipos de ciencias, por un lado las ciencias del análisis con claro enfoque reduccionista que disocian cada vez más las estructuras para estudiarlas en profundidad y por otro las ciencias de síntesis u holísticas cuyo mayor ejemplo es la ecología, que se esfuerza por comprender el sistema en su conjunto mediante las interrelaciones entre todos sus elementos.

La ecología, en verdad, se mueve entre las dos tendencias científicas, ambas son importantes y complementarias para el conocimiento de la naturaleza. La ciencia ecológica como toda ciencia tiende también al análisis, sin embargo predomina en la ecología el enfoque holístico de conjuntos más o menos amplios como son las poblaciones, comunidades y ecosistemas.

Se reconoce que el tratamiento analítico en las ciencias biológicas alcanzó gran supremacía con la bioquímica, biofísica, biología celular y molecular y genética



molecular, disciplinas que alcanzaron notable prestigio académico y alto desarrollo, a la vez que influyeron en el control de la política científica y constituyeron el soporte de la biotecnología moderna.

En ese contexto general de las ciencias se abre paso la ecología con un gran valor heurístico y ético. Ha dado testimonio de su razón de ser en el conjunto de las ciencias como en la sociedad contemporánea, al punto que se ha convertido en una de las ciencias biológicas de mayor desarrollo y difusión en todos los estratos sociales y niveles de educación y formación profesional. Como ciencia moderna y compleja busca nuevos caminos y nuevas relaciones que se expresan en el conocimiento de la naturaleza y del hombre dentro de ella.

En la evolución de la ciencia ecológica se identifica varias etapas; estas corresponden a distintos períodos desde el punto de vista cronológico y conceptual. En los siglos XVIII y XIX predominaron los estudios descriptivos de la naturaleza; fue la época de exploradores y naturalistas y sus fascinantes relatos de historia natural, seguida de la descripción de las especies vegetales y animales en su entorno natural.

Tales descripciones fueron adquiriendo poco a poco mayor rigor científico para dar origen a la autoecología que es la ecología de una sola especie. Sin embargo, el estudio de la especie y sus interrelaciones con el ambiente es solo una parte de la ecología. Surgió más adelante la ecología de poblaciones y la ecología de las comunidades o sinecología, para estudiar el conjunto de especies de una unidad natural determinada, sus interrelaciones y su dinámica; en esta fase surgieron los conceptos de comunidad biológica, cadena alimenticia, pirámide energética, dinámica de las poblaciones, entre otros. El nuevo y atractivo enfoque sinecológico fue bastante fructífero y permitió enriquecer el conocimiento de la naturaleza; sin embargo, pronto se hizo evidente la falta de una unidad de estudio de la ecología. Surgió entonces la necesidad de identificar la unidad de constitución y funcionamiento de la naturaleza: el sistema ecológico o ecosistema.

## **Conceptualización del ecosistema**

El término ecosistema fue propuesto en 1936 por Artur George Tansley quien lo usó para referirse a todo el sistema físico incluyendo el complejo de organismos a los que no se puede desligar de su ambiente espacial con el que forman un solo sistema. Empero, fue Raymond Lindeman, en 1942, quien al estudiar la cadena alimenticia e incorporar el flujo de la energía y el ciclo de la materia, formuló la teoría de la estructura y funcionamiento del ecosistema con lo cual estableció las bases conceptuales y metodológicas para su conocimiento integral.

Así surgió la concepción teórica del ecosistema como la unidad natural constituida por los componentes vivientes: plantas, animales, hongos y microorganismos, y los componentes no vivientes o abióticos como el suelo y sus minerales, el agua, la atmósfera y los factores del clima, todo lo cual integra una unidad funcional e interdependiente. Según Toledo (1987) el ecosistema -última unidad a la que puede reducirse todo paisaje natural- constituye una entidad dotada de una arquitectura, organización y funcionamiento determinado. Y la ecología a

través del ecosistema encuentra la unidad en la compleja diversidad del paisaje, descubre la estructura funcional de la naturaleza, en la cual los flujos de la energía y ciclos de la materia están en equilibrio dinámico. Ello implica la capacidad de los ecosistemas de automantenerse y autoreproducirse según las propias leyes de la naturaleza. Es decir, revela la constitución y el funcionamiento de la ‘maquinaria’ mediante la cual se renueva la biosfera.

El ecosistema según Odum (1969) es la unidad funcional básica porque incluye tanto organismos como ambiente climático, cada uno de los cuales influye en las propiedades del otro, siendo necesarios ambos para la preservación de la vida como la tenemos en la Tierra. Para Ramón Margalef (1980) ecosistema es el sistema formado por individuos de muchas especies en el seno de un ambiente de características definidas e implicadas en procesos dinámicos e incesantes de interacción, ajuste y regulación... un retazo cualquiera de la biosfera es un ecosistema. La palabra no se usa en el sentido de unidad concreta, sino en el sentido de organización.

Así, la concepción teórica de ecosistema pasó a ser el constructo intelectual más adecuado para entender la naturaleza y para delimitar la unidad y el objeto de estudio de la ecología. Tal concepto se consolidó al articularse con la Teoría General de Sistemas de Ludwing von Bertalanffy que en esencia postula la interrelación entre los elementos del todo. Con este enfoque avanzó el conocimiento de la estructura y fisiología de ecosistemas, que hizo posible la formulación de modelos de sistemas ecológicos.

Cabe destacar que el mayor desarrollo de las ciencias ecológicas coincidió con la época de crecimiento económico que llevó a la crisis medio ambiental de los años 70. Eso generó una nueva conciencia sobre lo limitado de los recursos naturales, el peligro de su agotamiento, la crisis energética, la contaminación a escala mundial, la creciente desigualdad entre los países industrializados y los del Tercer Mundo.

En ese contexto y bajo el concepto de “Una sola tierra” la Organización de las Naciones Unidas organizó la Conferencia Mundial sobre el Medio Humano, en Estocolmo en el año 1972. Por primera vez se debatió en el foro internacional más importante el problema de la destrucción del medio ambiente. A partir de 1972 la cuestión ecológica ocupó la atención de la academia y del gran público. La ecología pasó a ocupar desde entonces la atención mundial. Frente a la potencial crisis ecológica los políticos y planificadores empezaron a buscar en la ecología la respuesta a las nuevas preguntas; pero, la ciencia ecológica no se hallaba todavía en capacidad de dar respuestas debido a que no se había incluido en el análisis los factores temporales, sociales y económicos. Cuando se incorporó en el análisis estos factores se produjo una gran conmoción en todos los ámbitos del saber, lo cual tuvo implicaciones en las ciencias naturales y en las ciencias sociales, así como en la conciencia individual y colectiva.

En los países industrializados como Estados Unidos y los países de Europa, así como en el Tercer Mundo surgieron grupos y movimientos sociales preocupados por el medio ambiente. Nació el ecologismo con sus múltiples vertientes, desde

las moderadas hasta las más radicales, para cuestionar a la civilización tecnológica por ser la responsable, directa o indirecta, de la situación del medio ambiente. El ecologismo asimiló los conceptos de la ecología y los usó como bandera de lucha por la defensa de la naturaleza.

En espacios académicos los ecólogos de varios países prendieron la voz de alarma y encabezaron importantes movimientos sociales por el cambio de la sociedad, lograron atraer la atención de los gobiernos respecto de los problemas del medio ambiente así como sobre las cuestiones ecológicas del desarrollo. Con las evidencias que proporcionó la ciencia ecológica, economistas y planificadores formularon una propuesta novedosa: el ecodesarrollo, que encontró en América Latina un espacio propicio para su promoción. Proliferaron iniciativas académicas e investigativas dirigidas a diagnosticar los problemas ambientales de los países y a generar propuestas para el desarrollo ajustadas a las condiciones ecosistémicas y socioambientales, con lo cual se configuró el discurso del ecodesarrollo. El concepto de ecodesarrollo tuvo una connotación regional, pues fue entendido como el desarrollo posible dentro de las circunstancias de cada región, con tecnologías alternativas y participación de los pueblos; en oposición al desarrollo unidimensional del capitalismo moderno. En otro ámbito la ecología constituyó el soporte científico de la conservación de la naturaleza; surgió así la ecología de la conservación.

## **La biosfera en la discusión mundial**

El concepto de biosfera propuesto por Vernadsky en 1926 se lo acepta en el ámbito científico. La biosfera es la “parte de tierra donde existe vida, pero es además representativa del nivel superior de organización de la materia en la Tierra”. (Hutchinson, 1972).

El ámbito de atención de la comunidad internacional sobrepasó los límites de los ecosistemas y aun de las regiones biogeográficas para englobar a toda la biosfera. El futuro de la biosfera y la responsabilidad del hombre fue la principal preocupación de las ciencias en las últimas décadas del siglo XX como lo es ahora en las primeras décadas del siglo XXI. La comunidad científica internacional así como la comunidad de naciones representadas por la ONU iniciaron programas de gran aliento orientados al estudio del medio ambiente y de la biosfera; ejemplo de ello constituyeron el Programa de las Naciones Unidas para el Medio Ambiente PNUMA y el Programa del Hombre y la Biosfera MAB de la UNESCO (por las siglas en inglés).

Hasta antes del Programa el Hombre y la Biosfera, MAB en 1977 se abordó los efectos de la actividad humana en la biosfera con un enfoque externalista, es decir, desde “afuera”. Más tarde se tomó en cuenta al hombre como integrante de los sistemas ecológicos y de la biosfera, lo que implica el estudio del hombre dentro de la biosfera, pues revela el proceso evolutivo y reproduce en la ciencia la evolución de la naturaleza y la humanidad.

Este enfoque significó una revolución conceptual y metodológica que tuvo incidencia en el ámbito científico, en la conservación de la naturaleza y el medio

ambiente. Así, después de varios años perdidos para el desarrollo social y para el ambiente, por efecto de la dependencia económica, la sobreexplotación de los recursos naturales y la contaminación ambiental creciente, la ONU convocó a la Conferencia de las Naciones Unidas sobre el Medio Ambiente y Desarrollo CNUMAD, la Conferencia Cumbre de la Tierra, en Río de Janeiro en junio de 1992. La Conferencia fue uno de los acontecimientos de mayor trascendencia en las últimas décadas del siglo XX, pues, llevó el tema ambiental a la agenda geopolítica mundial y abrió el debate sobre los problemas del medio ambiente como sub-producto del modelo de desarrollo tecnológico industrial. La Conferencia llegó a los siguientes acuerdos: Convención Marco sobre Cambio Climático; Convención sobre Diversidad Biológica; Declaración sobre Medio Ambiente y Desarrollo y la Agenda 21.

Científicos e intelectuales de América Latina con apoyo del PNUD y del BID prepararon el documento: Nuestra Propia Agenda, con la posición y planteamientos de los países latinoamericanos. En este documento se encuentra la simiente del pensamiento ambiental latinoamericano. Roberto Guimarães expresó: “Desde la perspectiva latinoamericana y tercermundista la Cumbre de la Tierra significó el reconocimiento de que la crisis actual representa el agotamiento de un estilo de desarrollo ecológicamente depredador, socialmente perverso y políticamente injusto”, (Guimarães, 1992).

La trascendencia de la Conferencia de Río fue importante en el ámbito del pensamiento ambiental y en la política ambiental nacional e internacional al socializar la reflexión sobre la precariedad de los sistemas naturales para mantener la vida en el planeta, la inviabilidad del crecimiento económico ilimitado, la finitud de los recursos naturales que sustentan la vida humana, la incidencia planetaria de los cambios climáticos, la disminución de la diversidad biológica, la degradación de los suelos y la desertificación.

De la Conferencia de Estocolmo a la Cumbre de Río los conceptos y las corrientes de pensamiento avanzaron sustancialmente: desde los tiempos en que se postuló la tesis de “Una sola Tierra”, se pretendía hallar la solución a todos los problemas ambientales en la ciencia y la tecnología, hasta el surgimiento de la tesis del desarrollo sostenible entendido como el desarrollo que satisface las necesidades de la generación actual sin comprometer la posibilidad de las futuras generaciones de satisfacer sus propias necesidades.

El concepto de desarrollo sostenible o desarrollo sustentable -que tuviera amplia difusión desde los organismos internacionales y entidades de planificación de muchos países-, recibió duras críticas por ser eufemista, ambiguo e indefinible, porque lleva implícito el crecimiento ilimitado, implica desarrollo dentro de los mismos sistemas de producción y consumo de los países industrializados y deja abierto el camino para el crecimiento de los países desarrollados como por los países del Tercer Mundo que buscaron imitar el desarrollo de los primeros, lo cual es imposible por lo limitado de los recursos naturales y la incapacidad de los sistemas ecológicos para absorber los desechos. Por todo esto, el desarrollo sostenible es una utopía. Los recursos de la naturaleza son finitos, la Tierra como sumidero

de desechos ha superado la capacidad de absorción; pues, una vez que se sobrepasa su capacidad de resiliencia ambiental el proceso es irreversible.

En el año 2002 se reunió la Cumbre Mundial sobre Desarrollo Sostenible CMDS en Johannesburgo con el propósito de evaluar la aplicación de las recomendaciones y promesas de la Conferencia de Río-92 y planificar las acciones futuras. La CMDS produjo varios resultados: la Declaración Política; el Plan para promover la Agenda 21, los Diálogos de las Partes sobre el agua, energía, salud, agricultura y biodiversidad (WEHAB por las siglas en inglés). En la conferencia de Naciones Unidas del año 2012 denominada Río+20 se aprobó el documento “El futuro que queremos”. Contiene los lineamientos que cada país debería seguir para lograr el desarrollo sostenible por medio de la llamada “economía verde”. El documento de Río +20 fue calificado como un texto vacío de compromisos, ante la mayoría de participantes, a la vez que puso en evidencia las diferencias insalvables entre los 193 Estados representados. La “economía verde” sería la nueva panacea para solucionar los problemas ambientales a nivel planetario, pero ha recibido muchas críticas de sectores académicos y ambientalistas, pues se interpreta como un conjunto de medidas cosméticas para apuntalar el sistema económico-financiero internacional, sin enfrentar los problemas ambientales.

En la evaluación de los resultados de Río+20 hubo una gama de percepciones contrapuestas: entre el éxito y el fracaso, entre ilusiones y desilusiones, dado que la conferencia se realizó en un período conflictivo en el que la humanidad se enfrentaba a un escenario geopolítico caracterizado por una mayor polarización entre los países ricos y los países pobres y dependientes, y cuando la crisis ecológica y económica alcanzaba dimensiones mundiales, pero faltó la decisión política para enfrentarla.

### **Unidad de la naturaleza expresada en la ciencia**

El abordaje de la cuestión ambiental constituyó el gran desafío para las ciencias ecológicas y las ciencias sociales, que fuera advertido por Novik (1982) al afirmar que en el pluridimensional problema científico-socionatural de la optimización de la biosfera hay un núcleo metodológico relacionado con la tarea de lograr una integración eficaz de las ciencias.

La universalidad del problema ecológico exige un tratamiento integral; para ello fue imprescindible trabajar en la integración de las ciencias, pues la unidad de la naturaleza debe tener su expresión lógica en la unidad de ciencia. Este debió ser, por el imperativo de la supervivencia de la humanidad, el camino de la ciencia. La visión integradora de la ciencia fue ganando terreno en el mundo y a la vez reveló que revolución científico-tecnológica por sí sola es insuficiente para lograr un progreso universal (Novik, 1982).

En el estudio de la biosfera se advirtió la atención preferente al componente biótico, tal vez porque los seres vivos representan la más elevada manifestación de la materia o quizá por cierta subvaloración del constituyente abiótico al que se le considera como permanente e inmutable. Sin embargo, los cambios ocasionados por la explotación extensiva de los recursos naturales, el crecimiento

industrial, entre otras causas determinan graves y hasta peligrosas alternaciones de ciertos parámetros no biológicos como la reducción de la capa de ozono, el aumento de la temperatura de la atmósfera, la lluvia ácida, etc., demandan incorporación de análisis físicos y químicos en los estudios de la biosfera.

Lo inerte y lo viviente constituyen una unidad. Lo viviente no solo se debe considerar como el producto de la evolución de ciertas estructuras químicas, sino el resultado de una forma de realidad física determinada por sus constantes. Lo viviente ha sido amoldado por la física existente de los procesos objetivos (Novik, 1982). Si lo viviente está determinado por el medio físico; el hombre no debe de ser ubicado fuera de la naturaleza. El hombre y su medio natural son subsistemas y forman parte de un sistema muy amplio y complejo que es el sistema geobiosocial; por consiguiente debe ser estudiado por las ciencias naturales y sociales, pues, el estado actual del sistema geobiosocial es en gran parte producto de la sociedad humana; aquí radica la razón de ser de la integración de las ciencias naturales, en especial de la ecología con la sociología y la economía. Pero tal síntesis será posible cuando se incluyan en las investigaciones de la naturaleza elementos axiológicos. La orientación axiológica de las ciencias naturales es una categoría metodológica. El monismo del materialismo dialéctico se opone al divorcio de la metodología y la axiología; por el contrario, su unidad, en las condiciones modernas, es una expresión importante de la unidad a la naturaleza y la sociedad, remarca Novik (1982). Empero, la unidad de las ciencias naturales y las sociales no ha de buscarse en el reduccionismo de las ciencias sociales a las primeras como pretende alguna escuela filosófica, sino a través de la integración recíproca que se logrará mediante el acercamiento de la verdad y el valor, es decir, la metodología y la axiología.

### **Ciencia ecológica, pensamiento ambiental y humanismo**

El camino del nuevo quehacer científico con un nuevo enfoque, a la vez natural y social, abrió nuevos horizontes a la humanidad. De ese modo la hermosa aventura de la búsqueda de la verdad que es la ciencia asume una orientación humanista superior. Las mejores expresiones del espíritu humano como las ciencias, las artes, los valores éticos y por cierto la conciencia política entendida como preocupación y acción de solidaridad humana, alcanzan una unidad indisoluble. “Ciencia sin conciencia no es más que la ruina del alma”, advirtió Francois Rabelais, en los albores del Renacimiento.

La síntesis de las ciencias naturales y sociales abre nuevas perspectivas, que permiten conocer y administrar racionalmente la naturaleza en función del presente y del futuro del hombre. Vernadsky, fundador de la biogeoquímica y creador del concepto de biosfera advirtió del poder y la fuerza geológica de la humanidad, de la necesidad de conservar y restaurar la biosfera para bien de la humanidad ya que sin la biosfera no es posible la vida de *Homo sapiens* y sin él no es posible ningún progreso social, ninguna evolución social ni cultural.

La ecología emerge con gran fuerza en las últimas décadas, su vigor y presencia radican en la aptitud para abordar los problemas globales de la época, de la capacidad para hacer frente a las condiciones no previsibles del porvenir y a

la posibilidad de señalar el camino para vivir en armonía con los demás y con la naturaleza. Según Víctor Manuel Toledo: La ciencia ecológica pone en evidencia que la naturaleza es el sustrato de toda producción primaria. Durante los procesos productivos los hombres agrupados en sociedades se apropian de ecosistemas más que de recursos naturales, es decir, de unidades-totalidades, dotadas de una estructura, función y un equilibrio determinado. De esta manera, la ecología ofrece un conjunto de conocimientos que hacen (o harán) posible la apropiación correcta de la naturaleza lo que implica su adecuada inserción en los procesos productivos. Este es, a criterio de muchos, el mayor aporte teórico y práctico de la ecología (Toledo, 1987).

La ecología es la ciencia de síntesis por excelencia y síntesis de la ciencia; ciencia de la naturaleza y del hombre que en años recientes ha contribuido a una transformación profunda en el ámbito de las ciencias sociales. La ecología moderna se ramifica y se interrelaciona con otras disciplinas, al punto que ha permitido un importante desarrollo del conocimiento: cabe mencionar algunas de las principales ramas e imbricaciones: ecología social, antropología ecológica, ecología política, economía ecológica, ecología de paisajes... La ecología moderna surgió como una exigencia de la aprehensión global del medio ambiente, también produjo una interesante cohesión con las ciencias humanas.

Nunca imaginaron los científicos naturales que pusieron en forma científica a las relaciones que se dan en los sistemas naturales, que no solo estaban investigando hechos naturales, sino además estaban abriendo una perspectiva política de dimensiones incalculables, es decir, una ciencia que iba a situarse en el centro de los debates políticos del siglo XX y XXI (Mires, 2003).

### **Crisis ecológica, económica y civilizatoria**

La crisis ecológica y la crisis económica que sacude al mundo son la manifestación visible de graves desviaciones que parten de la antigua concepción del mundo occidental, que se resume en la dicotomía hombre versus naturaleza. Ese dualismo filosófico fundamentó el pensamiento económico de occidente y dio origen a la actual sociedad tecnológico industrial que transformó a la naturaleza en fuente gratuita de materia prima, en un bien de libre acceso de donde se podía explotar sin límites ni reservas, en una entidad amorfa susceptible de ser manipulada y transformada en objeto de intercambio; en suma, la naturaleza convertida en “capital natural” o lo que se ha dado en llamar la “capitalización de la naturaleza”.

En la sociedad tecnológico industrial el aparato productivo funciona como un flujo abierto y unidireccional de materia y energía: por un lado ingresa materia prima y por el otro salen productos con diverso grado de transformación, además de desechos de todo tipo. Este sistema sigue operando sin límites en el tiempo y el espacio; sus expresiones concretas son una gigantesca producción industrial, la industria bélica incontenible, la producción para la sociedad de consumo cuya obsolescencia está programada de antemano, la carrera espacial con objetivos militares y de dominación geopolítica, las armas atómicas, la era de la computación,

la informática y la robótica; todo lo cual opera por medio de complejos mega industriales altamente destructivos y contaminantes. El calentamiento global, la contaminación y degradación ambiental, la reducción de la diversidad biológica en escala planetaria son la consecuencia inevitable de ese modelo de sociedad de consumo y desperdicio.

La civilización industrial ignoró deliberadamente los principios de la ecología, olvidó que el ser humano es parte de la naturaleza y que se halla inmerso en su compleja dinámica. Esa omisión ha conducido a la crisis ecológica mundial que es solo una de las crisis de la modernidad, pues, la crisis económica y financiera que sacude al mundo es una crisis civilizatoria derivada de culto al mercado, al dinero y a la tecnología: una crisis de la civilización del egoísmo y de las cosas (Báez, 2000). Una crisis del sistema por la cual el planeta está en peligro, porque se sustenta en la injusticia social y en una profunda injusticia ambiental, que se generalizó “globalizando la explotación de la naturaleza”, en expresión de Porto-Gonçalves (2006).

En este escenario de principios del siglo XXI las reflexiones académicas se orientan a examinar los principios y los conceptos de la economía, la sociología y la política y a buscar los vínculos entre las políticas económicas y las políticas ambientales con el propósito de lograr el desarrollo que garantice la perdurabilidad de los sistemas ecológicos mediante la consideración de las siguientes dimensiones: social fundamentada en la distribución equitativa de la riqueza, económica que se expresa en la eficaz repartición y gestión de los recursos, ecológica a través del respeto a la capacidad de autorreproducción de los ecosistemas, espacial en términos de mayor equilibrio campo-ciudad y de las actividades económicas del territorio, y, cultural a través de una pluralidad de soluciones locales que tomen en cuenta las diferencias culturales y la diversidad de los ecosistemas. (Da Ros, 1997).

En esta vertiente del pensamiento se sitúa la economía ecológica que considera viable la sustentabilidad en el marco de una relación adecuada entre los sistemas económicos y sistemas ecológicos; de equidad distributiva intra e intergeneracional, y de igualdad en las relaciones internacionales. La economía ecológica al estudiar la relación entre los sistemas económicos ofrece una explicación consistente de la mayor parte de los problemas actuales: calentamiento global, pérdida de biodiversidad, pobreza, distribución desigual de la riqueza y otros. La economía ecológica -ciencia y manejo de la sostenibilidad- requiere de un enfoque interdisciplinario que exige “orquestrar las ciencias” y trabajar bajo un pluralismo metodológico (Falconí, 2002). Enfoque atractivo y promisorio pero aún insuficiente para enfrentar la compleja problemática socio ambiental que exige un análisis multidisciplinario desde la perspectiva antropológica, la filosófica, política y ética.

## **Emergencia del nuevo pensamiento ambiental**

La vanguardia del pensamiento contemporáneo que emerge de la nueva síntesis de las ciencias y las humanidades está impulsando una nueva concepción del mundo que llevará a superar en forma definitiva la vieja concepción antropocéntrica en la interpretación de la naturaleza, que es la responsable de la crisis ambiental y económica global que vive la humanidad. Después del fracaso de



viejos paradigmas, la nueva síntesis del conocimiento científico y social hallará nuevos caminos para la humanidad en el “nuevo paradigma ambiental” que se construye en el marco del pensamiento ambiental emergente en los albores del nuevo milenio con la confluencia de lo más lúcido del conocimiento generado por las ciencias naturales y las ciencias sociales. Cabe destacar que las ciencias sociales se han enriquecido en forma significativa con el aporte de la teoría ecológica y se espera que la sociología del medio ambiente, así como la economía política del medio ambiente, revitalicen y orienten el pensamiento social y político.

La crisis ambiental, económica y social de la modernidad que ha llegado a su clímax en las primeras décadas del siglo XXI exige el abordaje de esa problemática desde una perspectiva más amplia e integral en el contexto de la filosofía ambiental. En efecto, el pensamiento ambiental y la construcción de una filosofía que incorpore la dimensión ambiental están ganando terreno en la reflexión académica contemporánea, como una respuesta al excesivo reduccionismo del pensamiento hegemónico. Este pensamiento nacido de la cultura dominante ha ejercido el “efecto sombra” al negar la diversidad de perspectivas de las sociedades en cuanto a sus valores, sistemas de economía y valoración ética. El “efecto sombra” de los modelos políticos y económicos dominantes debe ser superado; es un imperativo para la supervivencia de la humanidad “abrir claros” que permita expresar la mega diversidad de valores éticos y anhelos de la vida latentes en América Latina (Primack, et al., 2001).

## **Construcción del pensamiento ambiental**

El nuevo pensamiento ambiental busca integrar lo más avanzado del pensamiento científico y social contemporáneo a la vez que recuperar cosmovisiones, principios y valores que conservan los pueblos y culturas milenarias de oriente y occidente. Está constituyéndose en una construcción teórica ínter y transdisciplinaria que cruza de manera transversal la totalidad de las disciplinas; que permite construir conceptos, valores, símbolos y prácticas transformadoras de la sociedad, que lleve a las personas y a la humanidad a actuar con responsabilidad ambiental, para que el *Homo sapiens* se asuma como naturaleza y actúe bajo una nueva ética. Esto exige una reingeniería del pensamiento mediante aproximaciones interdisciplinarias como la ética ambiental, el derecho ecológico, la economía ecológica, la antropología ecológica, la ecología política, la historia ambiental, el periodismo ecológico y la ecología humana. La aproximación transdisciplinaria no supone abolir las disciplinas sino su integración dentro de un enfoque holístico y sistémico en el marco de la filosofía ambiental. Es fundamental salvar las distancias entre las humanidades y las ciencias, remarca Primack, et al. (2001).

Antes de avanzar en el análisis de la construcción del pensamiento ambiental es necesario precisar la naturaleza, el ámbito, el alcance de lo ambiental. Para su definición se debe partir del estudio de la ecología que permite la aprehensión de los organismos y su relación con el entorno natural y el funcionamiento de los sistemas ecológicos; pero además es preciso considerar los diferentes sistemas culturales que surgen en la evolución de las formaciones sociales a través de la historia de la humanidad.

La visión de lo ambiental desde la perspectiva ecológica es básica y fundamental pero no es suficiente para entender lo ambiental en toda su complejidad. El enfoque ecológico es solo la primera parte del análisis ambiental. (Esta es la comprensión que predomina en los movimientos ecologistas, por lo que su discurso se limita a una retórica de buenas intenciones y a una práctica conservacionista y de acciones puntuales, sin considerar de manera suficiente los factores sociales y culturales de los países y regiones donde actúan). Es necesario, por lo mismo, distinguir lo que se denomina ambiente en ecología y lo que comprende el ambiente en los sistemas socioculturales, en los ecosistemas no intervenidos y los ecosistemas transformados por intervención humana.

Es preciso diferenciar las transformaciones ecosistémicas naturales y las transformaciones tecnológicas inducidas por los sistemas culturales ya que éstos modifican sustancialmente el sistema ecológico. A medida que la naturaleza es intervenida tiene cada vez menos posibilidad de regresar a las condiciones primitivas; por lo mismo, se busca encontrar nuevos equilibrios, esos nuevos equilibrios sustentan y sustentarán a las sociedades. Esos equilibrios que son llamados “tecnobiológicos” sintetizan las transformaciones tecnológicas sobre la base de los ecosistemas y los recursos naturales; por lo mismo, es necesario comprender las complejas articulaciones del sistema social para entender la naturaleza en su conjunto. Esto significa que el orden natural incluye en la actualidad el orden humano. Empero, el orden humano no coincide con el orden ecosistémico, por lo que la especie humana no tiene ninguna alternativa evolutiva sino la transformación el orden ecosistémico. La solución a la problemática ambiental no consiste en “conservar” sino en “transformar bien”. Tal transformación incluye herramientas, equipos y todo tipo de medios físicos, pero también las formas de organización social, económica y cultural, así como una red de símbolos que cohesionan los sistemas sociales, según el esclarecedor análisis de Augusto Ángel. (Ángel, 1995)

La discusión de lo ambiental es un fenómeno reciente; nace de la necesidad de diferenciar las entidades: ecosistema y ambiente. El ambiente no se circunscribe a la ecología —enfatiza Augusto Ángel—. El ambiente es mucho más amplio y complejo porque incluye las relaciones entre la naturaleza y la cultura, lo material y lo simbólico, el ser individual y el ser social. El ambiente es una entidad altamente compleja, heterogénea y cambiante en el tiempo y el espacio. Está conformada por una conjunción compleja de entidades naturales y socio-culturales. El ambiente debe ser entendido como entidad natural, pero en el marco de las especificidades culturales. Las responsabilidades ambientales del hombre no podrán ser entendidas, mientras no se entienda la cultura como una emergencia evolutiva que tiene sus propias reglas de funcionamiento, como las tienen los ecosistemas (Ángel, 1995).

## **Complejidad del pensamiento ambiental**

La estructuración del pensamiento ambiental está todavía en proceso. En expresión de Augusto Ángel:

La ciencia moderna, dominada por el positivismo, ha impulsado la especialización como estrategia básica del desarrollo del conocimiento lo que exige la especiali-

zación que parte tanto de presupuestos del racionalismo cartesiano como de los postulados del empirismo. La consecuencia ha sido la incapacidad de la ciencia moderna para entender y manejar sistemas y, por supuesto, para ubicar al hombre dentro del sistema de la naturaleza. Otro factor que incide fuertemente en la estructuración del pensamiento ambiental son las distintas perspectivas ambientales que han surgido en las últimas décadas y que representan diferentes acercamientos disciplinarios surgidos en el ámbito de la ciencia contemporánea como la ecología, la economía, las ciencias sociales, la antropología, la psicología ambiental, la historia ambiental, la ingeniería... en suma un conjunto de aproximaciones en lo que se ha denominado pomposamente “ciencias ambientales” que buscan comprender uno de los problemas del hombre: su articulación exitosa o catastrófica, pero siempre problemática, con el medio ecosistémico (Angel, 1995).

En el abordaje del problema ambiental se ha producido una fructífera confluencia de las ciencias naturales y ciencias humanas. El pensamiento ambiental logra integrar una perspectiva humanística centrada en la discusión ambiental que ha sido asumida por las ciencias físicas, aborda lo epistémico, sociopolítico, lo ético, lo cultural y pedagógico. El pensamiento ambiental es un pensar que es fruto de la acción y experiencia humana de los últimos años, de ahí que sea un cuerpo teórico en construcción, abierto a la utopía, a la vez que crítico de las experiencias sociales, según Cajigas-Rotundo (2008).

## **El saber y la racionalidad ambiental**

El saber ambiental es un saber en proceso de construcción que emerge de la reflexión sobre la naturaleza. En su esclarecedor análisis Ernesto Leff sostiene que el saber ambiental:

Es el campo donde convergen diversas epistemologías, racionalidades e imaginarios que transforman la naturaleza, construyen la realidad, va entretejiendo una trama compleja de conocimientos y cosmovisiones, que abre un diálogo de saberes en donde se confrontan diversas racionalidades y tradiciones. Es un saber que emerge desde el límite del pensamiento unidimensional de la razón objetivadora y cosificadora, y se construye con el encuentro de identidades y saberes. Pero además el saber ambiental revela las estrategias de poder, a la vez que establece las bases para pensar y construir una nueva racionalidad para la comprensión y construcción de un mundo sustentable. El saber ambiental produce un cambio de episteme al abordar la relación entre el ser y el saber. Da curso a un nuevo saber que emerge desde la marca de un límite, de una ley-límite de la naturaleza, de la ineluctable ley de la entropía. La epistemología ambiental reconoce los efectos de las formas de conocimiento en la construcción/destrucción de la realidad; aporta a la comprensión, significación y apropiación del mundo (Leff, 2004).

El discurso del desarrollo sustentable que tuviera tanta difusión en las últimas décadas -particularmente desde la ONU, las agencias internacionales de desarrollo, ONGs y entidades nacionales de planificación- fue severamente cuestionado por ser vacío de contenido real, abstracto, tautológico y por representar un planteamiento del poder hegemónico que busca perennizar el *statu quo*; llevó también

a repensar el concepto de lo ambiental, la complejidad ambiental y la racionalidad ambiental. En expresión de Leff:

Aquí se plasma la propuesta teórico-filosófico-político de construcción de una racionalidad ambiental en un campo práctico, donde el potencial ecológico, la productividad tecnológica y la creatividad cultural se amalgaman en nuevas estrategias agropecuarias y agroforestales, en un diálogo de saberes entre las ciencias ecológicas y agronómicas con los saberes indígenas y campesinos, en un proceso de reapropiación cultural, técnica y social de la naturaleza (Leff, 2009).

## La voz de la iglesia

La encíclica “*Laudato si’* sobre el cuidado de la casa común” del papa Francisco publicada el 18 de junio de 2015 es el resultado de profundas reflexiones compartidas con científicos de la Academia de Ciencias del Vaticano, filósofos, teólogos, y organizaciones sociales que han enriquecido el pensamiento de la Iglesia Católica sobre cuestiones fundamentales de la naturaleza y el medio ambiente. *Laudato si’* (“Alabado seas”, en español), parte de la convicción de que en el mundo todo está conectado, establece la relación entre pobreza y la fragilidad del planeta; critica a las formas de poder ligado a la tecnología; invita a buscar otros modos de entender la economía y el progreso; destaca el valor de cada criatura, el sentido humano de la ecología y aboga por un nuevo estilo de vida.

En la encíclica el papa Francisco cuestiona el paradigma tecnocrático por ser homogéneo y unidimensional, el antropocentrismo desviado que ha dado lugar a un estilo de vida desviado, sostiene que la crisis ecológica es una manifestación externa de la crisis ética, cultural y espiritual de la modernidad, propone avanzar hacia una ecología integral que incorpore las dimensiones humanas y sociales; el principio de bien común, la justicia generacional a la vez que aboga por la conversión ecológica. Con la carta encíclica el Papa latinoamericano - principal líder espiritual mundial- llama a la reflexión sobre “los ‘mitos’ de la modernidad basados en la razón instrumental (progreso indefinido, competencia, consumismo, mercado sin reglas) y exhorta a recuperar los distintos niveles de equilibrio ecológico (...)”. Así, aporta a la discusión de la problemática ambiental y planetaria con lo cual contribuye a enriquecer el pensamiento ambiental partiendo de la ciencia, la teología, la axiología... (Francisco, 2015).

“La encíclica ecológica –como se le ha denominado- sitúa a la Iglesia en la vanguardia de las propuestas emancipadoras, muy por delante del ambientalismo y ecologismo clásicos, el marxismo, el nuevo socialismo (...) el indigenismo radical (...)” Además,

Es un manifiesto revolucionario que da un giro a los fundamentos teológicos de la Iglesia, recoge las tesis más avanzadas del pensamiento crítico y del pensamiento complejo, identifica a los agentes de la depredación y explotación y ofrece una plataforma ideológica para la acción de los sectores excluidos (Toledo, 2015).

En la encíclica *Laudato si’* el Papa llama a salvar el planeta y a buscar “camino de vida nueva”.

Desde diversas conceptualizaciones teóricas se aborda la problemática ambiental del mundo actual. Patricia Noriega de Echanique afirma:

El pensamiento ambiental es esa obligatoria reflexión que debe realizar hoy todo aquel que se pregunta el por qué y el para qué conocemos. Es ese imperativo moral surgido del abismo ante el cual estamos hoy como partícipes de este planeta, como hilos de la trama de la vida.

Contrasta dos sistemas de pensamiento:

El pensamiento ambiental se despliega en la integralidad de los modos de ser del ser, mientras que el pensamiento moderno aparece como el dominio de unos modos de ser sobre otros. El pensamiento ambiental invita a la construcción de saberes solidarios (...) Realiza cruces, transversaliza ideas (...) (Noguera, 2004).

## **El pensamiento ambiental latinoamericano**

En años recientes intelectuales y académicos de América Latina buscan estructurar un pensamiento ambiental genuinamente latinoamericano como respuesta al discurso del desarrollo sustentable, revaloran el concepto de sustentabilidad y destacan las relaciones entre el saber y el hacer de los pueblos de nuestra Patria Grande.

El pensamiento ambiental latinoamericano que se va configurando es un repensar el mundo desde las raíces ecológicas y culturales de nuestros territorios (...). “Se ha venido configurando un pensamiento ambiental latinoamericano, un pensamiento con identidad propia que está arraigado en los territorios de vida de sus pueblos y naciones, en nuestros sistemas educativos, que está fertilizando modos de producción y nuevas formas de convivencia basados en la cultura de los potenciales ecológicos de la región y en una ética del cuidado de la vida. (Leff, 2009).

El pensamiento y el saber ambiental tienen un potencial de transformación social muy grande que apenas se empieza a vislumbrar. La epistemología ambiental que emerge con inusitada fuerza en este siglo se espera que contribuya a la consolidación de un nuevo pensar y un nuevo ser.

La racionalidad ambiental se forja en la deconstrucción del pensamiento metafísico, científico y posmoderno, de la territorialización de la diversidad y la otredad; sobre la base de los potenciales ecológicos y de los saberes culturales que habitan en los territorios del Sur. De allí nace y desde allí reivindicamos el pensamiento ambiental latinoamericano (Leff 2009).

El nuevo pensamiento, saber y racionalidad ambiental resultante de la síntesis de las ciencias naturales, las ciencias sociales y las ciencias humanas está ganando un importante espacio en las reflexiones académicas de la presente década y se espera que ilumine el camino de la humanidad en este siglo, que es el siglo del medio ambiente.

## Bibliografía

- Ángel, A. (1995). *Desarrollo sostenible: aproximaciones conceptuales*. Quito: Publicación de Fundación NATURA, Fundación Ecuatoriana para la Conservación de la Naturaleza, UIC
- Báez, R. (2000). *El doble derrumbe de la modernidad: un enfoque ético*.  
En [www.alainet.org/active/](http://www.alainet.org/active/). 15/12/2008.
- Cajigas-Rotundo, J. (2008). Pensamiento ambiental: un pensar perfectible. *Revista Ideas Ambientales*. En [www.esayistas.org/critica/ecologia/cajigas](http://www.esayistas.org/critica/ecologia/cajigas). 08/08/2015.
- Da Rose, G. (1997). Economía ambiental y gestión ecológica de la empresa. En *Laboratorio de Economía*. Revista de la Facultad de Economía de la Universidad Católica del Ecuador, año I, nro.1. Quito, pp. 21-28.
- Di Castri, F. (1981). La ecología moderna: génesis de una ciencia del hombre y de la naturaleza. En *El Correo de la Unesco*, pp. 6-11.
- Falconí, F. (2002). *Economía y desarrollo sostenible. ¿Matrimonio feliz o divorcio anunciado? El caso de Ecuador*. FLACSO, Sede Quito.
- Francisco (2015). Encíclica del papa Francisco: *Laudato si'* sobre el cuidado de la casa común. [http://www.aciprensa.com/Docum/Laudato Si' pdf](http://www.aciprensa.com/Docum/Laudato%20Si%27.pdf) 01/07/2015.
- Gimaraés, R. (1992). El discreto encanto de la Cumbre de la Tierra. Evaluación Impresionista de Río-92. En *Rev. Nueva Sociedad*, nro. 122, Caracas, Venezuela, pp. 86-106.
- Hutchinson, G. E. (1972). La biosfera. En *La biosfera, Scientific American*. Madrid: Alianza Editorial.
- Kormondy, E. (1973). *Conceptos de ecología*. Madrid: Editorial Alianza.
- Leff-Zimmerman, E. (2004). Educación ambiental: perspectivas desde el conocimiento, la ciencia, la ética, la cultura, la sociedad y la sustentabilidad. En *Revista de Ideas Ambientales*, ed. nro. 1, Manizales, Colombia.
- Leff, E. (2009). *Pensamiento ambiental latinoamericano: patrimonio de un saber para la sustentabilidad*. [www.cep.unt.edu/paper/leff-span-pdf/13/07/2015](http://www.cep.unt.edu/paper/leff-span-pdf/13/07/2015).
- Margalef, R. (1980). *Ecología*. Barcelona, España: Editorial Omega.
- Margalef, R. (1983). *Ecología* (3ra. ed.). Barcelona, España: Editorial Planeta.
- Mires, F. (2003). Lo ecológico y lo político. Política ecológica y derechos humanos. En *El Oriente es un mito*. Quito: Ediciones Abya-Yala, pp. 190-221.
- Noguera, P. (2004). *El reencantamiento del mundo*. [http://www.unter.org.ar/imagenes/ PDF 06/08/2015](http://www.unter.org.ar/imagenes/PDF%2006/08/2015).
- Novik, I. (1982). *Sociedad y naturaleza*. Moscú: Editorial Progreso.
- Odum, E. (1969). *Ecología* (2da. ed.). México: Editorial Interamericana.

- Porto-Gonçalves, C. (2006). Del efecto invernadero y de los efectos del capitalismo. En *Revista América Latina en Movimiento*, nro. 412, 16-21.
- Primack, R., Rozzi, R., Feisinger, P., Dirzo, R., Massardo, F. (2001). *Fundamentos de conservación biológica. Perspectivas latinoamericanas*. México: Editorial Fondo de Cultura Económica.
- Sarmiento, F. (2001). *Diccionario de ecología: paisajes, conservación y desarrollo sustentable para América Latina*. Quito: Abya-Yala, Cepeige.
- Toledo, V. M. et al. (1987). *Ecología y autosuficiencia alimentaria* (2da. ed.) México: Siglo XXI Editores.
- Toledo, V.M. (2015). La ecología subversiva del papa Francisco. En *La Jornada*, México. [www.jornada.unam.mx/2015/06/23.opinion/018a1pol.07/08/2015](http://www.jornada.unam.mx/2015/06/23.opinion/018a1pol.07/08/2015).

# INTRODUCCIÓN AL BIO - AMI

*Leonardo Wild*

*Investigador Educación No Directiva*

Recibido: 24 – septiembre – 2015, aprobado 30 – noviembre – 2015

---

## Resumen

La mayoría de los sistemas de análisis están basados en una lógica binaria y/o lineal: on/off, correcto/incorrecto, abierto-cerrado. No obstante, la naturaleza del mundo no es binaria ni lineal, sino compleja, no-lineal y auto-referente ya sea en la física, la química, y la biología, inclusive en el ámbito social, por lo que los sistemas de análisis existentes resultan incompletos y parciales. El BIO-AMI es un sistema de análisis auto-referente que se ajusta a la matriz triádica subyacente de la mayoría de las realidades físicas, químicas, biológicas y sociales, permitiendo así llegar a resultados más completos e incluyentes. Ésta es una introducción al sistema de análisis BIO-AMI inventado por el autor.

**Palabras clave:** sistema de análisis, triádico, no-lineal, fractal, ciencias multidisciplinares.

## Abstract

Most of the analysis systems are based in binary logic or/and lineal: on/off, correct/incorrect, open/closed. Nonetheless, the world's nature is not binary neither lineal but complex, non-lineal but self-referent, whether it is in physics, chemistry, biology or the social ambit. Therefore the existing analysis systems are incomplete and partial. The BIO-AMI is a self-referent analysis system that adjusts itself to the triadic matrix underlying in most of the physics, chemical, biological and social realities, allowing us to reach more complex and inclusive results. This is an introduction to the BIO-AMI analysis system, invented by its author.

**Keywords:** analysis systems, triadic, non-lineal, fractal, multidisciplinary



BIO-AMI: acrónimo de Base de Información Organotopológica-Análisis Multidimensional Integrado. El nombre completo no abreviado del sistema de análisis BIO-AMI es: Base de Información Organotopológica (tetraedral) para el Análisis Multidimensional Integrado (emergente).

## El concepto

El concepto es sumamente simple: la organización del mundo (físico<sup>7</sup> y no físico<sup>8</sup>) está basado en un patrón<sup>9</sup> ubicuo<sup>10</sup> donde tres “Unidades de Acción<sup>11</sup>” se entrelazan para formar un “Todo”<sup>12</sup> de naturaleza fractal<sup>13</sup>, recurrente y auto-referente.

Dicho de otro modo, las investigaciones de alrededor de treinta años han traído a colación la existencia de un patrón tan recurrente que, salvo posibles excepciones, y por razones prácticas, convierte<sup>14</sup> al patrón en ubicuo:

- 1) Una Unidad de Acción (UDA) se forma exactamente con tres elementos;
- 2) Las UDAs se repiten de manera fractal, y se presentan, a su vez, en tres

7 Físico: el mundo material. Tríada a la que corresponde: A) Existencia Física, B) Existencia Metafísica, C) Existencia Espiritual.

8 No físico: la Existencia no material, que incluye las ideas, los conceptos, y otros niveles que no dependen directamente de lo físico para existir. Dependiendo de la definición a utilizarse, puede incluir a lo metafísico y lo espiritual.

9 Patrón: Conjunto de elementos que forman una unidad diferenciada y que se repiten a lo largo del tiempo, por lo que pueden tomarse como modelo o punto de referencia. <http://es.thefreedictionary.com/patr%C3%B3n> / Un patrón es un tipo de tema de sucesos u objetos recurrentes, como por ejemplo grecas, a veces referidos como ornamentos de un conjunto de objetos. Más abstractamente, podría definirse “patrón” como aquella serie de variables constantes, identificables dentro de un conjunto mayor de datos. Estos elementos se repiten de una manera predecible. Puede ser una plantilla o modelo que puede usarse para generar objetos o partes de ellos, especialmente si los objetos que se crean tienen lo suficiente en común para que se infiera la estructura del patrón fundamental, en cuyo caso, se dice que los objetos exhiben un único patrón. (...) Matemáticas: Las matemáticas son comúnmente descritas como la “Ciencia del patrón.” Cualquier secuencia de números que pueda ser modelada por una función matemática es considerada un patrón. [https://es.wikipedia.org/wiki/Patr%C3%B3n\\_\(estructura\)](https://es.wikipedia.org/wiki/Patr%C3%B3n_(estructura))

10 Ubicuo: 1. adj. Que está presente a un mismo tiempo en todas partes, omnipresente.

11 Unidades de Acción es una descripción de Gerd Binnig, alemán, Premio Nobel de Física de 1986 (compartido con Heinrich Rohrer por el invento del microscopio de efecto túnel). Escribió el libro *Desde la nada* (Binnig, Gerd, Gerhard, Rudi. Aus dem Nichts. Über die Kreativität von Natur und Mensch. Piper, Febrero 1997) donde detalla cómo se forman las Unidades de Acción por medio de la unión de dos UDAs para formar una tercera, antes inexistente.

12 Todo: adj. y pron. Que se toma o se considera por entero o en conjunto. m. Cosa íntegra, o que consta de la suma y conjunto de sus partes integrantes, sin que falte ninguna. adv. m. Por completo, enteramente. Diccionario de la lengua española © 2005 Espasa-Calpe.

13 Fractal: Un fractal es un objeto geométrico cuya estructura básica, fragmentada o irregular, se repite a diferentes escalas. El término fue propuesto por el matemático Benoit Mandelbrot en 1975 y deriva del latín fractus, que significa quebrado o fracturado. Muchas estructuras naturales son de tipo fractal. La propiedad matemática clave de un objeto genuinamente fractal es que su dimensión métrica fractal es un número no entero. Si bien el término “fractal” es reciente, los objetos hoy denominados fractales eran bien conocidos en matemáticas desde principios del siglo XX. Las maneras más comunes de determinar lo que hoy denominamos dimensión fractal fueron establecidas a principios del siglo XX en el seno de la teoría de la medida. <https://es.wikipedia.org/wiki/Fractal>. / En el caso del BIO-AMI, son varios los modelos fractales que se utilizan para visualizar la matriz. Una versión adaptada del Fractal “copo de nieve de Koch” (Helge Koch lo formuló en 1904 como el primer fractal regular) sirve para visualizar el BIO-AMI como una estructural multidimensional convergente. El “triángulo de Sierpinski” también se utiliza como visualización de las “cuatro preguntas” básicas para definir y ubicar cada UDA.

14 Ver más abajo: “Breves ejemplos del patrón ubicuo de la tríada en la Existencia reportados como reales.”

distintas “naturalezas<sup>15</sup>” formando existencias cuantitativas<sup>16</sup>, cualitativas<sup>17</sup> y funcionales<sup>18</sup>, en conjunto dando como resultado un Todo.

3) La integración de UDAs triádicas<sup>19</sup> conforman la Existencia<sup>20</sup> multidimensional del universo.

Los sistemas de análisis que ignoran y, por ende, no incluyen este patrón como parte inherente de su estructura, *no pueden analizar de forma íntegra la Realidad*. (Utilizando una analogía universal: no se puede encajar un tarugo cuadrado en un hueco redondo y llenar todos los vacíos.) Por lo tanto, si nuestro análisis del mundo<sup>21</sup> no entraña un patrón similar para “analizar” el mundo y sus procesos, *tendrá que ajustarse a extrapolaciones complicadas e incompletas, las cuales darán resultados complicados e incompletos*. Y por el contrario, si al analizar la Realidad se utiliza el patrón universal para sintetizar la Realidad de manera holística<sup>22</sup>, tendremos mayores posibi-

15 Naturalezas: En el BIO-AMI se han definido tres “naturalezas” conceptuales: 1) Convergente, 2) Divergente, 3) Emergente.

16 Cuantitativas: En la ciencia clásica, cuyo término moderno fue utilizado por primera vez por Galileo Galilei a finales del siglo XVI, el primero en generar experimentos sistemáticos para reducir el conocimiento a “convergencias” repetibles y probables, capaces de ser expresadas en lenguaje matemático. Las realidades cuantitativas son medibles y cuantificables por medio del uso de números y fórmulas. Capra, Fritjof, *The Web of Life, A New Scientific Understanding of Living Systems*. Anchor Books, New York, 1996. pp. 112-120.

17 Cualitativas: las propiedades de las existencias las hacen similares o disimilares unas de otras, provocando comportamientos complejos. La existencia cualitativa no intenta identificar lo exacto, sino lo general, donde la estadística puede predecir el comportamiento de las partes integrales de una realidad compleja aunque no se pueda definir con exactitud el comportamiento individual de cada uno de los elementos (como en la mecánica newtoniana). Las mediciones cualitativas abarcan el campo de la no-linealidad, la retroalimentación, las iteraciones, las trayectorias en espacios abstractos, los “atractores extraños” y los fractales.

18 Funcionales: Más allá del “comportamiento promedio” o de las “cualidades referenciales” de una Existencia, las funcionalidades abarcan los efectos que estas existencias tienen con su entorno y sobre otras existencias. En otras palabras, la acción que ejercen sobre el resto de la Existencia. El análisis cualitativo y el análisis cualitativo se limitan a una Unidad de Acción considerándola un Todo. El análisis funcional implica la interrelación de ese Todo con su entorno y los efectos que surgen de su acción que pueden recurrir en una retroalimentación de su accionar.

19 Triádicas: Tríada es un conjunto de tres elementos especialmente vinculados entre sí. Esto puede referirse a: personas, candidatos, equipos, o cualquier otra cosa. La expresión de tal vínculo triádico refleja la existencia de una peculiar estructura de pensamiento que agrupa de tres en tres los conceptos (filosóficos, religiosos -especialmente los dioses de ciertas mitologías-, políticos, culturales, etc.) Se da incluso en la forma habitual de establecer cualquier estructura, división o periodización (inferior-medio-superior), como en la estructura tradicional del discurso y de las obras literarias (planteamiento-nudo-desenlace); y se perpetúa mediante la enseñanza, ámbito en el que se utiliza ampliamente como recurso por su obvia función mnemotécnica. <https://es.wikipedia.org/wiki/Tri%C3%ADada>

20 Existencia: a diferencia de “Realidad”, incluye lo físico, lo metafísico y lo espiritual, lo material y lo inmaterial, lo que se puede medir y lo que no se puede medir, lo objetivo y lo subjetivo, las ideas y los conceptos (probados o no) para conformar un Todo absoluto (comúnmente descrito como la Realidad Absoluta). Se diferencia de la Realidad porque la Realidad “es lo que ha sido reportado al sistema”, mientras que la Existencia “es lo que podrían incluirse en el sistema aunque no haya sido comprobado aún”.

21 Mundo vs Realidad vs Existencia: el “mundo” es lo que podemos percibir por medio de nuestra existencia en él, mientras que la Realidad es lo que creemos existe porque nuestro sistema de análisis nos ha permitido percibir su realidad. La paradoja es que muchas veces las mediciones tergiversadas, o la comprensión incompleta de una Existencia, presentan a algo como “Real” (aceptado como existente) cuando es posible que no sea como se lo presenta. La ciencia está en constante cambio y revisión, y teorías que pasan como “ciertas” resulta que tienen que ser desechadas para crear una nueva Realidad cuando sus preceptos se descubren como incompletos, incongruentes o falsos debido a nuevos descubrimientos.

22 Holística: El holismo (del griego ὅλος [hólos]: “todo”, “por entero”, “totalidad”) es una posición metodológica y epistemológica que postula cómo los sistemas (ya sean físicos, biológicos, sociales, económicos, mentales, lingüísticos, etc.) y sus propiedades, deben ser analizados en su conjunto y no solo a través de las partes que los

lidades de llegar a resultados integrados y completos, con la posibilidad de incluir a los sistemas vivos<sup>23</sup> que son, por naturaleza, autopoieticos.<sup>24</sup>)

En resumen, el BIO-AMI es una herramienta multifuncional que, entre otras aplicaciones, permite el análisis de la Existencia y de la Realidad<sup>25</sup> tomando en cuenta este patrón ubicuo porque su propia estructura está diseñada utilizando el patrón triádico.

**(Nota del autor:** En un pequeño paréntesis, se debe aclarar que en este texto introductorio al BIO-AMI se utilizan citas del internet, incluyendo términos y conceptos que se encuentran en Wikipedia, más como una herramienta que facilite a los lectores acceder a terminologías comunes presentes en libros científicos (en varios idiomas), que como una «referencia científica»<sup>26</sup>. Es decir, las notas de pie son una referencia a términos de “cultura general” (la intención principal de herramientas virtuales como Wikipedia), y no como “comprobaciones científicas” o “citas académicas” que agregan “peso científico” al tema de este texto; el texto no requiere de citas externas para transmitir su contenido. Toda comprobación científica de la veracidad de los términos queda en manos del lector dependiendo de su nivel de conocimiento científico y de su capacidad investigativa).

## ¿Qué es el BIO-AMI?

El BIO-AMI<sup>27</sup> es una herramienta conceptual para analizar la “Existencia”.

---

componen. Pero aún consideradas éstas separadamente, analiza y observa el sistema como un todo integrado y global que en definitiva determina cómo se comportan las partes, mientras que un mero análisis de éstas no puede explicar por completo el funcionamiento del todo. El holismo considera que el “todo” es un sistema más complejo que una simple suma de sus elementos constituyentes o, en otras palabras, que su naturaleza como ente no es derivable de sus elementos constituyentes. El holismo defiende el sinergismo entre las partes y no la individualidad de cada una. En el campo científico, el reduccionismo es con frecuencia considerado el opuesto del holismo. El reduccionismo científico postula que un sistema complejo puede ser explicado mediante una simple reducción del mismo a las partes que lo componen. Por ejemplo, los procesos biológicos son reducibles a la química, y las leyes de la química son explicadas por la física. Desde una perspectiva holista, por el contrario, los sistemas funcionan como conjuntos y su funcionamiento no puede ser plenamente comprendido si sólo se tienen en cuenta sus partes componentes. <https://es.wikipedia.org/wiki/Holismo> / Capra, Fritjof. *The Web of Life, A New Scientific Understanding of Living Systems*. Anchor Books, New York, 1996.

- 23 Sistemas vivos: Aquellos sistemas que se consideran tener “vida”, a diferencia de lo inanimado y muerto. Un animal puede existir físicamente y estar muerto porque los procesos que le dan vida han dado paso a la entropía degenerativa. La Realidad de lo “vivo” desde el punto de vista científico, mecanicista y reduccionista, no incluye la Existencia aceptada como Real de lo que se conoce como el “alma” o el “espíritu”. Sin embargo, desde el análisis de Humberto Maturana (*El árbol del conocimiento*), no se requiere de explicaciones metafísicas o espirituales para diferenciar lo vivo de lo no-vivo.
- 24 Autopoieticos / autopoiesis: que se hacen a sí mismos. Maturana, Humberto y Varela, Francisco (1984). *El árbol del conocimiento. Bases biológicas del entendimiento humano*. Editorial Lumen, 2004. Buenos Aires, Argentina. / *The Tree of Knowledge: The Biological Roots of Human Understanding*. Shambhala; Edición revisada (Marzo 31, 1992), Boulder, CO, Estados Unidos.
- 25 Realidad: El término realidad puede significar muchas cosas, pero aquí se lo utiliza como “lo que se ha comprobado que existe” y en el sentido de que “la Realidad es lo que ha sido reportado al sistema como existente”. Dependiendo del paradigma utilizado para analizar la existencia, la Realidad puede cambiar. La Realidad, en este sentido, es una visión o captación parcial de la Existencia, y se limita a los parámetros de medición y captación para definir lo “real” de lo “no real”. Ver arriba “Existencia” para su diferenciación de “Realidad”.
- 26 NOTA del autor: Las citas del internet y Wikipedia son referencia para introducciones al tema o presentar un concepto. La bibliografía y lista de textos consultados es demasiado amplia para ser incluida en esta “Introducción al BIO-AMI”, resultado de 26 años de investigación.
- 27 El BIO(t) -AMI(e) es el resultado de más de 26 años de mirar el fenómeno triádico y tratar de entender-

Difiere de otros sistemas de análisis porque su base no es binaria (*on-off*) o lineal/cuantitativa —como ocurre en la mayoría de los sistemas de análisis— sino que se basa en la tríada, es decir, su base es la unión de tres UDAs para conformar un Todo (UDA de nivel superior) pues requiere de tres elementos en una misma dimensión conceptual. Una de las formas visuales para representar esta realidad es por medio del uso de “tetraedros imaginario<sup>28</sup>s”.

La necesidad de crear un sistema de análisis basado en tríadas surge de un descubrimiento puntual: *son demasiados los casos donde únicamente la tríada logra dar una visión holística y unificada de la Realidad*. En esos casos, cualquier otro modelo resulta incongruente, incompleto y/o generador de faltantes o excedentes.<sup>29</sup>

La premisa es que la Existencia tiene un “patrón subyacente infinitamente recurrente” que se puede encontrar en estructuras físicas, químicas, biológicas, inclusive sociales.

Para dar una descripción más ampliada:

El BIO-AMI es un sistema de análisis triádico, fractal (autorreferente)<sup>30</sup>, no-lineal,<sup>31</sup> que permite la creación de conceptos, herramientas y mapas conceptuales<sup>32</sup> caórdicos<sup>33</sup> (complejos) para comprender la Realidad y descubrir dimensiones aún no exploradas de la Existencia.

En resumen, el BIO-AMI viene a ser:

- A) Una herramienta para un análisis triádico fractal que permite representar las cualidades caórdicas de la Existencia.
- B) Un mapa de las partes de un Todo (Unidad de Acción), en múltiples niveles (dimensiones integradas), que representa los elementos fundamentales necesarios para cada nivel inferior.

---

lo mediante la creación de una herramienta (referida como el “BIO-AMI”) que se basa en los mismos principios triádicos. Maduramente sencillo, este patrón ha derivado en un sistema de análisis complejos que pueden ser: caórdicos, fractales y no lineales; analógicos, digitales y/o discretos; con propiedades de señales que pueden ser continuas, discretas y/o variables, lo que resulta en un “mapeo de la existencia” que no se basa en dualidades, polaridades o linealidades (aunque también puede analizar estas), sino más bien integrales, auto-referentes, y “completas”.

- 28 Este tetraedro imaginario es la unidad básica del BIO-AMI, aunque dependiendo del tipo de análisis, un solo triángulo TOPO basta para ciertos propósitos.
- 29 Por ejemplo, en la Teoría del Color, los colores primarios son tres —no son dos, ni son cuatro o más—; en el mundo de dimensiones físicas, estas son solamente tres: largo, alto, ancho; en el caso del átomo, se compone de tres elementos subatómicos primarios: protón, neutrón, electrón. Más ejemplos siguen.
- 30 Autorreferente: que hace referencia a sí mismo para replicar sus cualidades y funcionalidades. Los sistemas vivos son por definición autorreferentes, al igual que los sistemas complejos.
- 31 No lineal: Los científicos de finales del siglo XIX utilizaban dos diferentes tipos de herramientas matemáticas para modelar los fenómenos naturales: 1) Ecuaciones exactas y deterministas, y 2) Ecuaciones de la termodinámica basados en el análisis estadístico de cantidades promedio. El comportamiento aparentemente caótico de los sistemas complejos (que llevó a la creación de la Ciencia de la Complejidad descrita en: Waldrop, Mitchell, *Complexity, The Emerging Science at the Edge of Order and Chaos*, Touchstone, New York, 1992, y muchas otras obras sobre las “ciencias caórdicas”) tiene un orden subyacente que permite la existencia y continuidad de los sistemas complejos, que conforman la mayoría de los fenómenos naturales.
- 32 Mapas Conceptuales: [https://es.wikipedia.org/wiki/Mapa\\_conceptual](https://es.wikipedia.org/wiki/Mapa_conceptual)
- 33 Caórdico: Término registrado por Dee W. Hock en 1996 y que representa el equilibrio entre el “caos” y el “orden” (caorden) inherente a los sistemas complejos y a la Existencia. Hock, Dee, *El nacimiento de la era caórdica*. Ediciones Granica, S.A, Buenos Aires, Argentina, 2001.

C) Una estructuración analítica (cuantitativa, cualitativa y funcional) basada en tríadas.

### ¿Para qué sirve el BIO-AMI?

Los métodos existentes de análisis son lineales y comúnmente basados en sistemas binarios. Cuando los patrones subyacentes no son binarios (por naturaleza), entonces los métodos de análisis “*on-off*” (basados en la dualidad, la polaridad o la linealidad) se presentan como sistemáticamente incompletos.

Ya que el BIO-AMI se basa en un subconjunto de agentes simples que, cuando se organizan de manera adecuada y en tríadas (el patrón subyacente antes mencionado), puede ayudar dramáticamente en el análisis no sólo de los sistemas simples, sino también de las llamadas “realidades complejas” (es decir, desde los puntos de vista cualitativos y funcionales, no solo numéricos).

Debido a su estructura fractal regular triádica, el BIO-AMI permite vislumbrar si el análisis de realidades existentes:

Tiene menos de tres elementos primarios, y por lo tanto está incompleto;

Tiene más de tres elementos primarios, por lo que existe alguno o algunos que no son parte integral o no deben considerarse como funcionalmente del mismo nivel o dimensión (sobran);

Cumple con el patrón y por lo tanto es potencialmente completo.

En otras palabras, sirve para vislumbrar si, a priori, la realidad existente en su sistema y sub-sistemas aún requiere de un mayor análisis.

Este análisis se lo puede llevar a cabo utilizando el BIO-AMI, ya que (utilizando la analogía de las proyecciones cartográficas), tiene una menor “distorsión” que otras herramientas de análisis lineales binarias.

En la cartografía, cuando se trata de representar una superficie esférica (tridimensional) sobre una superficie plana (bidimensional), las distorsiones son inevitables, y se incrementan notablemente en la periferias del “punto de enfoque”. Estas distorsiones, sin embargo, serán difíciles de divisar y reconocer —y el error puede mantenerse invisible durante largo tiempo—, antes de que sea reconocido por los “agentes de campo” y/o quienes están a cargo del análisis.

Algo similar ocurre con los sistemas de análisis cuya proyección de la realidad carecen de las coordenadas necesarias para evitar tergiversaciones radicales. Por lo tanto, si la Existencia es tridimensional, triádica, cuantitativa y funcional, y el análisis es bidimensional, binario, cuantitativo y lineal, (como ocurre en la mayoría de los casos de sistemas de análisis), entonces necesariamente las distorsiones estarán presentes a pesar de que no lleguen a reconocerse como tales.

Por lo tanto, lo que el BIO-AMI intenta hacer, es considerar la aparente cualidad ubicua triádica subyacente de la Existencia, y utilizar un sistema de coordenadas que permita conseguir una proyección más cercana a la estructura fractal subyacente o, por lo menos, reconocer *este* aspecto inherente a la Existencia y tener una herramienta capaz de representar sus interrelaciones cualitativas y funcionales.

## ¿Qué se puede hacer con el BIO-AMI?

La funcionalidad del BIO-AMI es múltiple.

Como una **herramienta organizativa**, permite recurrir a los patrones regulares inherentes y así reconocer si el modelo utilizado tiene falencias (faltas, excesos, y/o jerarquías mal ubicadas).

Como una **herramienta de análisis**, permite el estudio de procesos simples y complejos, permite ubicar los elementos en el orden necesario para ser comprendidos por sus interrelaciones, sin caer en la falacia de los “opuestos excluyentes” (correcto versus errado).

Como una **herramienta de innovación**, permite hacer descubrimientos de otro modo ocultos por la falta de organización adecuada. En otras palabras, el BIO-AMI permite descubrir potenciales Unidades de Acción antes invisibles (o no-obvias) por la manera de analizar la Realidad.

La innovación creativa, según Gerd Binnig, Premio Nobel de Física en 1984, es la “unión de Unidades de Acción existentes por separado para formar nuevas Unidades de Acción antes inexistentes”<sup>34</sup>.

Al utilizar esta realidad subyacente, el BIO-AMI es una “herramienta de creación” de nuevas opciones por medio de interrelaciones innovadoras.

En resumen, el BIO-AMI permite:

- 1) Organizar los elementos a analizarse:
  - 1.1) Percibir la “falta” de elementos en una unidad.
  - 1.2) Percibir el “exceso” de elementos en una unidad.
  - 1.3) Definir los niveles jerárquicos de la que ciertos elementos son parte de (sistemas, subsistemas, agrupaciones, subgrupos, temas, sub-temas).
- 2) Análisis general:
  - 2.1) Analizar una situación o agrupar en un frente Correcto Incorrecto manera no binaria.
  - 2.2) Analizar y describir los procesos de manera cuantitativa, cualitativa, y funcional.
  - 2.3) Crear modelos de análisis complejos en todas las áreas del conocimiento humano, desde lo micro a lo macro.
- 3) Conseguir resultados estables:
  - 3.1) Evitar dualidades y oposiciones (todos los sistemas existentes son de hecho un “Todo”);
  - 3.2) Evitar la representación de “Unidades de Acción” que se perciben como complicadas o caóticas;
  - 3.3) Definir los parámetros regulares para el análisis de sistemas simples y complejos.

<sup>34</sup> Binnig, Gerd, Gerhard, Rudi. Aus dem Nichts. Über die Kreativität von Natur und Mensch. Piper, febrero 1997.

## ¿Dónde se puede aplicar la BIO-AMI?

En todas las áreas del conocimiento humano, puesto que el patrón<sup>35</sup> es ubicuo de la Existencia, por lo menos en tal medida que amerita considerarlo como omnipresente. (Es posible que existan excepciones, pero estas tendrán aún que ser descubiertas).

El mero hecho de utilizar una herramienta que utiliza un patrón regular, simple y preexistente a la estructura subyacente de la Existencia, logrará examinar áreas de otra manera no consideradas por los sistemas regulares de análisis, tanto cuantitativa, cualitativa como funcionalmente, facilitando inmensamente el análisis integrado de la Realidad. Veamos algunos ejemplos donde este patrón triádico aparece en aceptadas instancias presentes en la Realidad<sup>36</sup> científica.

## Breves ejemplos del patrón ubicuo de la tríada en la Existencia reportados como “reales”

Posiblemente uno de los ejemplos más indiscutibles proviene de la teoría del color. La representación lineal del espectro de luz visible está linealmente representado por una línea de frecuencias que crean varias tonalidades. Pero, subyacente a esta visión lineal, existen sólo *tres* colores primarios que componen—y permiten crear—*todo* el espectro de colores transmitidos en la luz visible.

*Espectro de luz visible—colores fotónicos<sup>37</sup> aditivos:*

- a) Rojo;
- b) Verde;
- c) Azul.

*Colores de pigmentación:*

- a) Amarillo;
- b) Rojo;
- c) Verde.

*Colores de impresión (modelo de color substractivo):*

- a) Cyan;
- b) Magenta;
- c) Amarillo.

(Por razones técnicas, la ausencia de todos colores, el negro, también se utiliza en la impresión.)

35 Patrón ubicuo: en términos prácticos y como un supuesto aún por comprobarse.

36 Realidad: Recordemos que en la definición utilizada en este documento, la realidad es lo que ha sido reportado al sistema, y estos patrones han sido aceptados y su existencia ha sido comprobada en múltiples ámbitos de la ciencia.

37 Colores fotónicos: son aquellos que provienen de las vibraciones de la luz visible (tanto por la amplitud de su honda como de su frecuencia); al contrario de los colores de pigmentación, que provienen del reflejo de la luz en una superficie pigmentada.

## Física:

Otra de las áreas donde es más fácil percibir el patrón triádico es en la física, porque las ciencias físicas se basan en parámetros convergentes, medibles, y repetibles.

Vemos que en la física (del nivel atómico); las tres Unidades de Acción, o elementos de un átomo son:

- a) Protones,
- b) Neutrones,
- c) Electrones.

En el caso del mundo subatómico, se sabe, por ejemplo, según la teoría quantum-cromática, que cada protón y cada neutrón se componen a su vez de *tres quarks*.

Otro de los meta-parámetros del mundo físico son las dimensiones perceptibles en nuestro nivel de existencia (el nivel volumétrico). Si bien en la física teórica se habla de “múltiples dimensiones”, estas son realidades matemáticas *no perceptibles*. Obviando estas abstracciones matemáticas, es indiscutible el hecho de que las dimensiones físicas son tres:

### *Dimensiones físicas:*

- Alto,
- Ancho,
- Largo.

(El “tiempo”, comúnmente agregado como parte de las “dimensiones físicas”, no es realmente una dimensión física sino parte de un *tamaño* físico —un meta-nivel aún no del todo comprendido por la ciencia—; se sabe que el tiempo «existe», y que varía cuando las velocidades de movimiento del observador se acercan a las de la luz (300.000 kilómetros por segundo en el vacío), pero es poco lo que se conoce de su relación con la realidad volumétrica en la que nos movemos).

### *Tamaños físicos:*

Masa,  
Dimensión,  
Tiempo.

Teoría Clásica — Fuerzas de la Naturaleza:

Fuerte (fuerza relativa =  $10^{38}$ ),

Débil (fuerza relativa =  $10^{25}$ ),

Electro-magnética (fuerza relativa =  $10^{36}$ ).

(La “gravedad” (y de forma muy parecida al “tiempo”), si bien ha sido colocada a un mismo nivel que las otras fuerzas de la naturaleza, tiene influencia física



con magnitudes completamente fuera de los parámetros atómico-volumétricos ( $10^n$  vs. 1.)

*Estados físicos:*

- a) Líquido,
- b) Gaseoso,
- c) Sólido.

(En el caso del plasma, este “cuarto estado” implica una *ionización* de la materia que requiere de altos niveles de energía inducida en la materia para lograrlo. (En el caso del “cuarto estado del agua” —la Zona de Exclusión<sup>38</sup>— igualmente se logra con una interacción iónica que altera la estructura electro-química del agua.)

*Tipos de magnetismo:*

- a) Diamagnetismo,
- b) Paramagnetismo,
- c) Ferromagnetismo.

(Existen muchos otros ejemplos del mundo físico —como el del movimiento natural del agua “sana” en estado líquido ( a) por vórtices, b) por pulsaciones, c) por giros)—, o de la existencia de tres diferentes tipos de tormentas cohesivas causadas por vientos de convección: ( a) huracanes (también conocidos como ciclones o tifones), b) tornados, y los c) derechos<sup>39</sup>).

## Química:

El nivel químico surge de los fenómenos físicos, y trata del comportamiento de los diferentes elementos al entrar en interacción unos con otros. En la química nos encontramos con que el patrón triádico también aparece en este nivel “superior” de existencia.

*Enlaces químicos:*

- 1) Enlace iónico,
- 2) Enlaces atómico,
- 3) Enlace metálico.

38 Pollack, Gerard. The Fourth Phase of Water, Beyond Solid, Liquid, Vapor. Ebner & Sons Publishers, Seattle, WA, Estados Unidos, 2013.

39 Derecho: viene de la palabra castellana en adjetivo para indicar la dirección (ir derecho o directo), en contraste con el tornado, que es un “torcimiento” del viento. La palabra fue utilizada por primera vez en el *Jornal de Meteorología Americana — American Meteorological Journal—* en 1888 por Gustavus Detlef Hinrichs en un artículo donde describía el fenómeno basándose en un evento de Derecho que cruzó el Estado de Iowa el 31 de julio de 1877; Traducción del original aparecido en <https://en.wikipedia.org/wiki/Derecho>: Leonardo Wild.

*Inestabilidad de emulsión:*

- 1) Coalescencia,
- 2) Floculación,
- 3) “Nata”—*creaming*.

*Formación alotrópica de carbonatos de calcio (CaCO<sub>3</sub>):*

- 1) Aragonita,
- 2) Calcita,
- 3) Vaterita.

*Propiedades químicas que generan todos los tipos de estructuras de suelo:*

- 1) Limo,
- 3) Arcilla,
- 4) Arena.

No es intención de este documento detallar todas las instancias conocidas del patrón, sino resaltar cómo aparece en los ámbitos más variados donde los enlaces químicos generan todo tipo de elementos químicos, los cuales ocurren debido a las reacciones que producen enlaces entre elementos, sin los cuales lo que ocurren en el siguiente nivel no sería posible: la biología.

**Biología:**

Así como la física compone a la química, la química y la física juntas son las que permiten la existencia de procesos biológicos —el ámbito donde ocurre la vida—, pero: ¿Qué es “Vida”?

Esta pregunta se la hicieron algunos de los alumnos al neurobiólogo chileno Humberto Maturana, y luego de varios años el científico vino con su propuesta de la “autopoiésis<sup>40</sup>”. En pocas palabras, la vida se diferencia de la no vida debido a un procesos de “autocreación” y “autogeneración” por medio de una estructura orgánica que requiere de tres elementos:

1. Un interior caórdico (complejo),
2. Una membrana semipermeable creada desde el interior caórdico,
3. Un exterior (el ambiente) el cual, en relación con el interior caórdico, aparece como caótico.

En el caso del “exterior”, vale mencionar que *no puede existir vida sin un entorno* —sin un ambiente—, el cual *es parte integral de la vida*. O sea, la vida no puede existir en un vacío absoluto, por lo tanto los tres elementos arriba mencionados forman parte de un Todo vital.

Se podría decir que, debido a su complejidad, encontrar el patrón triádico en la biología es mucho más difícil que en la física o que en la química.

---

40 Ver: El árbol del conocimiento de Humberto Maturana.

Sin embargo, para comenzar, los tres elementos —(a) Interior caórdico, b) Membrana semipermeable (creada por el interior caórdico), y el c) Ambiente vital—, *son la base de la biología*. Si exploramos varios aspectos de los seres vivos, vamos a encontrarnos con una serie de elementos que pueden ser representados por patrones triádicos. De hecho, llegan a tener mucho más sentido al ser, justamente, analizados utilizando la interrelación triádica de Unidades de Acción biológica.

Por ejemplo, la estructura del cerebro humano es considerada como “trina”:

- a) Cerebro reticular,
- b) Cerebro límbico,
- c) Corteza cerebral.

Y desde el punto de vista “lateral”, el cerebro humano está dividido en:

- a) Hemisferio Derecho,
- b) Hemisferio Izquierdo,
- c) Corpus Callosum

Las mismas estructuras celulares que componen al cerebro, las células llamadas “neuronas”, están compuestas por tres elementos:

- a) Soma (cuerpo celular o pericarion),
- b) Axon (o cilindroeje),
- c) Terminal del axon.

Para dar tan solo un ejemplo, en el mundo vegetal existen *solo tres tipos diferentes de semillas*:

- a) Nueces
- b) Granos (cereales)
- c) Leguminosas

En sistemas más simples —unicelulares—, o inclusive proteínicos (como los virus), la base de su existencia son las mencionadas por Humberto Maturana en su tesis de la autopoiesis. En organismos más complejos se mantiene esta estructura básica pero se agregan, a su vez, otro tipo de Unidades de Acción convergentes, como:

- 1) Cuerpo,
- 2) Cabeza,
- 3) Extremidades.

Los organismos pueden ser analizados por su *cualidades* representadas por su:

- a) Estructura,
- b) Forma,
- c) Articulación.

O por su *funcionalidad* dentro de la cadena trófica alimentaria:

- I. Reductores,
- II. Productores,
- III. Consumidores.

Curiosamente, la reducción de un análisis a lo meramente cuantitativo *no permite diferenciar aspectos claves de la interpelación de los organismos consigo mismos y con su ambiente del cual son parte integral*. Más allá de las cualidades inherentes a los sistemas biológicos, estos tienen, además, una *funcionalidad*, pues cada órgano, inclusive cada célula, tienen funciones específicas asociadas a sus cualidades.

### Sociedad y cultura:

Los niveles de complejidad se incrementan mientras más nos separamos de la Existencia Física: a) Física, b) Química, c) Biología.

Por sobre la física, la química y la biología, tenemos otras dimensiones organizativas: las estructuras sociales, es decir, la interrelación de los organismos entre sí, así como las estructuras culturales, que vienen a formar la creación de patrones de comportamiento sociales. O sea, nos enfrentamos a niveles de abstracción *donde la complejidad es lo que rige*.

En el nivel social, el patrón triádico podría parecer menos probable por su nivel de abstracción. No obstante, toda relación social está basada en tres elementos básicos:

1. Coherencia social,
2. Autonomía individual,
3. Continuidad de lo personal y lo social.

Poniéndolo de otra manera, lo social requiere de una “coherencia” social para que una sociedad exista. Sin una *coherencia social* (un fenómeno complejo por naturaleza), la sociedad se desmorona.

Por otro lado, existe paralelamente la necesidad de una “autonomía” individual de cada uno de los organismos que compone la sociedad.

Vale mencionar que inclusive en el ámbito del reino animal, y para tomar el ejemplo de los “insectos sociales<sup>41</sup>”, estos tienen su *autonomía física*, aunque su comportamiento social esté condicionado por la estigmergia<sup>42</sup> biológica.

41 Insectos Sociales: Una de las formas más interesantes de comportamiento exhibida por los insectos es la de los insectos sociales que, al contrario que la mayoría de las especies, viven en grupos organizados. Comprenden unas 800 especies de avispas y 500 especies de abejas, además de las hormigas y las termitas. Por lo general, una sociedad de insectos se compone de uno o varios progenitores y un gran número de descendientes. Los miembros de la sociedad se dividen en grupos, cada uno de los cuales desempeña una función especializada y a menudo exhibe estructuras corporales diferentes a las de los demás: [http://html.rincondelvago.com/insectos-sociales\\_abejas-termitas-y-hormigas.html](http://html.rincondelvago.com/insectos-sociales_abejas-termitas-y-hormigas.html) // Como una curiosidad, y como otro ejemplo de la existencia triádica: “El cuerpo de los insectos está formado por tres regiones principales (denominadas tagmas): cabeza, tórax y abdomen, uniformemente recubiertas por un exoesqueleto”: <https://es.wikipedia.org/wiki/Insecta>

42 Estigmergia: (también llamada a veces estimergia) significa colaboración a través del medio físico. En sistemas descentralizados, tales como las colonias de hormigas, los diferentes componentes colaboran a través de pautas o hitos dejados en el medio: feromonas, acumulación de objetos o cualquier otro tipo de cambio físico, como la temperatura. El concepto de estigmergia fue introducido por Pierre-Paul Grassé,

En otras palabras, la *autonomía* (divergencia) individual es una parte integral de la *coherencia* (convergencia) social para la continuidad tanto de lo social, como de los individuos que componen la sociedad.

Tanto la sociedad requiere del individuo para continuar siendo una sociedad, como el individuo depende de la sociedad para continuar su existencia como individuo. Una sociedad no puede existir sin individuos, y un individuo *solo* —por sí mismo—, no puede “hacer sociedad”.

### **Estructuras sociales:**

Se puede decir que una sociedad está compuesta por:

1. Familia;
2. Comunidad social;
3. Culturas.

Las tal llamadas “civilizaciones” son sociedades que han mantenido una continuidad social e individual extendida en el tiempo con un impacto duradero en la cultura, en las comunidades, y en los vínculos familiares, y con una proyección geográfica ampliada.

Las estructuras sociales conocidas como comunitarias, tienen además vínculos más estrechos que los de una sociedad abierta. Existen tres tipos de comunidades:

*Comunidades ancestrales* (tradicionales), donde en ciertos aspectos la cultura, sus costumbres (vestimenta, alimentación, etc.), y religión, están por encima de las autonomías individuales;

*Comunidades circunstanciales*, donde los lazos entre individuos son menos cohesivos y dependientes de las circunstancias (espacio geográfico compartido, relación económica compartida), y por lo tanto temporalmente menos duraderas;

*Comunidades intencionales*, donde los individuos deciden unirse y “hacer comunidad” bajo preceptos intencionalmente compartidos (ecología, religión, política, etc.).

Estos son apenas unos pocos ejemplos del patrón triádico en varias áreas del conocimiento humano. En las investigaciones se han encontrado muchísimos más.

El siguiente paso implica el uso del BIO-AMI, de forma sistemática, lo cual implica un proceso multidisciplinario para encontrar, primero, los meta-patrones inherentes a las diferentes ciencias, luego los sub-sistemas.

---

un estudioso de las hormigas, para explicar cómo se lograban realizar las tareas en insectos sociales sin necesidad de planificación ni de un poder central. Actualmente ha sido tomado y extendido a una serie de algoritmos que forman parte de la inteligencia artificial; en general, estos algoritmos se denominan ACO o de optimización por colonia de hormigas: <https://es.wikipedia.org/wiki/Estigmergia> // La estigmergia es un mecanismo de coordinación indirecta entre agentes o acciones. El principio es que una huella queda marcada en el ambiente por una acción y que estimula el desempeño de la siguiente acción, por el mismo u otro agente. En ese modo, acciones subsecuentes tienden a reforzar y construirse sobre sí mismas, conduciendo a la emergencia espontánea de actividades coherentes, aparentemente sistemáticas. La estigmergia es una forma de auto-organización. Produce estructuras complejas, aparentemente inteligentes, sin la necesidad de hacer planes, de control, inclusive de que exista comunicación entre los agentes. Como tal, apoya a la colaboración eficiente entre agentes extremadamente simples, que carecen de cualquier memoria, inteligencia o inclusive consciencia individual de la existencia mutua. Traducido por Leonardo Wild del texto en inglés publicado en: <https://en.wikipedia.org/wiki/Stigmergy>.

## Aplicación concreta del BIO-AMI

Se podría discutir que esta organización de la realidad utilizando un patrón triádico es azarosa y fortuita, que existen muchas maneras de organizar y analizar la Realidad (lo que ha sido reportado al sistema como existente). Sin embargo, es precisamente esta divergencia aparentemente infinita en el análisis la que impide captar ciertos aspectos que aparecen inherentes a la Existencia.

La simplicidad, regularidad y aparente recurrencia del patrón triádico aparece en tantas áreas de la Realidad física, química y biológica, que parecería ilógico desechar de antemano la potencial existencia de este patrón triádico sin tratar por lo menos de *revisar la entera gama de conocimientos humanos* para ver si el patrón es ubicuo, o si nos enfrentamos solamente a regularidades fortuitas.

La propuesta es utilizar el BIO-AMI para ver si este fenómeno es parte integral de la Existencia, o si aparece tan solo en un porcentaje, o en ciertas áreas, de los fenómenos que consideramos “reales”.

Para un análisis integral de la Realidad, se requeriría utilizar los tres tipos de análisis inherentes a la estructura del BIO-AMI, que son:

1. Análisis Cuantitativo;
2. Análisis Cualitativo;
3. Análisis Funcional.

## Análisis Cuantitativo utilizando el BIO-AMI

Como una herramienta cuantitativa para analizar los elementos que forman parte de un Todo, el BIO-AMI permite predecir numéricamente la cantidad de UDAs por nivel, y el total dependiendo de los niveles a incluirse, con la siguiente fórmula:

*Nivel 1 es aquel que:*

- Consiste solamente del triángulo TOPO (base de un tetraedro)
- Tiene 3 bordes
- Cada borde es etiquetado con 1 dígito: “1<sup>43</sup>.”, “2.”, “3.”.

*Nivel 2:*

- Consiste de 3 triángulos que se expanden (emergen) de los bordes del nivel TOPO-0.
- Tienen 9 bordes en total.
- Cada borde es etiquetado con 2 dígitos: “1.1.”, “1.2.”, ... “3.3.”.

---

43 Para el análisis numérico, es más fácil utilizar números (1., 1.1, 1.1.1, etc.), para etiquetar los bordes que representan Unidades de Acción. Sin embargo, cuando se trata de un análisis cualitativo, se pueden cambiar las etiquetas numéricas por etiquetas alfabéticas (A.—a), b), c)—, B.—a), b), c)—, C.—a), b), c)—).

En general, el nivel  $(n+1)$ :

- Consiste de  $3^n$  triángulos que se expanden de los bordes del nivel- $(n)$
- Tiene  $3^{n+1}$  bordes en total
- Nombrados con etiquetas de  $(n+1)$ -dígitos: “1...1”, “1...2”, ... “3...3”.

Por lo tanto, si tenemos:

- $T_n$  para definir el número de triángulos en el nivel  $n$
- $E_n$  para el número de bordes en el nivel  $n$
- $TT_n$  para el número total de triángulos en los niveles 1 a  $n$
- $EE_n$  para el número total de bordes en los niveles 1 a  $n$

Conseguimos las siguientes relaciones que predicen el número de UDAs de un BIO-AMI:

- $T_n = 3^{n-1}$
- $E_n = 3 \cdot T_n = 3^n$
- $TT_n = T_1 + \dots + T_n = (3^n - 1) / 2$
- $EE_n = E_1 + \dots + E_n = 3 \cdot TT_n = (3^{n+1} - 3) / 2$

$$3 \times 3 \times 3 = 27 - 3 = 24 = 12$$

Lo que esto nos indica es, simplemente, que en el nivel llamado **Nivel 1** (TOPO 0: la base del tetraedro imaginario), tenemos tres bordes, cada borde representando una Unidad de Acción para sumar 3 Unidades de Acción.

De estos tres bordes (o meta-UDAs) *emergen* tres triángulos (**Nivel 2**) que completan el tetraedro. Estos tres triángulos tienen, cada uno, 3 bordes que representan tres UDAs cada uno (lo cual suma 9 UDAs representados por los 9 bordes existentes en ese Nivel).

Sin embargo, en total, la secuencia numérica queda representada de esta manera:

*Nivel 1:*

- $T_1 = 1$  Triángulo.
- $E_1 = (3 \cdot 1) = 3$  UDAs (*bordes*) en el Nivel 1.

*Nivel 2*

Triángulos =  $T_2 = 3^{2-1} = (3^1) = 3$  triángulos.

UDAs = **E2** =  $3 \cdot T_2$  (3 bordes x 3 triángulos) =  $3^2 = 3 \times 3 = 9$  UDAs en el Nivel 2.

*Nivel 1 + Nivel 2*

Triángulos =  $TT2 = (T1+T2) = (3^2 = 9-1= 8) / 2 = 4$  triángulos.

-  $EE2=E1+E2=3 \cdot TT4$  (3 bordes x 4 triángulos = 12 UDAs (bordes) total.

Con esta lógica, y resumiendo, tenemos:

*Nivel 3 = 9 x 3 UDAs = 27 UDAs.*

*Nivel 1 + Nivel 2 + Nivel 3 = (3 + 9 + 27 UDAs) = 39 UDAs (y 11 triángulos).*

Así, para analizar un problema que requiera el seguimiento de una “causa raíz” de un problema hasta el Tercer Nivel, se deben analizar *39 Unidades de Acción*, y no 3, como presupone una lógica lineal.

## Ejemplo de la vida real

En una reunión con gerentes de Toyota Ecuador, hacia el año 2005, en Quito, se analizó un problema cualitativo:

“¿Por qué llega tarde el personal, inclusive de gerencia?”

Sin entrar en los detalles cualitativos de este análisis, manteniéndonos tan solo en el análisis numérico, se hicieron dos ejercicios:

1) Analizar el problema utilizando la herramienta *Kaizen*<sup>44</sup> de Toyota conocida como “Los cinco Por Qué<sup>45</sup>”.

A grosso modo, *Los 5 Por Qué* tratan de encontrar la “causa raíz” de un problema por medio de un seguimiento lógico lineal del problema.

En el Nivel 1 se pregunta:

“¿Por qué llega tarde una persona al trabajo?”

La respuesta debe ser:

“Porque ocurre AAA.”

La pregunta se repite en el Nivel 2 utilizando la respuesta del Nivel 1:

“¿Por qué ocurre AAA?”

La respuesta del Nivel 2 resulta ser:

“AAA ocurre porque pasó BBB”.

44 Kaizen: Kaizen (改善, ‘cambio a mejor’ o ‘mejora’ en japonés), en el uso común de su traducción al castellano, significa “mejora continua” o “mejoramiento continuo”, y su metodología de aplicación es conocida como la MCCT: La Mejora Continua hasta la Calidad Total: <https://es.wikipedia.org/wiki/Kaizen>

45 Los cinco Por Qué: Los 5 ¿Por qué? Es una técnica para realizar preguntas iterativas usadas, para explorar las relaciones de causa y efecto subyacentes a un problema particular. El objetivo principal de la técnica es determinar la causa raíz de un defecto o problema repitiendo la pregunta “¿Por qué?”. Cada pregunta forma la base de la siguiente pregunta. El “5” en el nombre se deriva de la observación empírica en el número de iteraciones típicamente requeridas para resolver el problema.

La técnica fue originalmente desarrollada por Sakashi Toyada (en inglés) y fue usada en la corporación de motores Toyota durante la evolución de su metodología de manufacturación: [https://es.wikipedia.org/wiki/Los\\_cinco\\_%C2%BFpor\\_qu%C3%A9%3F](https://es.wikipedia.org/wiki/Los_cinco_%C2%BFpor_qu%C3%A9%3F)



En teoría, según este sistema de análisis lineal, se deben encontrar 5 respuestas correctas a las 5 preguntas, y si las respuestas han sido realmente correctas, se logra encontrar la “causa raíz” del problema.

A veces pasan horas, o hasta días, analizando el problema antes de encontrar la causa.

En una situación de producción basada en la “línea de trabajo” en una fábrica, las posibilidades tal vez quedan restringidas (teóricamente) a la línea de producción, pero en situaciones complejas donde pueden intervenir muchos factores externos (algo que también puede ocurrir en la línea de producción de una fábrica), se complica la problemática.

La dificultad en el ejercicio demostró que era sumamente difícil (casi imposible) encontrar las respuestas correctas que llevaran directamente (sin lugar a dudas) a responder las preguntas, de tal manera que ya en el Nivel 3 los gerentes se dieron cuenta que las respuestas no estaban necesariamente relacionadas con la pregunta anterior, pues *había más de una opción*.

El problema con este tipo de análisis lineal radica en que *no existe una sola respuesta acertada*. Puede existir más de una causa y cada respuesta que la analiza trae consigo otra conclusión.

Pasaron quince minutos del ejercicio, y aún no habían logrado encontrar la causa raíz del “llegar tarde al trabajo”. De hecho, quedaron atascados en el Nivel 3.

Numéricamente, las posibilidades en el Nivel 5 no son infinitas para dar con el “problema raíz”, pero tampoco son apenas 5 respuestas posibles, sino:

$$EE5 = E1 + E2 + E3 + E4 + E5 = 3 \cdot T^5 = (3^5 + 1 - 3) / 2$$

O, a su vez:

$$(3^5 + 1 - 3) / 2 = (3 \times 3 \times 3 \times 3 \times 3 - 3) / 2 = 726 / 2$$

Lo cual nos da la cifra sorprendente de posibilidades (UDAs) en el Nivel 5:

$$726 / 2 = 243$$

¿Cómo encontrar la respuesta correcta, con tantas posibilidades?

Lo que logra el BIO-AMI es predecir cuántas UDAs se van a encontrar dependiendo de cuántos niveles se desea analizar de manera sistemática. Para un problema de Existencia, esto puede ser muy útil, pero cuando se trata de un proceso, a veces no es necesario analizar todas las posibilidades, *sino tan solo aquellas que se relacionan directamente con el problema*.

En un caso así, lo que se requiere es una análisis *cualitativo* del problema, para lo cual el BIO-AMI es increíblemente versátil.

## **Análisis Cualitativo utilizando el BIO-AMI**

Como una herramienta cualitativa, la ubicación de una Unidad de Acción en el BIO-AMI indica la *naturaleza* de la Unidad de Acción (en relación con el BIO-AMI generado).

Entrando un poco en la sintaxis del uso del BIO-AMI:

Las UDAs que están en el borde numerado con la Etiqueta “1” (...1.1, 1.1.1...), indican una naturaleza *Convergente*.

Las UDAs que están en el borde numerado con la Etiqueta “2” (...2.2, 2.2.2...), indican una naturaleza *Divergente* (y opuesta, ya sea por dualidad o polaridad, en relación con la UDA del lado convergente).

Las UDAs que están en el borde numerado con la Etiqueta “3” (...3.3, 3.3.3...), indican una naturaleza *Emergente*.

Por inferencia, cada UDA tiene *tres naturalezas inherentes de forma simultánea*, pero el BIO-AMI, gracias a la “ubicación sintáctica” (organotopológica) dentro del BIO-AMI (representando un Todo), permite *diferenciar* la naturaleza de cada UDA dependiendo de su lugar y ubicación referente a las otras UDAs por la forma como integra el Todo *en referencia al observador*<sup>46</sup> *que analiza un BIO-AMI específico*.

Presentado de otro modo:

1. Cuando colocamos una UDA en posición 1 (con Etiqueta “1”), estamos analizando su naturaleza *convergente*.
2. Cuando colocamos la misma UDA (en otro BIO-AMI) en posición 2 (con Etiqueta “2”), estamos analizando su naturaleza *divergente*.
3. Cuando colocamos la misma UDA (en otro BIO-AMI) en posición 3 (con Etiqueta “3”), estamos analizando su naturaleza *emergente* en función de la otras UDAs presentes en el BIO-AMI.

En el caso de la pregunta:

“¿Por qué llega tarde una persona al trabajo?”

Sabemos de antemano que vamos a converger en tres posibles causas solamente, al dar la vuelta a la pregunta:

“¿Cuántas posibilidades tiene una persona (en el tiempo) para llegar al trabajo?”

El problema *converge* en un punto clave: el tiempo.

Las posibilidades son apenas 3:

1. Lo que se desea:

“Llegar *a tiempo* al trabajo”.

2. Lo que ocurre con frecuencia suficiente para que sea un problema:

“Llegar *tarde* al trabajo”.

3. Lo que pocos desean hacer (por varias razones personal, culturales o sociales):

“¿Por qué no llegar *temprano* al trabajo?”

Sin entrar en las razones por las cuales no se quiere llegar temprano al trabajo, veamos por qué no se llega a tiempo. ¿Cuántas razones existen para no llegar a tiempo?

46 El Observador afecta el resultado de lo observado, física cuántica.

Existen tan solo tres:

- 1) Porque se sale tarde de la casa.
  - 2) Porque se sale a tiempo de la casa (pero algo ocurre en el trayecto con demasiada frecuencia).
  - 3) Porque no se sale temprano de la casa (ya que no se desea llegar temprano al trabajo, sino a tiempo).
- a) Si la respuesta es que se sale tarde de la casa, entonces las preguntas van a estar dirigidas, de forma similar:
- “¿Qué es lo que ocurre para que se salga tarde de la casa?”
- b) Si la respuesta es que se sale a tiempo de la casa pero algo ocurre con frecuencia que *impide llegar a tiempo*, entonces se puede analizar **cuánto tiempo** tarde se llega ... para poder **salir más temprano** y, bueno, en muchas ocasiones, esto implicará llegar más temprano al trabajo.
- c) Si la respuesta es que **no se quiere llegar temprano** al trabajo, la pregunta interna es: “¿Y por qué no?”

O sea, el problema llega a tener varias soluciones sociales internas de la empresa (como la posibilidad de salir más temprano para cumplir con la llegada a tiempo, o la probabilidad de recibir un bono económico —o algún otro tipo de incentivo—, por llegar temprano).

El resultado del ejercicio fue que pudieron, en muy corto tiempo (unos cinco minutos) lograr reconocer la causa raíz del problema, que paradójicamente incluía *las tres posibilidades simultáneamente*.

En otras palabras, la solución fue:

- 1) Salir temprano (decisión *convergente* luego de encontrar la razón por la cuál salían tarde);
- 2) Evitar tiempo desperdiciado en el trayecto por causas principalmente de tráfico (problemas *divergentes* cuantitativamente medibles porque los tiempos de atraso eran muy similares y regulares);
- 3) Recibir incentivos por llegar temprano (en vez de castigos por llegar tarde); es decir, el empleador reconoció el valor del tiempo y del esfuerzo que este tipo de solución implicaba para el empleado, y los *beneficios* para sí mismo de poder contar con la presencia en los horarios esperados (lo cual implicó una solución *emergente* que conviene a todas las partes interesadas).

## El BIO-AMI, las dualidades y las polaridades

Uno de los argumentos más comunes al discutir sobre el tema de las tríadas es la existencia de “polaridades” y de “dualidades”, así como de “linealidades”, como parte integral de la existencia.

En primer lugar, muchas veces se utiliza de forma alterna los términos “polaridades” con “dualidades”, *cuando en el fondo son de naturaleza diferente*.

Básicamente:

Tanto las polaridades como las dualidades tratan de opuestos unificados.

En esto se asemejan, difiriendo sin embargo en la naturaleza del opuesto en cuestión.

El clásico ejemplo del símbolo del Ying-Yan se lo ha tomado en la cultura occidental como la representación de una “dualidad”, cuando el origen verdadero es una *polaridad*.

De hecho, en China se lo conoce como “la gran polaridad”.

En el caso del Ying-Yan, lo que vemos en forma bidimensional carece del *tercer elemento inherente en el símbolo*, y que con frecuencia nuestra cultura no lo considera: el movimiento en el tiempo.

No es que solamente en algo opuesto aparece la esencia de lo opuesto (el círculo blanco en la forma negra, y el círculo negro en la forma blanca), sino que esto *simboliza el cambio en el tiempo* de la naturaleza de un opuesto para convertirlo en lo que estuvo oponiendo.

El origen del símbolo es la abstracción de una grafía donde se ve a) una montaña, b) un sol, y c) una nube.

La grafía muestra cómo la montaña está con sombra de un lado, mientras el otro lado se encuentra iluminado (por el sol), pero la presencia de la nube implica que, debido a su *movimiento en el tiempo y el espacio*, el lado oscuro se convierte en el lado claro, y viceversa.

Esta abstracción de la realidad aplica a la *temporalidad* y relatividad de nuestra existencia y está representada en el símbolo Ying-Yan: “la gran polaridad”, donde *dos opuestos de diferente naturaleza* conforman un Todo.

En otras palabras:

*Polaridad*: unión de dos opuestos de diferente naturaleza cualitativa que conforman un Todo.

En la cultura china, las interpretaciones de “la gran polaridad” aplican a muy diversos ámbitos de la vida, y no son el objeto de este documento. No obstante, se lo trae a colación para echar luz sobre una simbología clásica donde aparecen dos aspectos opuestos que forman, aparentemente, un Todo, pero que debido a su nivel de abstracción el fundamento principal del símbolo pasa comúnmente desapercibido.

Algo parecido pasa con las dualidades: donde *dos opuestos de una misma naturaleza cualitativa* conforman un todo.

O sea:

*Dualidad*: unión de dos opuestos de igual naturaleza cualitativa que conforman un Todo

Ejemplo, una moneda.

La moneda tiene “dos lados” opuestos. Sin embargo, y en el fondo, son un

Todo, y rara vez se toma en cuenta “el tercer lado” de la moneda: el canto que *unifica* las dos caras de una moneda otorgándole tres dimensiones.

Matemáticamente, las dualidades están compuestas por números que representan una “unidad” que, a su vez representa una realidad “cualitativamente igual” a los otros números.

Para explicarlo de otra manera:

$$1 + 1 = 2$$

donde el primer “uno” representa una manzana y el otro “uno” representa otra manzana, las cuales *sumadas*, dan dos manzanas.

La matemática no trata de operaciones (sumas, restas, multiplicaciones, divisiones, etc.) de “naturalezas divergentes” (manzanas versus peras), sino de *unidades de una misma naturaleza* y de su relación con otras unidades de *igual* naturaleza para formar un Todo.

Así, una dualidad trata de una divergencia “en número” que en conjunto conforma un Todo, mientras que la polaridad trata de una divergencia “en cualidad o naturaleza” para conformar un Todo.

La solución al proceso para formar un Todo es *cualitativamente diferente* cuando tratamos con dualidades, que cuando tratamos con polaridades. Del tipo de operación dependerá si el problema tiene solución, o no, en ambos casos.

Un ejemplo de un Todo producido por la “suma” de manzanas y peras implica *el cambio de la naturaleza* de ambas Unidades de Acción para que *emerja* una tercera Unidad de Acción.

O sea, para encontrar la solución a un “problema de polaridades”, es necesario recurrir al *cambio de naturaleza* de cada una de las polaridades. Y para encontrar la solución a un “problema de dualidades”, es necesario encontrar la naturaleza de cada una de las Unidades de Acción que permitan su suma, *sin cambiar la naturaleza* inherente de cada una.

En el caso de los sistema vivos, esta “suma” se consigue por medio de la sinergia<sup>47</sup>, donde la suma de las partes (de naturaleza divergente) forma un Todo que se convierte *en más de la suma de sus partes* debido a su funcionalidad dentro del Todo, y se produce por una interrelación por una combinación equilibrada de estructuras jerárquicas, lineales, y funcionales presentes en el Todo.

En el BIO-AMI, las polaridades o dualidades de las Unidades de Acción se presentan en los numerales etiquetados en los puestos “1” y “2”, “A” y “B”.

En otras palabras, las oposiciones son una parte integral del BIO-AMI, y estas oposiciones se producen por la naturaleza distinta de las Unidades de Acción, colocándose las UDAs de naturaleza convergente en el numeral “1” (o “A”), y las

47 Sinergia: La sinergia comúnmente refleja un fenómeno por el cual actúan en conjunto, varios factores, o varias influencias, observándose así un efecto además del que hubiera podido esperarse operando independientemente, dado por la concausalidad los efectos en cada uno. En estas situaciones, se crea un efecto extra debido a la acción conjunta o solapada, que ninguno de los sistemas hubiera podido generar en caso de accionar aisladamente: <https://es.wikipedia.org/wiki/Sinergia>

de naturaleza divergente en el numeral “2” (o “B”), repitiéndose este patrón en los niveles subsiguientes como fue explicado anteriormente<sup>48</sup>.

## El BIO-AMI y las linealidades

La linealidad<sup>49</sup> es *parte* de un Todo —así como lo son la polaridad o la dualidad—, *pero no son el Todo*.

De hecho, cuando se habla de sistemas lineales, en el fondo lo que esto significa es que cada uno de los elementos se encuentran ubicados en una misma línea de valor<sup>50</sup> (que puede ser ascendente, descendente, o neutro). Sin embargo, este aspecto de la linealidad implica que todos los elementos o Unidades de Acción que se ubican en una línea en particular, *estarán sujetos a las leyes de la horizontalidad*; es decir, cada uno de los elementos cumple, por lo tanto, una misma función dentro de la línea (debido a su naturaleza).

Así:

*Linealidad*: Unidades de Acción ubicadas en un horizonte lineal sin diferenciar sus cualidades funcionales.

Un ejemplo de estos serían las células en un órgano específico, o las hojas en los árboles, o los pelos en el pelaje de un animal, o las escamas en los peces. La linealidad definitivamente existe, pero la suma de las Unidades de Acción consideradas *no alteran su naturaleza* y tampoco cambian el resultado de la ecuación.

48 Ver: Análisis Cualitativo utilizando el BIO-AMI.

49 Linealidad: Se dice que un sistema es lineal, cuando cumple con los dos criterios siguientes:

1. Si una entrada X al sistema produce una salida X, entonces una entrada 2X producirá una salida 2X. En otras palabras, la magnitud de la salida del sistema es proporcional a la magnitud de la entrada del sistema.
2. Si una entrada X produce una salida X, y una entrada Y produce una salida Y, entonces una entrada X+Y producirá X+Y. En otras palabras, el sistema maneja dos entradas simultáneas de manera independiente y esas no interactúan en el sistema. Esos criterios implican el hecho que un sistema lineal no producirá frecuencias de salida, que no estén presentes en la entrada: <http://azimadli.com/vib-man-spanish/definicindelinalidad.htm>; En matemáticas, una función lineal es aquella que satisface las siguientes dos propiedades:
  - Propiedad aditiva (también llamada propiedad de superposición): Si existen  $y$ , entonces. Se dice que es un grupo isomorfo con respecto a la adición.
  - Propiedad homogénea: para todo número real  $a$ . Esto hace que la homogeneidad siga a la propiedad aditiva en todos los casos donde  $a$  es racional. En el caso de que la función lineal sea continua, la homogeneidad no es un axioma adicional para establecer si la propiedad aditiva está establecida. En esta definición  $x$  no es necesariamente un número real, pero es en general miembro de algún espacio vectorial.
  - Sistemas lineales.
  - En Física es de particular interés el estudio de los sistemas lineales, es decir, aquellos en los que los efectos de la suma de entradas es igual a la suma de las salidas individuales y el efecto de una entrada múltiplo de otra es el mismo múltiplo del resultado de dicha entrada.
  - Más gráficamente, si un sistema es tal que cuando se introduce en el sistema A se obtiene como resultado As y cuando se introduce B se obtiene Bs el sistema es lineal sólo si al introducir A+B se obtiene As+B y al introducir k veces A se obtiene k veces As.
  - El interés en el estudio de estos sistemas se debe a la regularidad de sus resultados y a la predictibilidad de su funcionamiento. Por ejemplo, la mayor parte de los dispositivos electrónicos son, en su concepción, sistemas lineales. Los sistemas que se suelen incluir dentro de la denominada Teoría del Caos son, con frecuencia, no lineales: <https://es.wikipedia.org/wiki/Lineal>.

50 Es decir, un crecimiento es lineal cuando la señal o el valor de ingreso (input) produce un resultado (output) proporcional al valor de ingreso.

Esta linealidad, creada por una serie finita o infinita de Unidades de Acción, *no conforman un Todo*, sino un *conjunto*.

*Ejemplos varios de linealidad:*

El total de narices en la cabeza de un ser humano suman una nariz, el total de orejas suman dos orejas, el total de células de la piel humana suman miles de millones de células, pero están divididas en tres capas *funcionalmente* distintas —la epidermis (curiosamente dividida a su vez en tres diferentes capas), la dermis, y la hipodermis.

En el caso de una araña, el total de patas suman ocho, mientras que en un ciempiés, dependiendo de la especie a la que pertenecen, pueden ir de 15 pares, a 173 pares.

Es necesario recordar que las patas, por sí solas (es decir, sin el organismo) no conforman un Todo, y la piel del ser humano, al ser separada del mismo, puede aún llamarse “piel” pero ya no cumple la función originaria por haber sido separada del Todo.

Esto implica que la linealidad se encuentra como un aspecto más para conformar un Todo, pero no por eso podemos decir que “debido a la existencia de uno, dos, tres, cuatro o más Unidades de Acción” en un mismo sistema u organismo, que por esto: “El patrón ubicuo de la tríada en la Existencia queda automáticamente invalidada”.

En el caso del BIO-AMI, al analizar una Unidad de Acción en particular es muy posible que al llegar al Nivel 5 (*EE5*), el siguiente paso no es generar un TOPO (*EE0*) de cada uno de los elementos constituyentes, sino que podría ser suficiente, por cuestiones prácticas registrar, linealmente, los elementos presentes en ese nivel como si fuesen iguales en su valor funcional para el propósito del análisis.

Por ejemplo, al analizar lo que ocurre con un máquina que muele café, no se requiere de un análisis de cada grano de café y sus sub-elementos, sino que se puede considerar a cada grano de café igual al otro en su funcionalidad y utilizar un sistema de contabilización lineal, así:

L1 = 1 libra de café en grano (donde L es el café en grano y 1 la cantidad medida en libras)

M1 = 1 libra de café molido (donde M es el café molido y 1 la cantidad medida en libras).

Con el input de L1 (1 libra de café en grano), se consigue teóricamente M1 (1 libra de café molido). Con el input L2, el output será M2, y así sucesivamente.

Para el propósito de nuestro cálculo, lo que importa es que el café molido pese lo mismo que el café en grano, sin importar la *cualidad* del café en grano, ni las características *funcionales* del café molido<sup>51</sup>.

---

51 Café molido: el grosor de las partículas tienen diferente funcionalidad y no todos pueden utilizarse en todos los sistemas de filtros para el preparado final.

Cuando los elementos que componen cualquier Unidad de Acción no tienen una diferencia funcionalmente cualitativa —es decir, su valor funcional para el sistema en cuestión no logra diferenciar una de otra—, no estamos haciendo un análisis cualitativo (o funcional) de esa Realidad.

Al reconocer las diferencias en la naturaleza *cualitativa* de los elementos que conforman una Unidad de Acción, salimos del análisis de la ciencia clásica, para entrar en el ámbito de la complejidad, que básicamente analiza las *cualidades* de los elementos que conforman un Todo, y que se basan en la no-linealidad, en la retroalimentación<sup>52</sup> de los sistemas, en lo que ocurre con las “trayectorias de los espacios abstractos<sup>53</sup>”, así como en las iteraciones<sup>54</sup> que incursionan en la geometría fractal.

O sea, pasamos de las ciencias de los fenómenos cuantitativos<sup>55</sup> a las ciencias de los fenómenos cualitativos<sup>56</sup>.

Sin embargo, además de estos fenómenos cualitativos que se analizan con la ciencia de la complejidad (el origen de la forma de las nubes o de las montañas, la modelación del clima y de los sistemas climáticos, los patrones de las corrientes marítimas o la dinámica de fluidos), la Vida implica aspectos donde los fenómenos cualitativos afectan su *funcionalidad*.

En el caso de la *Taxonomía Binaria de las Especies* de Karl Linnaeus<sup>57</sup>, por ejemplo, no solo es un sistema binario, donde la carencia de un elemento (o viceversa,

52 Retroalimentación: La realimentación —también referida de forma común como retroalimentación—, es un mecanismo por el cual una cierta proporción de la salida de un sistema se redirige a la entrada, con objeto de controlar su comportamiento. La realimentación se produce cuando las salidas del sistema o la influencia de las salidas del sistema en el contexto, vuelven a ingresar al sistema como recursos o información. La realimentación permite el control de un sistema y que el mismo tome medidas de corrección con base en la información realimentada: <https://es.wikipedia.org/wiki/Realimentaci%C3%B3n>

53 Trayectorias de los espacios abstractos: Para revelar los patrones ordenados de sistemas aparentemente caóticos, las variables de un sistema complejo se presentan en un espacio matemático abstracto llamado “espacio de fase”, una técnica muy conocida que fue desarrollada en la termodinámica a finales del siglo veinte y están basados en enfoque topológico de Jules Henri Poincaré. Fritjof Capra, *The Web of Life*, pp 126-131. // Jules Henri Poincaré (/ˈʒyl ɑ̃ˈʁi pwɛ̃nkaˈʁe/) (Nancy, Francia, 29 de abril de 1854-París, 17 de julio de 1912), generalmente conocido como Henri Poincaré, fue un prestigioso polímata: matemático, físico, científico teórico y filósofo de la ciencia, primo del presidente de Francia Raymond Poincaré. Poincaré es descrito a menudo como el último «universalista» capaz de entender y contribuir en todos los ámbitos de la disciplina matemática. En 1894 estableció el grupo fundamental de un espacio topológico: [https://es.wikipedia.org/wiki/Henri\\_Poincar%C3%A9](https://es.wikipedia.org/wiki/Henri_Poincar%C3%A9)

54 Iteración: Latín para “repetición.” Matemáticamente, un bucle de realimentación (o retroalimentación) es un proceso no-lineal especial conocido como iteración, que viene a ser la repetición de un proceso hacia el sistema que lo produjo. Fritjof Capra, *The Web of Life*, pp 123-124.

55 Ciencias cuantitativas: comúnmente conocidas como ciencias clásicas, enfocadas en lo cuantificable y medible sin la necesidad de recurrir a abstracciones o promedios para conseguir aproximaciones de un comportamiento.

56 Ciencias cualitativas: aquellas que tratan de acercarse a los comportamientos de los sistemas complejos, considerando aspectos imposibles de describir en las ciencias cuantitativas.

57 Carlos Linneo (en sueco: Carl Nilsson Linnæus, latinizado como Carolus Linnæus, también conocido después de su ennoblecimiento como Carl von Linné; Råshult, 23 de mayo de 1707 – Upsala, 10 de enero de 1778), fue un científico, naturalista, botánico y zoólogo sueco que estableció los fundamentos para el esquema moderno de la nomenclatura binomial. Se le considera el fundador de la moderna taxonomía, y también se le reconoce como uno de los padres de la ecología. El manuscrito de su estudio se publicó bajo el nombre de *Systema naturae* (1735-1770) [Systema naturae per regna tria naturae, secundum classes, ordines, genera, species, cum characteribus, differentiis, synonymis, locis]: [https://es.wikipedia.org/wiki/Carlos\\_Linneo](https://es.wikipedia.org/wiki/Carlos_Linneo).



la existencia de un elemento bajo la modalidad del *on-off*<sup>58</sup>), sino que además la ausencia o presencia de cada elemento representa un valor numérico entre el cero y el uno.

Es decir, las especies se representan como parte de jerarquías (linealidades verticales) versus sub-grupos divididos por cualidades binarias, cualidades que diferencian a una especie de otra por medio de un análisis *cuantitativo* de una cualidad (“si tiene esta característica, es parte de X, si no la tiene, es parte de Y”):

Reino,  
Filo  
Clase,  
Orden,  
Familia,  
Género,  
Especie.

Nuevos modelos de taxonomías también siguen estos patrones lineales y binarios, aunque la lógica de las cualidades en común cambie, como en el caso de la taxonomía filogenética sistemática<sup>59</sup>, donde la secuencia lineal sigue el origen común por medio de un árbol genealógico que conecta a especies con sus ancestros comunes, siguiendo la historia evolutiva de cada especie.

Si bien en tiempos actuales la re-agrupación o re-ubicación de especies se consigue gracias a análisis de ADN, *el sistema matriz aún sigue la lógica de la Taxonomía Binaria*, sin considerar la *funcionalidad* de las cualidades analizadas inherente a la tríada TOPO 0 para el análisis de la biodiversidad:

Ambiente,  
Organismos,  
Interacción.

## **Análisis Funcional utilizando el BIO-AMI**

Como una herramienta funcional, el BIO-AMI permite varias maneras de ver una UDA de acuerdo a su función dentro de un **Todo**.

Dependiendo del Tipo de BIO-AMI<sup>60</sup>, la función de un BIO-AMI en particular va a ser diferente.

En términos generales, y por su naturaleza triádica, fractal y no lineal, el BIO-AMI permite hacer análisis convergentes, divergentes y emergentes de forma no-local, inclusive para sistema caóticos. Es decir, no importa por dónde se comienza a analizar un problema, el BIO-AMI permite ubicar a cada dentro de

58 Si tiene cola, es parte de este subgrupo, si no tiene cola, es parte de otro subgrupo, convirtiendo el análisis en un sistema lineal y complicado

59 Taxonomía filogenética sistemática: <https://es.wikipedia.org/wiki/Taxonom%C3%ADa>

60 Ver más adelante: Tipos de BIO-AMI.

la matriz por tener una Matriz BIO-AMI<sup>61</sup> para cada *tipo* de análisis (convergente, divergente, o emergente).

Cada tipo de BIO-AMI tiene su propia matriz, dependiendo del tipo de UDA que se quiera analizar, y de cuánto se quiere o requiere profundizar en un tema específico. (Inclusive, cada triángulo tiene la capacidad de analizarse “hacia adentro” de acuerdo a las cuatro preguntas internas visualmente representadas por el Fractal de Sierpinski:<sup>62</sup> 1) Qué (TOPO 0); 2) Cómo (NIVEL 1), 3) Cuándo (NIVEL 1), 4) Dónde (NIVEL 1).

Por esta, y otras razones, el BIO-AMI es un “monstruo matemático” por su naturaleza fractal. Por lo tanto, sus posibilidades de análisis son prácticamente infinitas, dependiendo de cuánto se quiere ingresar ya sea en lo micro, o lo macro.

No obstante, para ser prácticos, y dependiendo del análisis que se quiera llevar a cabo, a veces basta *un solo triángulo* para descubrir una nueva “creación”. En otras ocasiones será necesario expandir el BIO-AMI a múltiples niveles, inclusive pasando más allá de la quinta iteración<sup>63</sup>.

## Funcionalidad de una existencia

Por su misma naturaleza, las posibilidades para descubrir las funcionalidades de una UDA son tres:

- 1) **Funcionalidades convergentes** (reconocer la funcionalidad de una existencia);
- 2) **Funcionalidades divergentes** (reconocer la funcionalidad de un proceso de cambio o transferencia);
- 3) **Funcionalidades emergentes** (reconocer la funcionalidad de una creación para la innovación).

En primer lugar, al analizar la Existencia de una UDA (es decir, su naturaleza convergente), una de sus características va a ser justamente cuál es su función.

Por ejemplo, si analizamos una UDA que vamos a llamar “Silla”, tenemos tres aspectos a ser analizados.

1. ¿Qué Tipo de silla es?;
2. ¿Cuáles son los Elementos que la componen?;
3. ¿Cuál es la Función (de este tipo de silla en particular)?

Básicamente lo que esto nos dice es que:

“No todas las sillas son iguales.”

Si no todas las sillas son iguales, entonces debemos saber en qué se diferencian,

61 Matriz BIO-AMI: no hay el espacio en este artículo para presentar cada matriz. Esta es apenas una introducción al tema.

62 Fractal triángulo de Sierpinski: Un triángulo dividido en cuatro triángulos interiores, cada uno a su vez subdividido en cuatro triángulos interiores, y así sucesivamente. Imágenes en: [https://en.wikipedia.org/wiki/Sierpinski\\_triangle](https://en.wikipedia.org/wiki/Sierpinski_triangle).

63 Nivel 5 = 243 posibilidades de UDAs.

y por lo general se diferencian por los Elementos que las componen. Patas más cortas o más largas; curvas o rectas; de madera, plástico, metal u otro material, y así sucesivamente. Podemos profundizar en cada uno de sus elementos creando sub-divisiones de acuerdo a nuestra necesidad de reconocer las cualidades de las sillas.

Esto a su vez nos lleva al reconocimiento obvio (una vez que hemos puesto la pregunta sobre el tapete), que si no todas las sillas son iguales, que esto es porque sus diferencias tienen como propósito cumplir otra Función.

La silla para el director de cine es diferente a la silla de un bar, a la silla de un restaurante de comida rápida, que a su vez se diferenciará de la silla de un restaurante caro, o de la silla de una oficina. Por esto vamos a ver que:

“No todas las sillas cumplen la misma función”.

Lo obvio —”Una silla es para sentarse”— se convierte en algo que puede darnos diferencias cualitativas entre una silla y otra porque de la función primaria (convergente), nos permiten ver funciones divergentes debido a una “necesidad emergente” de acuerdo a cada diseño (Tipo) de silla debido a su función subyacente: ser cómoda o incómoda, meramente práctica, o diseñada para cumplir con expectativas socio-culturales.

Sin embargo, si no nos interesa la *funcionalidad* como tal de una Existencia, y para comenzar, podemos partir de otro punto, preguntándonos:

“¿Está completo el análisis de una UDA?”

Por ejemplo, la Unidad de Acción llamada la “Taxonomía Binaria de las Especies” de Karl Linnaeus, ¿está *completa* o le falta (o sobra) algo?

Si partimos del nombre mismo de esta Unidad de Acción (“taxonomía *binaria*”), nos va a saltar a la vista *de forma inmediata* que se trata de un análisis “binario”, es decir, basado en un sistema on-off: Base 2.

Si tenemos como premisa que la Existencia está basada en Tres UDAs para formar un Todo, entonces podríamos darnos cuenta, a priori, que *algo debe faltar* (o sobrar).

En otras palabras, el estudio de Karl Linnaeus de pronto aparecerá como incompleto *por no considerar el patrón subyacente de la Existencia*. (Lo mismo ocurrirá con todas aquellas teorías que estén basadas en un análisis binario de la Existencia, como por ejemplo, la teoría de la “dualidad de la luz” de Albert Einstein.) ¿Se trata de “las excepciones a la regla”? ¿Nos encontramos frente a un ámbito inexplorado de la ciencia y requiere de comprobación? ¿Qué preguntas surgen al sacar este tipo de conclusiones?

En este punto es cuando el BIO-AMI se convierte no solo en una herramienta controversial, sino inclusive en “herejía científica”, o por lo menos en una metodología iconoclasta debido a su premisa fundamental de la existencia del patrón triádico ubicuo.

En otras palabras, desde el punto de vista *divergente*, el BIO-AMI tiene como función “cuestionar lo establecido si no se cumplen los parámetros del patrón ubicuo de la Existencia”.

Pero, ¿existe realmente este patrón? ¿Si no existe, entonces por qué aparecen *tantas* instancias donde parece aplicarse creando *Todos* indiscutiblemente complejos, así como regularidades presentes en Realidades parciales?

Estas preguntas quedan abiertas, puesto que el trabajo de descubrir si realmente el patrón es ubicuo a la Existencia. O por lo menos en medida tal que amerite utilizar el BIO-AMI de manera sistemática —inclusive para descubrir en qué condiciones o situaciones *no* es aplicable el sistema de análisis triádico—.

Curiosamente (o no), durante el proceso de desarrollo del BIO-AMI, se descubrió la necesidad de generar tres diferentes matrices de análisis, de acuerdo al tipo de UDA a ser analizada.

Los tres tipos de Matriz BIO-AMI reflejan las tres diferentes naturalezas de la Existencia, que si bien ocurren simultáneamente, responden a un diferente punto de vista de la Unidad de Acción observada.

### Tres tipos de matriz BIO-AMI

Otra vez, y por inferencia lógica, tenemos tres tipos de análisis que se pueden hacer, los cuales están representados por tres tipos diferentes de BIO-AMIs TOPO 0<sup>64</sup>.

Tipos de BIO-AMI:

1. BIO-AMI de Existencia,
2. BIO-AMI de Cambio,
3. BIO-AMI de Creación.

Donde cada uno es representado por otra **Matriz TOPO**:

**Existencia:** Podemos analizar una Unidad de Acción por medio de su **Existencia**. O sea:

- ¿Qué (*Tipo*) de UDA es?
- ¿Cuáles son los *Elementos* que la componen?
- ¿Cuál es su *Función*?

**Cambio:** Podemos analizar una Unidad de Acción por medio de su **Proceso de Cambio**. O sea:

- ¿Cuál es el *Input*?
- ¿Cuál es el *Output*?
- ¿Cuál es el *Proceso de Cambio* que ocurre para generar el Output?

**Creación:** Podemos analizar una Unidad de Acción por medio de su **Proceso de Creación**. O sea:

- ¿Cuál es la UDA de **naturaleza convergente**?
- ¿Cuál es la UDA de **naturaleza divergente**?

64 TOPO 0: Topología 0 son aquellos triángulos o triadas que conforman el punto de partida de un BIO-AMI, que puede ser representado en el tetraedro por el triángulo base, del cual emergen los otros tres triángulos que componen sus lados proyectados sobre su superficie.

¿Qué *Nueva UDA resulta* por la unión de estas UDAs opuestas?

**BIO-AMI de Existencia:**

- a) Tipo,
- b) Elementos,
- c) Función.

Como el BIO-AMI es de naturaleza fractal, de estos tres tipos de Matriz BIO-AMI se generan una serie de meta-BIO-AMIs que sirven para analizar UDAs específicas por medio de un proceso no-lineal y no-local.

Es decir, se puede tomar como punto de partida cualquier **BIO-AMI** *E1* y convertirlo en el *TOPO 0*, sin tener que recurrir a cualquiera de las Matrices BIO-AMI que representan los tres tipos arriba mencionados.

Presentado de otra manera, siendo el BIO-AMI un sistema de análisis no-lineal, el punto de partida para generar un *TOPO 0* puede ser cualquiera, especialmente cuando se trata de BIO-AMIs de Creación.

Sin embargo, si la intención es generar una base de datos y análisis completa con valores específicos, se recomienda utilizar el *TOPO 0* requerido —que depende del tipo de Realidad a ser analizada—.

Para los niveles subyacentes, el grado de detalle necesario definirá cuántas sub-dimensiones serán necesarias para llegar al nivel donde se consiguen los datos concretos que permiten el **análisis cuantitativo final**. Por lo general, la dimensión *E5* es suficiente para ingresar los datos puntuales de un BIO-AMI. Siendo el BIO-AMI un fractal regular en *n*-iteraciones, teóricamente llega a ser  $\infty$ , lo cual puede complicar un análisis si no se sabe cuál va a ser la funcionalidad requerida.

No obstante, como parte de la Matriz BIO-AMI existen recurrencias modulares preestablecidas, que pueden ser utilizadas con suma facilidad y de forma inmediata.

El propósito de esta introducción no permite la presentación total del sistema con todas sus variables, porque tomarían un libro entero (o más). Sin embargo, y para dar unos ejemplos, cuando tenemos un BIO-AMI de Existencia (**TOPO 0: a) Tipo, b) Elementos, c) Función**), y queremos saber cuáles son los elementos a ser analizados para conocer el Tipo de Existencia y su Función, podemos de antemano utilizar las matrices de Meta-BIO-AMI disponibles y definir que:

Si el sistema es de **Existencia Física**, tenemos una serie de Meta-BIO-AMIs que llegan a ser una especie de “plantilla” para cada caso. La existencia física puede estar basada en:

- a) Física,
- b) Química,
- c) Biología.

Cada una de estas *existencias físicas*, tiene su Matriz BIO-AMI subyacente, como en el caso de la Física: a) Tamaños físicos, b) Estados físicos: c) Forma física, y así sucesivamente en las dimensiones inferiores.

Como el BIO-AMI de Existencia trata de un **análisis físico estático** de una Existencia Física, las “leyes de la física”, los procesos químicos, y las complejidades biológicas, no serían parte del análisis, *pero sabemos que existen*.

### **BIO-AMI de Cambio:**

Si nuestra intención es analizar un *proceso físico* que implica un “cambio” o transferencia de un estado a otro, tendríamos que utilizar como punto de partida un “BIO-AMI de Cambio”.

- a) Input,
- b) Output,
- c) Proceso (de transferencia cualitativa)).

En niveles subyacentes<sup>65</sup>, y de ser necesario, se utilizaría una Matriz BIO-AMI de Existencia para conseguir los valores cuantitativos y cualitativos, o un BIO-AMI de Creación, para descubrir cuáles son las UDAs necesarias para poder analizar el proceso.

BIO-AMI de Creación:

- a) UDA convergente,
- b) UDA divergente,
- c) UDA emergente.

Los BIO-AMI de Creación son herramientas para la innovación y el descubrimiento de nuevas y/o potenciales Unidades de Acción, o para la clarificación de cuáles son los componentes que integran una Unidad de Acción preexistente bajo el modelo del BIO-AMI.

En vez de utilizar un BIO-AMI de Existencia para analizar sistemáticamente una Unidad de Acción con sus elementos y funciones, o un BIO-AMI de Cambio para analizar el proceso de cambio y/o transferencia de una Unidad de Acción en otra (el Input y Output de un sistema por medio de un Proceso), los BIO-AMIs de Creación permiten recurrir a la creatividad según lo explicaba Gerd Binnig. Así, existen tres maneras de analizar la Realidad con un BIO-AMI de Creación:

- a) Por medio de la *creación convergente*;
- b) Por medio de la *creación divergente*;
- c) Por medio de la *creación emergente*.

Los *BIO-AMI de Creación Convergente* recurren a las dualidades para descubrir en qué convergen *dos* Unidades de Acción para conformar un Todo.

Los *BIO-AMI de Creación Divergente* recurren a las polaridades para descubrir cuál es el resultado de la unión de *dos* Unidades de Acción polares (que requieren del cambio de su naturaleza) para la creación una tercera, de diferente naturaleza.

Los *BIO-AMI de Creación Emergente* recurren a las triadas lineales para descubrir qué emerge con la unión de *tres* Unidades de Acción.

---

<sup>65</sup> Por razones de espacio, no se expandirá en esta introducción los niveles inferiores del BIO-AMI de Cambio.

## BIO-AMIs de Creación Convergente (por dualidad):

Este es el clásico ejemplo de cómo un Todo es más que la suma de los elementos que lo componen. La muy conocida “Rueda”, para tomar un modelo físicamente visible, tiene como elementos:

1. Un plato o similar (que se convierte en la “llanta”);
2. Un palo o similar (que se convierte en el “eje”);
3. La suma crea “La Rueda” (que puede estar compuesta por uno o más platos unidos por un eje central).

Ninguna de las dos UDAs originales cambia su naturaleza individual, pero al unirse y conformar “La Rueda”, la suma de la Unidad de Acción “llanta” + “eje” dan como resultado una Unidad de Acción (un Todo) con funciones que *no se derivan directamente de la naturaleza original* de cada UDA perteneciente al nuevo Todo.

Otro ejemplo, la fotografía:

1. Una “caja negra” (una caja con un agujero por el cual penetra la luz que proyecta, en reverso, lo que hay afuera de la caja);
2. “Papel plata” (el cual, al ser expuesto a la luz, cambia de blanco a gris o negro dependiendo de la intensidad de la luz, y del tiempo de exposición);
3. La suma crea la “Cámara fotográfica”.

Otra vez, cada uno de los elementos (UDAs) mantiene su naturaleza pero, al sumarse, consiguen funcionalidades antes inexistentes.

Para resumir, al utilizar un *BIO-AMI de Creación Convergente*, el proceso de creación implica la agregación de UDAs que no cambian su naturaleza individual, para conformar un Todo que es mayor en funcionalidad que la suma de sus partes.

## BIO-AMIs de Creación Divergente (por polaridad)

Cuando unimos dos elementos de naturaleza divergente que no pueden ser sumados para conformar un Todo, y se requiere una “mezcla” de sus naturalezas, tenemos frente a nosotros un caso de creación divergente.

Así:

1. Una frutilla;
2. Azúcar;
3. La unión físico-química de estos dos elementos pueden crear, dependiendo del proceso, un jugo de frutilla (o si al jugo de frutilla se le agrega energía térmica —cocción por calor—, una mermelada).

En este caso, la naturaleza de ambas UDAs —frutilla y azúcar— cambian para conseguir *un Todo de naturaleza distinta*.

Este tipo de procesos de creación divergente (por polaridad) no se limita al mundo físico o químico, sino que ocurre en niveles o dimensiones de existencia

superiores, como en la biología, en el ámbito social, o en el ámbito conceptual (de las ideas, de las hipótesis, de las teorías).

Si lo resumimos: La resolución creativa de la unión de opuestos polares resulta en la creación de una tercera UDA de naturaleza distinta.

### **BIO-AMIs de Creación Emergente (por linealidad triádica):**

Este tipo de BIO-AMI permite descubrir cuáles son los tres elementos que, en conjunto y simultáneamente, conforman una Unidad de Acción emergente por su unión.

Cuando tres elementos conforman un Todo (sin que uno de estos elementos sea contrario a los otros, ya sea por dualidad o por polaridad), *emerge una Unidad de Acción que se compone de la interrelación de los tres elementos (o UDAs).*

Un ejemplo físico de esto son las tres capas de piel antes mencionadas:

1. Hipodermis
2. Dermis,
3. Epidermis.

Otro ejemplo — Inteligencia Biológica Humana:

1. Inteligencia Emocional (EQ),
2. Inteligencia Intelectual (IQ),
3. Inteligencia Social (SQ).

Para crear un BIO-AMI más completo en sus tres tipos (Convergente, Divergente, Emergente) que analiza el Comportamiento de Existencias:

#### **1. Comportamiento<sub>C</sub>:**

- 1.1. Estructura (del comportamiento)
- 1.2. Forma (del comportamiento)
- 1.3. Articulación (del comportamiento)

#### **2. Comportamiento<sub>D</sub>:**

- 2.2. Tipo (de comportamiento)
- 2.3. Elementos (del comportamiento)
- 2.3. Función (del comportamiento).

#### **3. Comportamiento<sub>E</sub>:**

- 3.1. Estigmergia,
- 3.2. Histéresis,
- 3.3. Constitución de la Entidad.



## **Conclusiones finales**

El tema del BIO-AMI requiere de mayor análisis para lograr profundizar en la increíblemente variadas implicaciones de llevar a cabo una re-categorización de la Realidad en todos los ámbitos de la ciencia.

Las aplicaciones inmediatas y futuras son múltiples y revolucionarán nuestra manera de ver el mundo y de relacionarnos con él. Se han creado ya innumerables BIO-AMIs de múltiples niveles en una gran variedad de áreas del conocimiento y la tecnología, que por espacio no pueden ser incluidas en este documento de introducción al tema, algunos de los cuales han sido ya registrados bajo propiedad intelectual. De hecho, el sistema entero está protegido bajo las leyes de propiedad intelectual.

# NUEVAS ACCIONES ARQUEOLÓGICAS EN COLTA: EL PROYECTO RECUPERACIÓN DEL SENDERO Y CONSERVACIÓN DE LA CUENCA DEL RÍO SICALPA Y SU IMPLICACIÓN EN LA ARQUEOLOGÍA DE LA RIOBAMBA ANTIGUA

*Alejandro Rodríguez Rodrigo - ICOMOS- España*

*José Ignacio Gallego Revilla - Universidad Complutense de Madrid*

Recibido: 12 - agosto - 2015, aprobado 15 - septiembre - 2015

---

## Resumen

El presente documento recoge sintéticamente las principales estructuras y claves organizativas que han marcado la redacción del proyecto arqueológico de urgencia, asociado a la recuperación del sendero y conservación de la cuenca del río Sicalpa. Este afecta en buena medida a elementos arqueológicos de gran interés de la ciudad colonial antigua de Riobamba, de modo que estos forman parte esencial del propósito básico del proyecto arquitectónico.

**Palabras clave:** Riobamba, Colta – Villa de la Unión, ciudad colonial, Liripamba, arqueología de rescate, arqueología como recurso cultural.

## Abstract

The present paper synthesizes the main structures and the organizational keys that have marked the draft of the emergency archaeological project, associated with the Path recovery and the River Sicalpa basin conservation. This project affects in good measure to archeological elements of great interest of the ancient colonial city of Riobamba, therefore they are essential part of the basic purpose of the architectural project.

**Keywords:** Riobamba, Colta – Villa de la Unión, colonial town, Liripamba, rescue archaeology, archaeology as a cultural resource.

## Introducción

La arqueología es una herramienta de primer orden como elemento de rescate de nuestro pasado cultural y social. En el mismo sentido lo es como base sistémica a la hora de plantear líneas directrices en políticas de desarrollo urbanístico y comunitario. Sin embargo, esto no siempre se ha entendido así, y sobre todo desde las fórmulas de crecimiento y planificación urbana. Sin embargo, en la actualidad, tanto la legislación sectorial referente al Patrimonio Cultural del Ecuador, como las normas generales, empezando por la propia Constitución, garantizan el valor comunitario del conocimiento de nuestro acervo popular.

Así, la arqueología se establecerá en nuestro proyecto de *Recuperación del Sendero y conservación de la cuenca del río Sicalpa* como el recurso básico a la hora de la planificación. Del mismo modo se acompañará de todo un conjunto de acciones, que convierten la incipiente creación de un “parque arqueológico” en una intervención holística, que atienda a los más avanzados parámetros en materias como la arquitectura, la ingeniería ambiental o el paisajismo, recuperando un espacio infrautilizado y marginal del ámbito periurbano de Colta para la creación de un paisaje concreto de recreación, aprendizaje y utilidad socio-comunitaria.

El citado proyecto se desarrolla por petición de la municipalidad de Colta en función del desarrollo del Plan de Desarrollo y Ordenamiento Territorial (2012). En este citado *Plan de ordenamiento territorial de la cabecera cantonal Villa La Unión y el sector de Balvanera (2011)*, se identifican dentro de la zonificación las áreas y las funciones de las mismas, a saber concretamente:

Área de valor patrimonial: Comprende el área ubicada a las faldas del cerro Cuscha, en donde el Ministerio Coordinador de Patrimonio a través de la Unidad de Gestión de Patrimonio Cultural estableció como área de valor arqueológico a este punto, en donde, luego de las prospecciones arqueológicas realizadas por la entidad mencionada, se determinó la existencia de restos arqueológicos que ameritan la conservación de este sector para el desarrollo de estudios específicos a futuro.”

El objeto de nuestra acción será por tanto desarrollar una intervención arqueológica de rescate, que mitigue la acción arquitectónica y de ingeniería sobre los bienes culturales arqueológicos de Colta. Sin embargo, debido a las complejas características del yacimiento, así como al expreso interés arqueológico y cultural del proyecto, esta esencial intervención de urgencia ha de complementarse necesariamente con una estructura de programa de investigación, que a la postre permita la gestión de las evidencias arqueológicas como un recurso sociocultural de primera magnitud. Esto dará valor al proyecto arquitectónico, y favorecerá la tan necesaria imbricación identitaria de un recurso cultural como es la *Riobamba Antigua* en la actual ciudad y sociedad de Colta – Villa de la Unión.

## La Riobamba antigua

La importancia de Colta desde un punto de vista histórico y arqueológico es indudable. En tiempos prehispánicos era centro de la cultura Puruhá, y aunque algunos autores establecen la actual Villa de La Unión como Liripamba, capital de los Puruhá, lo cierto es que la evidencia arqueológica no es concluyente. La

excavación en extensión del sector de la Merced y, en menor medida, de otros lugares reflejados en este proyecto nos permitirá buscar evidencias que pudieran confirmar esta filiación.

Por otra parte históricamente la antigua ciudad de Riobamba ha tenido una importancia acreditada e incontestada desde su fundación, como primera ciudad hispana, hasta su destrucción por el terremoto de 1797. Situada casi en el centro geográfico de la antigua Audiencia de Quito, ha sido siempre un punto de intercambio entre la Costa y la Sierra y referente de una forma de ocupación del espacio y explotación de los recursos naturales muy característica del periodo histórico fundamental en la conformación del Ecuador actual.

### **El periodo Prehispánico**

La cultura Puruhá 8500-1500 d.C. se asentó en lo que hoy son las provincias de Tungurahua, Bolívar y Chimborazo. Aunque se pueden considerar a los puruhás más como un grupo cultural que como un estado, eran una sociedad básicamente agrícola con una dieta basada en la quinua, el maíz y la papa, aunque comerciaban con otros pueblos para conseguir coca, algodón y ají. También hay evidencia de trabajo con cobre, plata y materiales líticos. Según la tradición recogida por el cronista Juan de Velasco, la capital de los puruhás consistiría en tres valles: Liribamba, Cajabamba y Riobamba, estableciendo los españoles la ciudad de Riobamba en la antigua Liripamba.

La expansión incaica sometería a los puruhás en algún momento del s. XV, comenzando un proceso de asimilación más o menos forzosa. La cercanía al camino real incaico favorecería el papel de Liripamba, renombrada Riobamba por los incas, como centro comercial que se mantendría incluso en época virreinal. Esta dependencia-interrelación entre puruhás e incas puede verse confirmada por las evidencias arqueológicas halladas en la Sierra central.

### **El periodo Hispánico**

La captura del inca Atahualpa y la posterior ocupación del Cusco por Pizarro, desata una carrera entre los conquistadores por ocupar el espacio indígena todavía libre de presencia española. En lo que respecta al actual Ecuador esta competición se dará entre Benalcázar y Diego de Almagro por una parte y Pedro de Alvarado, antiguo compañero de Cortés, por otro. Las fabulosas riquezas conseguidas por Pizarro en la conquista del Perú, llegan a oídos de Pedro de Alvarado a la sazón gobernador de Guatemala, despertando su insaciable sed de riquezas y poder. Por lo que se pone en camino hacia lo que es el actual Ecuador con la decidida intención de conquistar el denominado *Reino de Quito*.

El rumor de su llegada obliga a Diego de Almagro a precipitar un acto que le legitime como dueño del territorio. Este acto será la fundación el 15 de agosto de 1534 la ciudad española de Santiago de Quito sobre el asentamiento de *Rigpamba*:

En el pueblo de Rigpamba. A quince días del mes de agosto año del nacimiento de nuestro Salvador Dyego de Almagro mariscal de su majestad en estos rreynos de la nueva castylla y lugar Teniente general de governador y de capitán en ella por el

muy magnífico señor el comendador don Francisco Picarro adelantado gobernador y capitán general por su majestad etc. y en presencia de my Gonzalo Díaz Escribano de su majestad e su notario público en la corte y en todos los reynos y señoríos dixo El mariscal que por quanto el en nombre de su majestad e del dicho señor gobernador en su real nombre de A conquistado y pacificado estas provincias de Quito... fundada e fundo vn el qual en el dicho nombre puso por nombre cibdad de Santiago de Quito y la dicha fundación dixo que no sabía escribir firmo por el a su ruego Blas de Atienza. Por el mandato del señor mariscal Blas de Atienza” (Fragmento del Acta de la fundación de la ciudad Santiago de Quito en Escobar).

Unos pocos días más tarde, al llegar al mismo lugar Pedro de Alvarado con sus gentes, este se encuentra ante un hecho consumado que le deslegitima y para evitar un conflicto entre españoles decide retirarse a Guatemala, donde se encontraban sus haciendas y gobernación. Así, con la acción apresurada de la fundación de la nueva ciudad se consigue acabar con cualquier pretensión de Alvarado. Como queda bien establecido en el acta de fundación de la ciudad, se constata la existencia de un poblado nativo.

La conquista e instauración del sistema virreinal español suponen un cambio traumático en la realidad andina del momento. Las órdenes religiosas serían sostén y motor decidido de este nuevo cambio social ocupando los espacios que tradicionalmente había ocupado la religión indígena y sustituyendo sus usos y costumbres originarios por otros más acordes con la moral cristiana y la nueva realidad política de la Monarquía Católica. No es posible entender la colonización europea sin reconocer el importante papel que jugaron las órdenes en las mismas.

Hipotéticamente se puede considerar que en un principio en el caso de la Antigua Riobamba, la ciudad hispánica se ordenaría en torno a la apropiación por parte de los españoles del centro, quienes pasarían a asentarse en torno a la plaza mayor, el cabildo y la iglesia principal, viéndose a su vez la población indígena desplazada a la periferia de la ciudad, articulándose así la separación, física a la vez que política, entre las entonces llamadas República de Indios y República de Españoles. Pero debido a su precaria fundación y la fundación unos meses más tarde de la actual Quito como ciudad y centro del gobierno de la Audiencia, la ciudad de Riobamba se encontraría en franca decadencia, quedando pocos años más tarde reducida a un pequeño asiento que pasó a llamarse San Pedro de Riobamba.

A partir 1570 la Real Audiencia de Quito dispone que la población indígena de la zona central del país se concentre en pueblos para su mejor adoctrinamiento. Dentro de este marco de reordenamiento territorial, en 1575 el cabildo de Quito envía a Antonio de Ribera y Ruy Díaz Fuenmayor a fundar un pueblo de españoles a San Pedro de Riobamba con el objeto de administrar justicia y “poner orden” entre la población indígena y española, dándose el acto oficial de fundación el 9 de julio de 1575. Pero hay que esperar hasta el 17 de octubre de 1588 en que Riobamba es erigida en villa con cabildo propio independiente de Quito debido a una iniciativa del virrey Fernando de Torres y Portugal, conde de Villar del Pardo, en cuyo honor se denominó Villar don Pardo, aunque dicho nombre no haría fortuna. El proceso de autonomía política culminará con el otorgamiento del título

de ciudad por una Real cédula expedida por Felipe IV en 1624. Para entonces la ciudad de Riobamba ya cuenta con los conventos de San Agustín, Santo Domingo, San Francisco y La Merced un monasterio de concepcionistas y una casa de jesuitas siendo un importante centro manufacturero debido a la abundancia de mano indígena y de ganado ovino.

Los dos grandes terremotos que se suceden en el siglo XVII, el 15 de febrero de 1645 y el 20 de junio de 1698, causan gran inquietud entre las autoridades y notables de la ciudad quienes solicitan a las autoridades reales el traslado a un sector más seguro. Pero a pesar de los esfuerzos llevados a cabo por el cabildo, la gracia no es concedida por la autoridad competente.

El siglo XVIII coincide con el mayor esplendor económico, social y cultural de la ciudad. La amenaza de las erupciones de los volcanes Sangay, Cotopaxi y Tungurahua y los temblores como los de 1778 y 1786 no impiden que la ciudad se consolide como uno de los grandes centros urbanos de la Audiencia.

El cuerpo de la ciudad tiene una planta muy bella, muy plana e igual, las calles amplias, espaciosas, rectas, pulcramente empedradas, están trazadas simétricamente y todas son paralelas entre sí. Las calles y callejones de los suburbios son rectas y anchas, otras torcidas y estrechas... Algunos suburbios se extienden en terreno llano, otros están colocados a modo de gradería en las faldas no muy pendientes de las colinas. Los suburbios están poblados la mayor parte de indios; y poca proporción por mestizos. La ciudad no se ve por completo, solo al entrar a la primera calle del poblado, o sea al suburbio llamado Cajabamba que conduce directamente a la Plaza Mayor” (Padre Cicala, 1767; Terán, 2000, en Lozano, 2004).

Se puede establecer que la trama urbana de la ciudad siguió el esquema típico de las poblaciones hispánicas en América, partiendo de un área central donde se encuentra el poder (Iglesia Matriz y Cabildo) desde donde se organiza jerárquicamente la distribución de los distintos barrios que se conforman en torno a ella. Los barrios se desarrollan en torno a las iglesias de las congregaciones religiosas que hacían función de parroquias (Pazmiño Acuña en Terán 2000). En base a esto se puede afirmar la existencia hacia finales del siglo XVIII de tres grandes zonas urbanas claramente diferenciadas en las que se dividía la ciudad: los barrios centrales, los barrios contiguos al centro de la ciudad y los barrios marginales o periféricos.

Los barrios centrales, que corresponden al núcleo principal de la población habitados por las élites blancas, serían los de la Plaza Mayor, San Agustín, La Merced y el barrio del Hospital. En ellos encontramos los principales edificios de la ciudad tales como el cabildo, la iglesia matriz, los conventos de San Agustín, La Merced y La Concepción, el Hospital Real de la Caridad y el colegio de la Compañía de Jesús, predominando las casas con elementos en la fachada de piedra y techo de teja. Los barrios contiguos al centro serían los de San Francisco y Santo Domingo. Estos barrios serían un espacio social intermedio entre las élites blancas del núcleo central y la población indígena de la periferia, ocupados por una clase artesana de origen predominantemente mestizo donde se encuentran construcciones tales como la fábrica de aguardiente, molinos y tejares de uso tanto

público como privado. Los barrios marginales o periféricos serían los de San Blas, Barrio Nuevo, Sigchuguaico y Misquillí que aparecen en torno a la ciudad, en ellos se concentraría la población indígena. En ellos se encuentran también quintas y tierras de cultivo que, aunque son propiedad de españoles no son cultivadas por estos sino que se encuentran dadas en arriendo a mestizos e indígenas.

A continuación, debido a que se encuentran dentro del ámbito geográfico de esta intervención arqueológica se analizarán los barrios de La Merced y Sigchuguaico.

### **El barrio de La Merced**

Los mercedarios son una orden monástica de origen español fundada por San Pedro Nolasco en 1218 con objeto de liberar cristianos capturados por los piratas berberiscos del norte de África. Hay constancia de dos monjes mercedarios, fray Hernando de Granada y fray Martín de Vitoria acompañando a Benalcázar a su llegada a Ecuador, quien donó una parcela en la ciudad de Quito a la orden.

Hasta 1612 no llegan los primeros mercedarios a la antigua Riobamba, al ser la última orden en establecerse en la ciudad su situación es precaria. Una primera iglesia es situada en el sur de la ciudad hasta que en 1718 se trasladan al espacio que hoy se encuentra (dentro del actual proyecto arqueológico) y construyen una iglesia enteramente de piedra.

El terremoto de 1786 parece causar graves daños en el claustro y capilla del monasterio. Sin embargo, el terremoto de 1797 junto con el inmediatamente posterior derrumbe del cerro acabará destruyendo y sepultando el complejo conventual junto con una importante parte de la ciudad.

A partir del año 1984 en la actual Villa La Unión, bajo el patrocinio del Banco Central, el Dr. Holguer Jara llevó a cabo varias campañas arqueológicas. Las intervenciones se realizaron en los distintos barrios de la ciudad como por ejemplo en la Concepción, Santo Domingo, San Francisco, San Agustín, La Merced y la Iglesia Matriz.

Entre los hallazgos predominaban los de la época colonial, aunque no dejó de aparecer un porcentaje interesante de evidencias prehispánicas tanto puruhás como incas. Entre los lugares excavados por el Dr. Jara se encuentra el actual patio de la escuela Mariano Borja en el sector de La Merced, dentro del ámbito del presente proyecto. En dichos lugares se excavó encontrándose evidencia de diferentes estructuras, tales como pisos, muros, canales, etc...

Igualmente en la primera década del presente siglo la Dra. Gina Michaels excavó los antiguos conventos de La Merced y San Agustín. En referencia al convento de La Merced realizó varios sondeos en la orilla Oeste del río Sicalpa encontrando evidencia de distintos espacios dedicados a diferentes usos dentro de lo que sería el complejo conventual de La Merced. Es intención de este proyecto proseguir con dicha investigación.

## **El barrio de Sigchuguaico**

Situado en la ladera sur occidental del cerro Cushca se encontraba físicamente separado de la traza regular urbana por el río Grande y el Quilluyacu. Se ha constatado la existencia de tejares de tipo doméstico con pocas casas cubiertas de teja, se presupone una población de origen mestizo e indígena de ingresos limitados.

En principio, las evidencias parecen dejar claro que la totalidad de este barrio debido al terremoto, ha quedado cubierto por sedimentos procedentes del derrumbe del cerro Cushca y aunque parte puede quedar dentro del ámbito geográfico de este estudio, debido al volumen de los sedimentos depositados, en principio la intervención no afectaría a los niveles arqueológicos correspondientes a dicho barrio.

## **El terremoto del 4 de febrero de 1797.**

Debido a los efectos devastadores que ocasionó –unos 6000 muertos en la ciudad según algunas fuentes- y a su duración, unos tres o cuatro minutos, se puede considerar que el terremoto de 1797 es uno de los de mayor intensidad entre los ocurridos en el actual territorio del Ecuador durante el periodo histórico. Los efectos del terremoto no se limitaron a la destrucción de ciudades y pueblos de la zona central del Valle Interandino, pues fue tal la energía liberada, que se alteró la configuración topográfica de montes, valles y ríos de la región, con el desplome de cerros completos, valles que se rellenaron, ríos que cambiaron de curso, desaparición de haciendas enteras por los deslizamientos o en grietas de increíble magnitud. El terreno se hundió en unos lugares y se levantó en otros. En resumen, en una extensa zona cambió por completo el paisaje. Se debe decir que ocurrieron casi todos los fenómenos asociados con los terremotos, tales como: fallas en la superficie, levantamientos y hundimientos del suelo, deslizamientos, grietas, represamientos de ríos, avalanchas, ruidos subterráneos y volcanismo asociado.

En Riobamba la mayoría de casas fueron destruidas hasta sus cimientos. A la destrucción causada por la vibración del suelo, se sumó el deslizamiento del monte Cullca, al pie del cual se encontraba la ciudad, sepultando tres barrios, hasta la plaza de La Merced, con un volumen de tierra que hizo imposible rescatar personas o bienes. De acuerdo con el plano de la antigua Riobamba y la ubicación de la plaza de La Merced, se cubrió aproximadamente la cuarta parte de la ciudad. Quedaron destruidos todas las iglesias y conventos, edificios públicos, el hospital y varias escuelas. Muchas otras poblaciones del corregimiento de Riobamba, también fueron prácticamente arrasadas y hubo en todas sus parroquias grandes daños.

Tras el terremoto de 1797 la casi total destrucción de la ciudad y la amenaza originada por el cambio del cauce del actual río Sicalpa que atravesaba la villa significó un desafío insuperable para Riobamba. La situación de la ciudad insostenible, insalubre y malsana, hace que las autoridades se planteen el traslado definitivo de la villa a otro lugar más conveniente y ventajoso. Tras varios años de intensos debates y algún que otro intento fallido finalmente la ciudad se traslada al llano del Tapi en 1802. Ante esta situación la totalidad de la población española y la in-



mensa mayoría de la población mestiza emigró al nuevo asentamiento, quedando parte de la población indígena en la antigua ciudad.

Se inicia así una nueva etapa en la historia de la actual Colta, donde la población indígena vuelve a ocupar los espacios preferentes que ya usaban antes del dominio colonial español. Política y administrativamente el lugar de la actual Colta pierde importancia ante la nueva población de Riobamba, quien le arrebató su categoría de capital del Corregimiento, quedando la destruida villa reducida a simple Tenientazgo. Habrá que esperar hasta 1884 cuando dentro de la nueva provincia de Chimborazo surgió el cantón Colta. En dicha fecha las parroquias de Cajabamba y Sicalpa se unirían como cabecera de dicho cantón con el nuevo nombre de Villa la Unión.

### **Objetivos del proyecto**

Dentro de un esquema de intervención arqueológica, que ha de atender a distintos parámetros y situaciones derivadas de un proyecto tan amplio, los **objetivos generales** que planteamos para el mismo serán variados, y afectarán a múltiples elementos. Indudablemente, el objetivo principal ha de ser el mantenimiento de un proceso de control efectivo sobre la potencial afección del proyecto arquitectónico a los elementos arqueológicos de la antigua Riobamba. Para ello, sobre la evidente acción arqueológica directa en campo, consistente en la obtención de elementos significativos de carácter arqueológico que apoyen el objeto principal del presente proyecto, ha de regir una constante propuesta de medidas correctoras al citado proyecto arquitectónico durante la fase de ejecución, justificadas por la presencia de elementos arqueológicos de necesaria conservación. Esta habrá de acompañarse necesariamente de una completa documentación de elementos arqueológicos susceptibles de su posterior musealización, así como la integración física de los bienes arqueológicos descubiertos en la estructura museográfica del futuro museo de sitio propuesto en el presente proyecto.

Para todo ello, la labor expresa del equipo arqueológico habrá de acompañarse necesariamente de un conjunto de acciones y técnicas que den valor cualitativo a la acción de rescate. La primera de ellas habrá de ser la elaboración de cartografía básica, así como de un sistema de información geográfica de carácter patrimonial, referente a los hallazgos arqueológicos del sitio de Colta. Además, habrá de considerarse la elaboración de un programa de pruebas analíticas científicas referentes a distintos tipos de muestras de carácter arqueológico, que permitan reconstruir la vida de las antiguas poblaciones locales.

Estos datos nos permitirán la creación de un corpus informativo para el desarrollo del programa museográfico previsto en el centro de interpretación. Además y no menos importante, nos garantizará la elaboración de estrategias apropiadas de conservación preventiva y restauración de los bienes arqueológicos en atención a elementos tales como el conocimiento sobre técnicas constructivas y materiales tradicionales así como su disponibilidad; los condicionantes medioambientales al proceso de conservación preventiva; los condicionamientos orográficos y estructurales para la conservación de grandes estructuras murarias; etc.

Pese a que el planteamiento de esta intervención se estructura como una acción de rescate, tanto la esencia del proyecto original como la naturaleza del sitio a intervenir exigen que nuestro trabajo presente un marcado carácter científico. En este sentido hemos de plantear una serie de premisas elementales que marquen el devenir del proceso investigador. Este conjunto básico de hipótesis han de corroborarse mediante el método arqueológico aplicado al sitio. Estas serán las siguientes:

1. Planteamiento del Estudio desde dos enfoques intrínsecamente relacionados que son el arqueológico y el antropológico de dos tipos de espacios, el sagrado representado por el convento de la Merced y el profano representado por otras estructuras habitacionales documentadas.
2. Localización de potenciales evidencias de ocupación pre-hispánica que atestigüen o no la correspondencia de la antigua Liripamba en el actual sitio de Colta.
3. Análisis antropológico físico de la población fallecida en el terremoto de 1797, atendiendo a ítems tales como perfiles de edad y población, estudio de porcentajes sexuales, patologías pre-mortem y peri-mortem, análisis de dieta, etc.
4. Mapeado del trazado urbanístico de la antigua Riobamba mediante análisis SIG. Para ello se realizará un levantamiento de cartografía SIG del trazado urbanístico de la ciudad en 1797 a través del estudio de patrones de regularidad en la construcción, para lo que, además de la inclusión de los nuevos elementos documentados, se georreferenciarán elementos documentados en excavaciones e intervenciones previas, ajenas al presente proyecto.
5. Análisis de la preservación de técnicas constructivas tradicionales en el actual municipio de Colta, mediante análisis comparativo de construcciones actuales y estratigrafías murarias de edificios patrimoniales inscritos en el área de intervención.

Si bien resulta siempre aventurado establecer una previsión apriorística de potenciales resultados en cualquier intervención arqueológica, en este caso concreto creemos posible aventurar unas previsiones básicas de hallazgos al respecto de las zonas principales inscritas en nuestro estudio. Debido al conocimiento previo que nos aportan, tanto los datos historiográficos tradicionales, como las excavaciones anteriores que en distintas zonas de la actual Colta se han venido realizando, podemos entender que habremos de localizar los siguientes elementos:

- En el área museo de sitio (centro de interpretación):
  - a) Espacios públicos: probablemente trazados viarios de la retícula urbana de la ciudad colonial.
  - b) Espacios privados: probablemente, viviendas o construcciones de uso privado, con elementos muebles específicos del momento del colapso provocado por el terremoto de finales del siglo XVIII.
- En el área convento de Nuestra Señora de la Merced:

- a) Espacios particularizados de la vida conventual: celdas, espacios comunes, áreas de la vida comunitaria, etc..., con elementos muebles específicos del momento citado.
- b) Espacios de uso colectivo de la vida conventual: iglesia de Nuestra Señora de la Merced, con elementos específicos de la ritualística católica de finales del siglo XVIII.
- c) Espacios de enterramiento, públicos y privativos específicos de la comunidad conventual.

- En el resto de Áreas afectas al proyecto:

- a) Espacios públicos: Probablemente trazados viarios de la retícula urbana de la ciudad colonial.
- b) Espacios privados: Probablemente, viviendas o construcciones de uso privativo, con elementos muebles específicos del momento del colapso provocado por el terremoto de finales del siglo XVIII.

En función de esta previsión de hallazgos, entendemos que este proyecto ha de prever una serie de premisas básicas a la hora de sacar a la luz un volumen elevado de restos arqueológicos. Estas premisas hacen referencia en concreto a la conservación preventiva de estos citados restos, así como el establecimiento de una previsión de continuidad en la gestión de los mismos. A saber:

- a) Los materiales empleados en las acciones de restauración y reintegración de elementos arqueológicos cumplirán de forma estricta las condiciones más claras de reversibilidad de tratamientos, probada eficacia en sus fines últimos, durabilidad temporal y escaso o nulo mantenimiento.
- b) La decisión sobre la aplicación de unos tratamientos específicos en detrimento de otros cumplirá las mismas premisas establecidas para el apartado anterior.
- c) Tendrán prevalencia aquellos tratamientos que no resulten agresivos al medioambiente. En cualquier caso, siempre se tomarán las medidas de prevención ambiental y protección personal a la hora de la aplicación de cualquier tratamiento de conservación.
- d) Un criterio fundamental a la hora de establecer las políticas de puesta en valor y muestra al público de los bienes culturales de naturaleza arqueológica descubiertos en la intervención será la minimización de las tareas de conservación *a futuro*. Esto implicará:
  - \* Utilización de elementos “antihierbas” no químicos, como mallas geotextiles, “mulching”, etc. en grandes superficies soladas.
  - \* Aplicación de tratamientos naturales de consolidación de estructuras murarias tradicionales (agua de cal, barro, etc.).
  - \* Evitar estructuras en voladizo, descuelgues murarios, etc.
  - \* Creación de itinerarios dirigidos y obligatorios en el recorrido de público por los diferentes espacios con bienes culturales de naturaleza arqueológica.

- e) Sería de interés la creación de un Instituto de Investigación vinculado a la gestión e investigación arqueológica de la Riobamba antigua, actual Colta – Villa de la Unión.
- f) Una vez finalizadas las labores arqueológicas propuestas en el presente estudio, con las herramientas científicas que se van a derivar del mismo (sobre todo el sistema de información geográfica), sería el momento adecuado para la elaboración de un PLAN DIRECTOR de la Riobamba Antigua, que atendiese, como mínimo a los siguientes parámetros:
  - \* Plan de Uso y Gestión: Gestión económica, imagen corporativa del sitio, previsión de visitantes, afección, modelo de gestión, etc.
  - \* Plan de Investigación Programada: detalle de elementos susceptibles de ser estudiados a futuro; previsión de medios necesarios para el estudio; planteamiento de programas de colaboración institucional para favorecer la continuidad de los trabajos.
  - \* Plan de Conservación: previsión de potenciales afecciones a los diferentes elementos, políticas de conservación, protocolos de actuación con cada tipo de materiales.
  - \* Plan de Gestión Museográfica: aplicación de imagen de sitio, modelos estandarizados de panelería, iluminación, separación de recorridos, etc.
  - \* Plan de Gestión Turística: modelos de merchandising, previsiones de públicos objetivo, política institucional del sitio y hacia el sitio, etc.
  - \* Plan de Comunicación y difusión.

Toda esta documentación, planificaciones, etc., se elaborará en coordinación y bajo la dirección concreta de los organismos públicos competentes en materia de protección y promoción del patrimonio cultural ecuatoriano.

El proyecto que hemos descrito someramente en este trabajo arranca del interés público, como eje de la identidad colectiva, en el conocimiento y la preservación inteligente de los recursos culturales en asociación a los más modernos estándares de desarrollo local. Este conocimiento y esta preservación de lo cultural como vértebra subyacente del conjunto de valores sociales, arrancan de la implementación de lo cultural en la esencia de las estructuras básicas de convivencia. La óptima gestión de un urbanismo pensado por y para la ciudadanía es un elemento fundamental en este proceso. En este sentido, el municipio de Colta es un territorio con una singularidad sin parangón en el conjunto del Estado, y por ende el proyecto que describimos someramente en el presente documento y esperamos poder llevar adelante, tiene un increíble potencial en cuanto a su desarrollo, y en lo que puede aportar en positivo a sus gentes.

## Bibliografía

- Alcina, F.J. (1998). *Diccionario de arqueología*. Alianza diccionarios. Madrid: Alianza Editorial.
- Almeida, E. (2003). *Monumentos arqueológicos del Ecuador* (2ª. ed), Quito.
- . (2004). Informe del reconocimiento arqueológico en el área del proyecto hidroeléctrico Río Topo. Informe presentado al INPC. Quito.
- . (2007). *Informe de la prospección arqueológica en la variante de la vía de acceso y bocanoma del proyecto* hidroeléctrico Río Topo. Informe presentado al INPC, Quito.
- Ayala, E. (1983). *Nueva historia del Ecuador* (vol. 2). *Época Aborigen*. Quito: Corporación Editora Nacional.
- Burke, H., Smith, C., & Domingo, I. (2007). *Manual de campo del arqueólogo*. Ariel prehistoria. Barcelona: Ariel.
- Butzer, K. W. (1989). *Arqueología, una ecología del hombre: Método y teoría para un enfoque contextual*. Barcelona: Ediciones Bellaterra.
- Camino, B. y Manosalvas, O. (2007). *Informe final de la prospección arqueológica en el proyecto de la variante de la línea de sub-transmisión a 69 Kv* para ser presentado al INPC, Quito.
- Carrascosa, Begoña y Olga Mª Medina (2010). Conservación in situ. Las pirámides preincaicas de Cochasquí, Ecuador. *Arché*, No. 4 y 5: 25-30.
- Cicala, M. (1994) *Descripción histórico-topográfica de la provincia de Quito de La Compañía de Jesús*. Biblioteca Ecuatoriana “Aurelio Espinoza Pólit”. Quito: Instituto Geográfico Militar.
- Chacón, R. (2008). *Prospección arqueológica en el área de instalación del nuevo terminal de productos limpios de Riobamba y poliducto Ambato Riobamba, provincias de Chimborazo y Tungurahua*. Quito.
- . (2009). *Rescate y monitoreo arqueológico del sitio ÑIV-C3-001 Terminal de productos limpios de Riobamba, provincia de Chimborazo*. Quito.
- Chacón, R. y Jijón W. (2010). *Prospección arqueológica en el área de la laguna de Colta, reservorio de agua potable, área de desechos sólidos. Diagnóstico arqueológico poblados Villa La Unión y Sicalpa Viejo*. Provincia de Chimborazo.
- Cieza de León, P. (2000). *Descubrimiento y conquista del Perú*. Edición de Carmelo Sáenz de Santa María. Madrid: Dastin Historia.
- Conferencia Internacional sobre Conservación (2000). *Carta de Cracovia. Principios para la conservación y restauración del Patrimonio Construido*. Cracovia.
- Costales, A. (2004). *Historia, etnografía y mundo mágico del cantón Colta*. Gobierno Municipal del Cantón Colta. Sicalpa y Cajabamba: Abya-Yala
- Del Pino, I. (1986). La historia urbana de Riobamba. Un viaje a través del tiempo. En *Cultura*. Revista del Banco Central del Ecuador, vol. VIII, No. 24 C, pp. 853-861.

- Echeverría, J. (2007). *Reconocimiento arqueológico en el área de la estación de peaje San Andrés, cantón Guano, Prov. de Chimborazo*. Quito.
- Egred, J. (2004). El terremoto de Riobamba del 4 de febrero de 1797. En Alvarado, Alexandra *et al. Investigaciones en Geociencias*, vol. 1, IRD–Instituto Geofísico– Quito: Corporación Editora Nacional.
- Escobar, C. (2001). *Historia de dos ciudades hermanas*. Riobamba: Edit. Freire.
- Gobierno Municipal de Colta. *Plan de vida y equidad*. Colta s/f.
- Harris, E.C., Brown, M.R., & Brown, G.J. (1993). *Practices of archaeological stratigraphy*. London: Academic press.
- ICOMOS (1990). *Carta Internacional para la Gestión del Patrimonio Arqueológico*. Lausana, Suiza.
- . (2003). *Carta ICOMOS - Principios para el análisis, conservación y restauración de las estructuras del patrimonio arquitectónico*. Zimbabwe.
- . (2008). *Carta ICOMOS para interpretación y presentación de sitios de patrimonio cultural*. Quebec.
- Jamieson, R. W. (2005). Colonialism, social archaeology and lo Andino: historical archaeology in the Andes. *World Archaeology* Vol. 37(3): 352–372 Historical Archaeology.
- . (2009) *Informe sobre reconocimiento y excavaciones cantón Colta, Chimborazo, Ecuador temporadas 2004-2009*. Quito: INPC.
- Jara, H. (1991). Proyecto “Antigua Riobamba-Sicalpa”. *Informe Preliminar, Evidencias arqueológicas de la primera ciudad colonial de Riobamba*. Departamento de Conservación monumental. Riobamba: Banco Central del Ecuador.
- Jijón y Caamaño, J. (1997) *Antropología Prehispánica del Ecuador*. Museo Jacinto Jijón y Caamaño y Embajada de España. Quito: Ediciones Abya Yala.
- Lozano, A. (2004). *Recuperación del espacio perdido, Liripampa capital ancestral puruhá*. Riobamba: Edit. Freire.
- Libro Primero de Cabildos de Quito*. Tomo I. Publicaciones del Archivo Municipal. Quito, 1934.
- Michaels, G. (2009) *Poverty, Chastity and obedience: Monastic masculinities in Spanish Colonial Riobamba*. Simon Fraser University.
- Pérez, A. (1969-1970). *Los puruhuayes*. Tomo I y II. Quito: Casa de la Cultura Ecuatoriana.
- Renfrew, C., Bahn, P. G., & Govantes, D. (2008). *Arqueología: Conceptos clave*. Madrid: Akal.
- Riviere, G. H., 1978. «Définition de l'écomusée», citado en «L'écomusée, un modèle évolutif», en DESVALLÉES A., 1992, Vagues. Une anthologie de la nouvelle muséologie, Mâcon, Éd. W. y M.N.E.S., vol. 1, p. 440-445.
- Terán, R. Ed. (2000). *La antigua Riobamba: historia oculta de una ciudad colonial*. Municipio de Riobamba, Riobamba.

- UNESCO (1972). *Convención sobre la protección del patrimonio mundial cultural y natural*, París, 16 de noviembre, 1972. Disponible en Internet.
- . (1993). *Creación de un sistema de “Bienes culturales vivos” (tesoros humanos vivos) en la UNESCO*, adoptada por el Consejo Ejecutivo de la Institución en su 142a reunión (París, 10 de diciembre de 1993). Disponible en Internet:  
<http://unesdoc.unesco.org/images/0009/000958/095831eo.pdf>
- Villalba, M. (2005). *Reconocimiento y prospección arqueológica para la construcción de la línea de transmisión San Francisco-Topo*, Prov. de Tungurahua. Quito.
- Walker, M. J. (2001). *The Museum: An effective learning environment for students with learning disabilities*. Tesis doctoral. Seton Hall University. New Jersey.
- Wolf, T. (1976). *Geografía y geología del Ecuador*. ECCE/Quito.

# ¿MÁS PODER AL PODER?

## LAS FRACTURAS DEL CONSTITUCIONALISMO LATINOAMERICANO EN LA ACTUALIDAD Y SUS POSIBLES ALIVIOS DEMOCRÁTICOS

Hólger Paúl Córdova Vinuesa  
Universidad Central del Ecuador

Recibido: 08 - mayo - 2015, aprobado 07 - julio - 2015

### Resumen

El presente trabajo propone la discusión de los derechos políticos o de participación como tema determinante para el presente y futuro de la democracia constitucional en nuestros países. Estos derechos, que significaron un sueño común para la formación del constitucionalismo latinoamericano en su etapa de independencia, por la búsqueda de soberanía y autodeterminación de nuestros pueblos, en la actualidad crean escenarios de tensiones para los sujetos sociales y políticos que no forman parte de los procesos institucionalizados del poder, entendiendo a estos como los gobiernos en funciones. Bajo esa correlación, el propósito es arrojar miradas integrales y globales que retraten las problemáticas y riesgos democráticos que enfrentan en su ejercicio. Para cumplir ese fin, este estudio contiene cinco secciones. La primera sección describe los argumentos político-jurídicos de los derechos en torno a la democracia constitucional; la segunda, establece los fundamentos de estos derechos humanos desde el derecho internacional; en un tercer momento, aborda un recorrido descriptivo y deductivo sobre las cartas constitucionales de varios países en materia de derechos a la participación; en una cuarta sección, señala las encrucijadas actuales de estos derechos como consecuencia y efecto de varios factores provenientes de nuestros sistemas constitucionales; para finalizar con las consideraciones más relevantes para los nuevos caminos, perspectivas y reformas que profundicen los derechos estudiados.

**Palabras clave:** constitucionalismo, democracia, latinoamérica, poder y soberanía popular.

### Abstract

This paper proposes the discussion on participation rights or political rights as critical matter to the present and future of constitutional democracy in our countries. These rights, which meant a common dream for the formation of Latin American constitutionalism during its independence stage, due to the seeking of sovereignty and self-determination for our people, nowadays create stress scenarios for social and political subjects that are not part of the institutionalized processes of power, understanding these as incumbent governments. Under this correlation, the purpose is to shed comprehensive and global views that portray the democratic problems and risks that face in their exercise. To meet this end, this study contains seven sections. The first section describes the political and legal arguments of the rights, around constitutional democracy; The second section, establishes the foundations of these human rights from the international law's point of view; in the third one, approaches a descriptive and deductive path on the constitutional charters of several countries on matter of rights to participation; in the fourth section, notes the current crossroads of these rights as a result and effect of various factors that come from our constitutional systems; ending with the most relevant considerations for new ways, perspectives and reforms that deepen the rights studied.

**Keywords:** constitutionalism, democracy, latin america, power and popular sovereignty.



## 1. Democratización, participación y organización social como fundamentos de los derechos políticos

Los derechos políticos o de participación (en adelante, DP) han alcanzado un rol determinante para la democratización de los estados y el fortalecimiento de la democracia. Varias concepciones han formulado las perspectivas de ejercicio de estos derechos en esos ámbitos.

Un enfoque importante ha sido precisado a partir de los procesos de reforma del estado y la implementación de controles públicos no estatales ni privados que coadyuvan a la ampliación de los servicios sociales (Bresser Pereira y Cunill Grau, 1998, pp. 25-56). Otro ha estado orientado a vincular su aplicación con el desarrollo de organizaciones sociales y los cambios en la política por medio de una democracia participativa (De Sousa Santos y Avritzer, 2004, pp. 35-74). La implementación de políticas públicas acompañadas de mecanismos específicos de participación es otro de las nociones utilizadas para ubicar a los derechos políticos (Font, 2001, pp. 13-24). La ampliación e impulso de la sociedad civil conjuntamente con el ejercicio de libertades públicas y la activación de la política en la vida social se presentan como elementos relevantes para entender las dinámicas de los derechos políticos (Sauca Sano y Wences Simon, 2007, pp. 9-19). Y para completar este registro de los grandes lineamientos políticos y constitucionales que explican la trayectoria de los derechos de participación, es oportuno considerar su articulación con el conjunto de los derechos humanos, el combate a la pobreza y las políticas públicas para incidir en estos aspectos (Leiras, 2007, pp. 17-65).

Todas esas miradas reafirman la importancia de estos derechos para el constitucionalismo latinoamericano con la vigencia de sus sistemas democráticos, por cuanto expresan que su desarrollo también supone la evolución o tensiones que pueden existir para su indispensable complementariedad y armonización con la institucionalidad democrática.

## 2. Los derechos políticos en el derecho internacional

El Pacto Internacional de Derechos Civiles y Políticos<sup>14</sup> adoptado por la Asamblea General de las Naciones Unidas el 16 de diciembre de 1966, se caracteriza por reconocer a la libre determinación de los pueblos y declara como derechos políticos, en el artículo 25, a la participación en la dirección de asuntos públicos, de forma directa o por sus representantes; elegir y ser elegido; y, a tener acceso en condiciones de igualdad a la función pública de cada país., posteriormente el Protocolo Facultativo del Pacto Internacional de Derechos Civiles y Políticos crea el mecanismo para que las personas puedan presentar denuncias contra estados miembros; la Convención Americana sobre Derechos Humanos o Pacto de San

14 *Pacto Internacional de Derechos Civiles y Políticos* [1966], adoptado y abierto a la firma, ratificación y adhesión por la Asamblea General en su Resolución 2200 A (XXI), de 16 de diciembre de 1966 y con entrada en rigor el 23 de marzo de 1976 de conformidad con el artículo 49, disponible en portal web institucional de la Agencia de la ONU para Refugiados, en la dirección <<http://www.acnur.org/t3/fileadmin/scripts/doc.php?file=biblioteca/pdf/0015>>. Consulta: 26 de diciembre de 2014.

José de Costa Rica<sup>15</sup> suscrita el 22 de noviembre de 1969 y que entraría en vigencia el 18 de julio de 1978 declara en el artículo 23 los siguientes derechos políticos:

1. Todos los ciudadanos deben gozar de los siguientes derechos y oportunidades:
  - a) de participar en la dirección de los asuntos públicos, directamente o por medio de representantes libremente elegidos;
  - b) de votar y ser elegidos en elecciones periódicas auténticas, realizadas por sufragio universal e igual y por voto secreto que garantice la libre expresión de la voluntad de los electores; y,
  - c) de tener acceso, en condiciones generales de igualdad, a las funciones públicas de su país.
2. La ley puede reglamentar el ejercicio de los derechos y oportunidades a que se refiere el inciso anterior, exclusivamente por razones de edad, nacionalidad, residencia, idioma, instrucción, capacidad civil o mental, o condena, por juez competente, en proceso penal.

Al utilizar la dimensión del derecho internacional de los derechos humanos y de conformidad al Acta Internacional de estos derechos, que incluye la Declaración Universal, los dos convenios de las Naciones Unidas y el Protocolo al Convenio sobre derechos civiles y políticos, Newman y Vasak explican a los derechos políticos como las facultades de la ciudadanía para participar en la conducción de los asuntos públicos, directamente o a través de representantes libremente elegidos, así como a elegir y ser elegido en elecciones periódicas veraces que deben celebrarse mediante sufragio universal e igual, y que deberá tener lugar por votación secreta, garantizando la libre expresión de la voluntad de los electores (Newman y Vasak, 1984, p. 200).

### **3. Los derechos políticos o de participación en las Constituciones latinoamericanas**

#### **3.1 Constitución de la República del Ecuador**

Los DP descritos en el texto constitucional<sup>16</sup> están ubicados en el capítulo quinto del título dos denominado Derechos, a partir del artículo 61, pero existen otros que han sido ubicados en el capítulo primero del título cuarto sobre Participación y Organización del Poder en otros artículos. En una visión integral son los siguientes:

1. Elegir y ser elegidos.
2. Participar en los asuntos de interés público.

15 *Convención Americana sobre Derechos Humanos* [1969] suscrita en la Conferencia Especializada Interamericana sobre Derechos Humanos (B-32) disponible en portal web de la Organización de los Estados Americanos en la dirección <[http://www.oas.org/dil/esp/tratados\\_B-32\\_Convencion\\_Americana\\_sobre\\_Derechos\\_Humanos.htm](http://www.oas.org/dil/esp/tratados_B-32_Convencion_Americana_sobre_Derechos_Humanos.htm)>. Consulta: 26 de diciembre de 2014.

16 *Constitución de la República del Ecuador* [2008], tít. II, “Derechos”, cap. V, arts. 61, 96, 98, Registro Oficial No. 449, de 20 de octubre de 2008.

3. Presentar proyectos de iniciativa popular normativa.
4. Ser consultados.
5. Fiscalizar los actos del poder público.
6. Revocar el mandato que hayan conferido a las autoridades de elección popular.
7. Desempeñar empleos y funciones públicas con base en méritos y capacidades, y en un sistema de selección y designación transparente, incluyente, equitativo, pluralista y democrático, entre otros aspectos de igualdad y equidad.
8. Conformar partidos y movimientos políticos, afiliarse o desafiliarse libremente de ellos y participar en todas las decisiones que éstos adopten.
9. Ejercer la resistencia frente a acciones y u omisiones del poder público o de las personas naturales o jurídicas no estatales que vulneren o puedan afectar derechos.
10. Desarrollar formas y manifestaciones de organización de la sociedad para impulsar procesos de participación y decisión en la gestión de lo público o para intervenir en asuntos de interés colectivo.

Como novedades para tomar en cuenta, la Constitución ecuatoriana crea varias dimensiones institucionales para canalizar la participación social como las siguientes: a) Garantía para las políticas y servicios públicos. b) Principio para la gestión pública y la organización del poder. c) Función del estado. d) Derecho articulador del Sistema Nacional Descentralizado de Planificación Participativa. e) Elemento constitutiva del régimen de competencias. f) Deber y responsabilidad de la ciudadanía.

### 3.2. Constitución Política del Perú

A partir del capítulo III, artículo 30,<sup>17</sup> se agrupan los derechos políticos conjuntamente con algunos deberes ciudadanos. Los derechos del texto peruano tienen las siguientes características:

1. El derecho a la participación ciudadana contiene ámbitos institucionales para su ejercicio que son el referéndum; la iniciativa legislativa; la revocatoria de autoridades y la demanda de rendición de cuentas. Es importante destacar que el referéndum puede ser impulsado para aprobar lo siguientes procesos: a) Reforma total o parcial de la Constitución. b) Normas con rango de ley. c) Ordenanzas municipales. d). Materias sobre descentralización.<sup>18</sup>

17 *Constitución Política del Perú* [1993], tit. I, “De los Derechos Políticos y de los Deberes”, cap. III, arts. desde 30 hasta 38, disponible en portal web institucional del Congreso de la República de Perú, en la dirección <<http://www4.congreso.gob.pe/ntley/Imagenes/Constitu/Cons1993.pdf>>. Consulta: 22 de diciembre de 2014. También consulté la versión publicada en el portal web institucional del Tribunal Constitucional de Perú, en la dirección <<http://www.tc.gob.pe/constitucion.pdf>>, actualizada hasta la modificación incorporada por la Ley No. 28480 publicada el 30-03-2005 en el Diario Oficial El Peruano. Consulta: 25 de diciembre de 2014.

18 No podrá someterse a referéndum la supresión o derechos constitucionales, ni las normas de carácter tributario o presupuestario, ni los instrumentos internacionales en vigor.

2. El derecho de elegir y ser elegido, cuyo voto es personal, igual, libre, secreto y obligatorio hasta los setenta años. Este derecho también puede ser ejercido por los miembros de la fuerza pública.
3. El derecho y deber de participación vecinal o comunitaria en el respectivo gobierno municipal.
4. La participación en organizaciones políticas como partidos, movimientos o alianzas.
5. El asilo político y en caso de expulsión no se entrega el asilado al gobierno que lo persigue.

Como principios de protección importantes, es menester indicar que se establecen dos específicos: primero, que será nulo y punible todo acto que prohíba o limite al ciudadano el ejercicio de sus derechos; y, segundo, se obliga a que la ley defina mecanismos para garantizar la neutralidad estatal en los procesos electorales y de participación ciudadana, esta protección fue incorporada en la última reforma del año 2005. Otro elemento que merece ser destacado es que los miembros de la fuerza pública también pueden ejercer el derecho a la participación ciudadana, sin embargo, la misma norma constitucional prohíbe que incurran en actos de proselitismo, manifestaciones o postularse a cargos de elección popular, para lo cual deberán esperar a su retiro institucional.

Al finalizar este capítulo, la norma hace referencia a tres deberes ciudadanos como el honrar al país, proteger los intereses nacional y cumplir las normas constitucionales y jurídicas.

### 3.3. Constitución de la nación Argentina

El texto constitucional argentino<sup>19</sup> incluye en el capítulo segundo un grupo denominado nuevos derechos y garantías, donde se reconocen los siguientes derechos políticos:

1. El derecho a la resistencia contra quienes ejecuten actos de fuerza contra el orden institucional y el sistema democrático.
2. Al sufragio en condiciones de universal, igual, secreto y obligatorio.
3. La igualdad real de oportunidades entre varones y mujeres para el acceso a cargos electivos y partidarios, para lo cual se garantizará acciones positivas en la regulación de partidos políticos y en el régimen electoral.
4. La iniciativa para presentar proyectos de ley en la Cámara de Diputados.
5. A ser consultados para la aprobación de un proyecto de ley<sup>20</sup>.

19 *Constitución de la Nación Argentina* [1994], primera parte, “Nuevos derechos y garantías”, cap. II, arts. desde 36 hasta 40, disponible en portal web institucional del Senado de la Nación Argentina, en la dirección <<http://www.senado.gov.ar/Constitucion/capitulo2>>. Consulta: 22 de diciembre de 2014. También revisé la versión publicada por la Biblioteca del Congreso de la Nación, actualizada hasta la promulgación de la Ley 24.430, publicada en Boletín Oficial de la República Argentina el día 10 de enero de 1995 y disponible en el portal web institucional con la dirección <<http://bibliotecadigital.csjn.gov.ar/Constitucion-de-la-Nacion-Argentina-Publicacion-del-Bicent.pdf>>. Consulta: 25 de diciembre de 2014.

20 No serán objeto de iniciativa popular los proyectos que refieran a reforma constitucional, tratados internacionales, tributos, presupuesto y materia penal.

6. A conformar organizaciones políticas, para lo cual se garantiza su funcionamiento, el acceso a la información pública y la difusión de sus ideas. El estado contribuye al sostenimiento económico de sus actividades y capacitación de sus dirigentes, con la obligación de la organización a dar publicidad del origen y destino de los fondos.

Las disposiciones constitucionales no poseen un desarrollo exhaustivo de los derechos políticos y sus mecanismos específicos como en otros textos normativos de otros países. A pesar que declara que la Constitución garantiza el pleno ejercicio de los derechos políticos, con arreglo al principio de la soberanía popular y de las leyes respectivas, tiene una disposición directa que reduce los amplios significados de la democracia participativa y la deliberación pública por cuanto establece lo siguiente en el artículo 22: “El pueblo no delibera ni gobierna, sino por medio de sus representantes y autoridades creadas por esta Constitución. Toda fuerza armada o reunión de personas que se atribuya los derechos del pueblo y peticione a nombre de éste, comete delito de sedición”. Ese mandato constitucional podría entenderse como una primacía de la democracia representativa sobre las demás, que se reafirma con la disposición prevista en el último inciso del artículo 39, que determina los temas que no serán objeto de iniciativa popular donde consta los proyectos que traten de reforma constitucional.

### 3.4. Constitución Política de Colombia

El texto constitucional<sup>21</sup> reúne todo el conjunto de derechos políticos en el art. 40 y presentan las siguientes características:

1. Elegir y ser elegido.
2. Participar en elecciones, plebiscitos, referendos, consultas populares y otras formas de intervención social.
3. Conformar organizaciones políticas sin limitaciones y difundir sus ideas y programas.
4. Revocar el mandato de las autoridades de elección popular.
5. Iniciativa en las corporaciones públicas.
6. Presentar acciones públicas en defensa de la Constitución y la ley.
7. Desempeñar cargos y funciones públicas.

Esos derechos incluyen como obligaciones para las autoridades que deberán garantizar la participación de la mujer en los espacios de decisión de la administración pública. De igual manera, se incluye la responsabilidad del estado para divulgar la Constitución, los principios y valores de la participación ciudadana.

---

21 *Constitución Política de la República de Colombia* [1991], tit. II, “De los Derechos, las Garantías y los Deberes”, cap. I, arts. 40 y 41, disponible en el portal web de la Imprenta del Gobierno en <[http://www.imprenta.gov.co/portal/page/portal/IMPRESA/la\\_imprensa/Normatividad](http://www.imprenta.gov.co/portal/page/portal/IMPRESA/la_imprensa/Normatividad)> que contiene la última modificación por el Acto Legislativo 1 de 2008, publicada en el Diario Oficial No. 47.214 de 2008. Consulta: 22 de diciembre de 2014.

### 3. 5. Constitución de la República Federativa de Brasil

Los derechos políticos se fundamentan en la soberanía del pueblo y constan en el capítulo IV,<sup>22</sup> desde el artículo 14 y presentan las siguientes características:

1. El derecho a elegir lo realizan mediante el voto directo y secreto con valor igual para todos, siendo obligatorio para los mayores de dieciocho años y facultativo para analfabetos, mayores de setenta años, mayores de dieciséis y menores de dieciocho años.<sup>23</sup>
2. Participar en plebiscito, referéndum e iniciativa popular.
3. Conformar e integrar organizaciones políticas, que tendrán acceso a recursos del fondo de partidos y acceso a medios de comunicación según condiciones establecidas por la ley.

Como un aspecto relevante, se instituye la obligación para que mediante ley se adopten las protecciones necesarias para la terminación de mandatos públicos con el fin de evitar la influencia del poder económico o el abuso del ejercicio de un función, cargo o empleo en la administración directa o indirecta, disposición constitucional que está ubicada en las normas relativas a los derechos políticos.

### 3. 6. Constitución de la República Bolivariana de Venezuela

Los DP constan a partir del capítulo IV, artículo 62<sup>24</sup> y están fundamentados en el principio de la participación del pueblo en la formación, ejecución y control de la gestión pública; y, son los siguientes:

1. Participar libremente en asuntos públicos, directamente o por medio de sus representantes elegidos.
2. A elegir y ser elegidos mediante el derecho de sufragio, ejercido en elecciones libres, universales y secretas. Pueden votar quienes poseen nacionalidad venezolana mayores de dieciocho años y los extranjeros con más de diez años de residencia.
3. A la rendición de cuentas de sus representantes de forma pública, transparente y periódica.
4. A asociarse con fines políticos mediante métodos democráticos de organización, funcionamiento y dirección.

22 *Constitución de la República Federativa de Brasil* [1988], tít. I, “Nuevos derechos y garantías”, cap. IV y V, arts. desde 14 hasta 17, traducción hecha por Antonio López Díaz y César García Novoa del texto vigente de 1988, promulgada el día 5 de octubre de 1988 y publicada en el Diario Oficial da Uniao No. 191-A del 5 de octubre de 1988. La versión consultada está publicada en Brasilia: Centro Gráfico del Senado Federal, 1990, disponible en portal web de la biblioteca jurídica de la Universidad Nacional Autónoma de México, en la dirección <<http://biblio.juridicas.unam.mx/libros/4/1875/2.pdf>>. Consulta: 22 de diciembre de 2014.

23 Para ejercer el derecho a ser elegido, la Constitución señala que no deben ser analfabetos y deben cumplir con un proceso de alistamiento electoral, para lo cual deben tener la nacionalidad brasileña, el pleno ejercicio de derechos políticos, el domicilio electoral en la circunscripción, la afiliación a un partido político y el cumplimiento de una edad mínima según la exigencia constitucional para las distintas postulaciones a autoridades de elección popular.

24 *Constitución de la República Bolivariana de Venezuela* [1999], tít. I, “Nuevos derechos y garantías”, cap. IV y V, arts. desde 14 hasta 17, publicada en la Gaceta Oficial Extraordinaria No. 36.860 de 30 de diciembre de 1999, disponible en portal web de la Organización de Estados Americanos, en la dirección <[http://www.oas.org/dil/esp/Constitucion\\_Venezuela.pdf](http://www.oas.org/dil/esp/Constitucion_Venezuela.pdf)>. Consulta: 22 de diciembre de 2014.

5. A manifestar públicamente, sin armas y con los requisitos que establezca la ley.
6. El asilo y refugio.
7. A ser consultados en temas de trascendencia nacional.
8. A revocar el mandato de cargos y magistraturas de elección popular.
9. A la iniciativa legislativa, constitucional y constituyente popular, y cuando se trate de proyecto de ley abrogatorio será sometido a referendo aprobatorio.

Cabe señalar que en la disposición constitucional del artículo 70, aparecen varios mecanismos específicos para canalizar la participación en ámbitos sociales y económicos como el cabildo abierto, la asamblea de ciudadanos y ciudadanas, instancias de atención ciudadana, cooperativas, cajas de ahorro, empresa comunitaria y otros instrumentos de gestión participativa. Finalmente, como otro aspecto para ponderar es que establece la obligación para que la ley establezca una representación proporcional del sistema electoral.

### **3. 7. Constitución del Estado Plurinacional de Bolivia**

Los derechos políticos se encuentran descritos en la sección II<sup>25</sup>, a partir del artículo 26 y fundamentado en el carácter soberano y democrático del estado, son los siguientes:

1. Participar en la formación, ejercicio y control del poder político, directamente o por medio de sus representantes, de forma individual y colectiva.
2. A la organización con fines de participación política.
3. Al sufragio que se ejercerá por voto igual, universal, directo, individual, secreto, libre y escrutado públicamente y lo podrán ejercer las personas desde los dieciocho años.
4. A desarrollar procesos comunitarios en los lugares donde se practique este tipo de democracia.
5. A elegir, designar y nominar directamente a los representantes de naciones y pueblos indígenas originarios y campesinos.
6. A fiscalizar actos de la función pública.
7. A pedir y recibir asilo o refugio por persecución política o ideológica a los extranjeros.

Como un primer elemento a destacar es que el artículo 26 de la Constitución determina el mandato de que la participación será equitativa y en igualdad de condiciones entre hombres y mujeres. Es relevante la norma que prevé la participación de las y los bolivianos que residen en el exterior para votar en procesos electorarios.

---

25 *Constitución del Estado Plurinacional de Bolivia* [2009], tít. II, sección II, “Derechos Políticos”, cap. III, arts. desde 26 hasta 29, publicado el 7 de febrero de 2009, en la Gaceta Oficial del Estado Plurinacional de Bolivia, disponible en portal web de la Vicepresidencia Plurinacional de Bolivia en el sistema de información legal del Estado Plurinacional, en la dirección <http://www.silep.gob.bo/silep/constitucion>. Consulta: 22 de diciembre de 2014.

### 3. 8. Constitución Política de la República de Chile

La Constitución chilena fue aprobada el 11 de septiembre de 1980, ha recibido 17 reformas y justamente la última del presente año incluye el voto de los ciudadanos chilenos en el exterior para la elección de Presidente y en plebiscitos. No contiene un grupo específico de derechos políticos, sino que están referidos con el resto de derechos fundamentales y está ubicado en el capítulo de nacionalidad y ciudadanía. Entre los artículos 13 y 15<sup>26</sup>, se describen como derechos de este tipo al sufragio, a ser consultados en plebiscito y a optar por cargos de elección popular; empero, también prevé otros derechos políticos que la ley pueda conferir. Con respecto a las votaciones, en el artículo 15 se define al sufragio como de personal, igualitario, secreto y voluntario. En cuanto al derecho al sufragio, son electores los ciudadanos chilenos mayores de 18 años, y para extranjeros lo podrán hacer quienes residan en el país por más de cinco años, que podrán votar en elecciones nacionales y municipales. Finalmente, en el artículo 18, consta el derecho a conformar e integrar organizaciones políticas, para lo cual señala la existencia de un sistema electoral público.

Como elementos relevantes, es oportuno indicar que el texto constitucional dispone que la ley creará los mecanismos para garantizar la plena igualdad entre la ciudadanía que participe en político mediante organizaciones partidarias o por postulaciones independientes, para ello definirá un sistema de financiamiento, transparencia, límite y control del gasto electoral.

### 3. 9. Constitución de la República Oriental de Uruguay

La Constitución uruguaya de 1967 ha incorporado cuatro enmiendas plebiscitarias con la última de 2004, a pesar de ello es conocida como la de 1997. Ubica los derechos políticos en la sección III, capítulo I<sup>27</sup> y precisa el derecho a elegir y ser elegido, a ocupar empleos públicos, a la conformación e integración de organizaciones políticas y a ser consultado en referéndum. En materia de sufragio, el voto es secreto y obligatorio, deberá buscar la representación proporcional integral, se requiere la inscripción obligatoria en el Registro Cívico y para el caso de ciudadanos extranjeros se exige constitucionalmente la condición de tener buena conducta, profesar alguna ciencia, arte o industria y tener residencia habitual de 15 años.

26 *Constitución Política de la República de Chile* [actualizada hasta 2014], tit. II, sección II, “Nacionalidad y ciudadanía”, cap. II, arts. desde 15 hasta 18, publicada con última reforma mediante Ley 20748 D.O. 03.05.2014 en el Diario Oficial de Chile, disponible en portal web de la Biblioteca del Congreso Nacional de Chile en la dirección <<http://www.leychile.cl/Navegar?idNorma=242302>>. Consulta: 23 de diciembre de 2014.

27 *Constitución de la República Oriental de Uruguay* [1997 con la última enmienda en 2004], sección III, “De la ciudadanía y del sufragio”, cap. II, arts. desde 77 hasta 78. La versión utilizada tiene derechos reservados por su autor y por Industria Gráfica Nuevo Siglo Ltda./ Editorial Jurídica de Uruguay Eduardo Esteva /Ingranusi Ltda. El texto de la Constitución que entró en vigor en 1967 es reproducción del incluido en el Registro Nacional de Leyes y Decretos, 1967, t.I, ps. 119-203. El de la reforma constitucional parcial plebiscitada el 8-XII-1996 fue tomado del Diario Oficial No. 24.701, de 9-I-1997. Los de las enmiendas parciales plebiscitadas el 26-XI-1989 y el 27-XI-1994 reproducen los textos de los respectivos proyectos de reforma constitucional, no publicados en el Diario Oficial. En virtud de la técnica constituyente utilizada en 1996, los textos de los artículos, incisos, numerales y ordinales que se incluyen en negra son los verdaderamente adicionados o modificados por la reforma constitucional parcial plebiscitada el 8-XII-1996. De igual modo, se destacan los cambios incorporados por las reformas plebiscitadas en 1989 y 1994. Esta versión está disponible en portal web de la Biblioteca de la Universidad Nacional Autónoma de México en la dirección <[biblio.juridicas.unam.mx/libros/4/1739/15.pdf](http://biblio.juridicas.unam.mx/libros/4/1739/15.pdf)>. Consulta: 23 de diciembre de 2014.



Como aspectos a destacar, la Constitución dispone que los partidos políticos utilicen democracia interna para elegir a sus autoridades y que deberán realizar elecciones internas para elegir su candidato a la Presidencia. Por la importancia que tiene la ciudadanía en el texto constitucional para el ejercicio de estos derechos, llama la atención que en el artículo 80 se precise la suspensión de la ciudadanía por aspectos como la ineptitud física o mental, el ejercicio habitual de actividades moralmente deshonrosas, entre otras.

### 3. 10. Constitución Política de los Estados Unidos Mexicanos

La Constitución de 1917 ha incorporado alrededor de 220 reformas, siendo la última en el presente año<sup>28</sup>. En una versión anterior se dividían los derechos políticos entre prerrogativas y deberes de los ciudadanos. En la actualidad, constan a partir del capítulo IV, desde el artículo 34 y son los siguientes:

1. A elegir y ser elegido.
2. A asociarse individual y libremente para tomar parte en forma pacífica en los asuntos políticos del país.
3. Tomar las armas en el Ejército o Guardia Nacional, para la defensa de la República y de sus instituciones, según la ley.
4. Ejercer en toda clase de negocios el derecho de petición.
5. Poder ser nombrado para cualquier empleo o comisión del servicio público.
6. Presentar proyectos de ley.
7. A ser consultado en temas de interés nacional<sup>29</sup>, por iniciativa del Presidente de la República, por una de las Cámaras del Congreso de la Unión, o por iniciativa ciudadana con el porcentaje de firmas de respaldo del 2% de los inscritos en la lista nominal de electores.
8. A conformar y participar en organizaciones políticas.

Como un aspecto trascendente, el texto mexicano dispone en el artículo 36 que los derechos de votar en las elecciones y en las consultas populares, desempeñar los cargos de elección popular de la Federación o de los Estados y desempeñar los cargos concejiles del Municipio donde resida, las funciones electorales y las de jurado son obligaciones del ciudadano de la República.

28 *Constitución Política de los Estados Unidos Mexicanos* [1917 actualizada hasta reforma de 2014], “De los ciudadanos mexicanos”, cap. IV, art. 35, expedida con última reforma del 25 de junio de 2014 y publicada en la primera sección del Diario Oficial de la Federación el 7 de julio de 2014, disponible en portal web del H. Congreso de la Unión, Legislatura LXII, en la dirección <[http://www.diputados.gob.mx/LeyesBiblio/ref/cpeum\\_crono.htm](http://www.diputados.gob.mx/LeyesBiblio/ref/cpeum_crono.htm)>. Consulta: 23 de diciembre de 2014. También consulté la versión del texto publicada por la Secretaría de la Gobernación, actualizada hasta septiembre de 2014, vigésima primera edición al cuidado de la Dirección General Adjunta del Diario Oficial de la Federación, México, D.F., Talleres Gráficos de México, 2014, disponible en la dirección <[http://www.dof.gob.mx/constitucion/marzo\\_2014\\_constitucion.pdf](http://www.dof.gob.mx/constitucion/marzo_2014_constitucion.pdf)>. Consulta: 25 de diciembre de 2014.

29 Según el artículo 35, numeral 8, sección 3, No podrá ser objeto de consulta popular la restricción de los derechos constitucionales; los principios consagrados en el artículo 40 de esta; la materia electoral; los ingresos y gastos del Estado; la seguridad nacional y la organización, funcionamiento y disciplina de la Fuerza Armada permanente. La Suprema Corte de Justicia de la Nación resolverá previamente sobre la constitucionalidad de la materia de la consulta.

#### 4. Limitaciones, problemáticas y riesgos democráticos

En esta sección se precisan las contrariedades de los derechos políticos o de participación desde una mirada de los modelos constitucionales e institucionales de nuestros países. Si bien también existen esas que son propiciadas desde las dificultades del tejido social, el andamiaje de organizaciones partidarias, las deficiencias de los sistemas electorales, las contradicciones de la cultura e identidades políticas y las trayectorias de los movimientos ciudadanos; esta parte del estudio convocará aquellos tópicos basados en el primer ámbito formulado.

Para el ejercicio de los DP es indispensable que los textos constitucionales incorporen cláusulas de protección que garanticen las condiciones más libres, autónomas e independientes para su vigencia con respecto a la excesiva interferencia estatal. En el caso de la Constitución peruana, contiene principios de salvaguardia que procurarían velar por un ejercicio efectivo.

Los derechos políticos de participación necesitan una irrestricta materialización de los derechos civiles y libertades públicas para su plena realización.<sup>30</sup> Las restricciones que encuentra la ciudadanía con relación a este último grupo influyen de manera determinante para su implementación. Derechos como la igualdad ante la ley se convierten en vitales para que las organizaciones sociales, políticas e individuos en general puedan activar e impulsar sus derechos,<sup>31</sup> sin encontrar maniobras institucionales de parte de los gobiernos en funciones que pretenden favorecer a las organizaciones partidarias que representan en detrimento de las demás y sin garantizar la igualdad ante la ley del conjunto de la comunidad política.

Es indispensable contar con dispositivos institucionales específicos que incentiven los derechos políticos de las organizaciones partidarias que practican una política de oposición con relación al gobierno en funciones, por cuanto el rendimiento del andamiaje institucional puede ser utilizado en beneficio únicamente de organizaciones sociales y políticas que se presenten como aliadas con el gobierno oficialista.

La mayoría de los estados consultados tienen un sistema de gobierno presidencialista que se caracteriza por un esquema institucional de concentración y centralización del poder que genera serias dificultades para el desarrollo de una

30 Algunos autores vinculan el ejercicio de los derechos civiles y políticos. A continuación, cito un análisis en este sentido de John Brigham: “Los derechos tienen tantas posibilidades de ser la base para la crítica del statu quo como de su defensa. [...] Finalmente, la amenaza más siniestra a la democracia constitucional es la dominación de las libertades civiles por parte de los expertos, la profesionalización de la capacidad para tratar los derechos fundamentales. Las libertades civiles, como se presentaron aquí, forman parte del derecho constitucional, un derecho que es la expresión de la soberanía popular”: Cfr. *Las libertades civiles y la democracia estadounidense*, (México: Gernika, 1987), 410-414.

31 Al respecto, Luis Aguilar de Luque sostiene lo siguiente: “Evidentemente cuando hablo de una más intensa y enérgica proyección del principio de igualdad sobre los derechos políticos me refiero a una igualdad en el tratamiento normativo, de modo que, por medio de ello, queda vedada toda discriminación en la ley reguladora de los derechos políticos y en la aplicación de la ley reguladora de tales derechos, siempre que dicha discriminación carezca de una justificación objetiva y razonable”: Cfr. “Los derechos políticos” en Pablo Pérez Tremps, coord., *Los derechos fundamentales*, (Quito: Corporación Editora Nacional / Tribunal Constitucional / Universidad Carlos III e Iniciativa Europea para la Democracia y los Derechos Humanos de la Comisión Europea, 2004), 92.

democracia participativa y deliberativa como condición *sine qua non* para los derechos políticos o de participación.

Los derechos políticos no son directamente empleados por las minorías políticas de los estados cuando sus derechos civiles han sido afectados, por esa razón hay una tendencia más recurrente para que los primeros puedan ser utilizados por las organizaciones que representan las mayorías políticas coyunturales gobernantes, mientras que las minorías puedan estar en una situación vulnerable para recurrir a sus DP.

Los modelos institucionales en cada país deben configurar mecanismos abiertos para participar con equilibrios y contrapesos públicos no estatales que promuevan mayores oportunidades de autonomía en la sociedad civil para activar los DP sin una subordinación institucional al estado, por cuanto las autoridades y funcionarios públicos son los encargados de aceptar y autorizar todos los instrumentos posibles de participación, lo cual entraña el riesgo de que las prácticas participativas sean avaladas y resueltas por las entidades estatales únicamente y se reduzcan así sus dinámicas societales independientes. El fenómeno de la *estatización de la participación* es precisamente una amenaza para los DP que no sólo se refiere a un diseño institucional donde predomina la intervención de las entidades estatales para crear y aprobar las instancias de participación, sino también cuando ciertos órganos del estado asumen atribuciones que pueden confundir su rol con respecto a los actores sociales, sino que pueden producir los efectos de desmovilizar o crear desencanto en las organizaciones de la sociedad para recurrir a los derechos de participación por no obtener resultados reales de su funcionamiento.

Cuando revisamos los casos de las Constituciones de Bolivia, Ecuador y Venezuela es posible identificar que se trata de los modelos que más podrían propiciar los DP, empero, sobresalen dos aspectos contradictorios y problemáticos: 1. Presentan regímenes presidenciales cuyo diseño no es proclive a la corresponsabilidad política para la definición de políticas públicas con las demás funciones del estado y la diversidad de organizaciones sociales y partidarias, sino que se inclinan por la primacía del poder ejecutivo. 2. Coinciden en que poseen instituciones muy relacionadas con la ejecución de actividades sobre participación y control social, sin embargo, no cuentan con suficientes mecanismos de representación social y de independencia de la función ejecutiva para suscitar las condiciones necesarias que garanticen el ejercicio plural, diverso, libre, igualitario, sin condicionamientos ni importunaciones para los movimientos y colectivos sociales.

La legislación penal de los estados estudiados conserva tipos penales propensos a criminalizar las protestas sociales y las manifestaciones públicas con fuertes implicaciones punitivas para la acción colectiva de disidencias y resistencias de los pueblos y movimientos societales.

Otro fenómeno es la tendencia de los estados para utilizar los DP como instrumentos para el disciplinamiento y el control social de las organizaciones y sujetos políticos. Aunque puede sonar a paradoja, el propósito es emplear *el control social para el control social*, lo cual supone que mediante los sistemas legales y la institucionalidad estatal se deben legitimar y legalizar los instrumentos de par-

ticipación, y de esa manera, las capacidades soberanas y de autodeterminación de la sociedad quedan relegadas y desplazadas a la decisión de las instituciones para inspeccionar, vigilar y someter al ciudadano.

Aunque constituciones como la ecuatoriana y argentina declaran el derecho a la resistencia, y otras reconocen el derecho de asociación y reunión como derecho político en unos casos, y otros como derecho civil, en la práctica es un derecho que se presenta como inviable.

Es probable que los sistemas constitucionales deban insertar garantías específicas para los derechos políticos que tengan un tratamiento especial y distinto, y a lo mejor una discusión pertinente para los estados es si convendría fortalecer las garantías institucionales y jurisdiccionales con la finalidad de que los tipos de derechos puedan ser atendidos en su afectación con garantías diferentes porque la naturaleza, ámbito, fundamentos, pertinencia y oportunidad responden a situaciones de vulneración muy particulares.

Los DP necesitan de normas infraconstitucionales que pueden potenciar sus ámbitos de acción con cauces institucionales de articulación, cooperación y coordinación para las políticas públicas. A veces, las normas orgánicas tienden a crear institucionalidad con criterios de superposición de unas frente a otras y con escasos niveles de desarrollos concurrentes de competencias, lo cual significa una dificultad para los derechos políticos en tanto no todas las entidades públicas cuentan con suficientes políticas y prácticas participativas que puedan convertirse en receptoras y amplificadoras de las dinámicas sociales.

Los textos constitucionales analizados, con excepción de Ecuador y Venezuela, no contienen principios ni disposiciones para reconocer las grandes oportunidades para la gestión local y comunitaria que suponen los DP. Incluso, sería pertinente que puedan incorporar como disposición constitucional de promoción, o a manera de política pública, que los niveles subnacionales de gobierno puedan crear figuras propias de participación social en los niveles locales. Bajo esta perspectiva, algunos textos constitucionales sí podrían definir como criterios de políticas o de directrices constitucionales que los DP se vinculen con planes de ordenamiento territorial para crear dinámicas participativas que funcionen mediante agregaciones territoriales y con organizaciones sociales temáticas que pueden intervenir en la implementación de políticas sectoriales.

Cabe señalar en este sentido, que las políticas públicas del continente deben pensar en mecanismos que vinculen el ejercicio de DP con derechos civiles como el de asociación para promover la organización social, y que inclusive puedan ser los sujetos sociales los que puedan tener suficientes mecanismos de deliberación pública con las entidades estatales para participar en los procesos de definición de agendas y prioridades de políticas. Este tipo de innovaciones requerirían de reformas institucionales orientadas a asegurar ciertas pautas de seguimiento para el cumplimiento de estas complementariedades.

Un problema serio que se presenta en las normas supremas de los estados es la preponderancia de la democracia representativa sobre la participativa y la construcción de un modelo de autoridad que no reconoce formas de cogobier-

no con la sociedad, sino en el mejor de los casos: la posibilidad de participar en ciertos programas sociales, pero no asegura formas institucionales de gobierno ni toma de decisiones en niveles de corresponsabilidad y cogobierno con los sujetos sociales. Este correlato es una herencia de la democracia liberal reductora de la participación y uno de los rezagos coloniales que no fue capaz de promover otras dimensiones más amplias y horizontales con la comunidad para construir la autoridad y los liderazgos públicos.

Otra limitación constitucional es la precariedad de disposiciones que aseguren que la toma de decisiones en las políticas públicas se construyan con procesos participativos y cómo estos pueden convertirse en vinculantes para aquellas. Incluso, mecanismos previstos como la Consulta Previa en instrumentos internacionales deberían ser parte de los textos constitucionales del continente para asegurar su condición vinculante y obligatoria para las políticas.

Las constituciones latinoamericanas deben actualizar su visión de la democracia y del estado en la perspectiva de pensar formas institucionales más abiertas que construyan la gestión de lo público a partir de agregaciones y desagregaciones desde lo local (comunitario, parroquial, municipal y otras dimensiones) hacia arriba, para reemplazar las actuales lógicas de construcción vertical de las políticas y lo público desde las autoridades y las instituciones hacia abajo. Y este aspecto también pasa por reformular los sistemas de planificación de los estados para resignificar las políticas desde los aportes de las comunidades y los territorios, y que esto se cambie con principios constitucionales para la organización y planificación de políticas sectoriales e intersectoriales. En esta perspectiva, habría que discutir según los modelos de desarrollo de cada estado si conviene o no combinar consejos específicos que pertenezcan a la institucionalidad estatal con unidades locales y territoriales de la sociedad civil para asegurar estos principios y su vinculación con los DP.

A excepción de las Constituciones de Venezuela y Ecuador, las demás no definen mecanismos específicos de participación y este es un gran debate de la democracia constitucional. ¿Es oportuno que los textos constitucionales de los países avancen hacia fijar cuáles serían los mecanismos legítimos para viabilizar los DP o la participación social?

El inconveniente de esto es que uno de sus efectos sería precisamente la restricción de las capacidades autónomas de la sociedad para participar, por cuanto eso reafirma el papel del estado para controlar y admitir únicamente las formas institucionalizadas de la participación, excluyendo a aquellas que no se proyecten por estos medios burocratizados (es decir, solo es válida la participación que el funcionario y el estado admiten y autorizan). Y algo adicional: al no estar suficientemente normadas (o regladas) para los funcionarios estatales las formas de participación no institucionalizadas, lo más común es que sean rechazadas. Ventajosamente también el texto ecuatoriano, por ejemplo, reconoce aquellas formas y mecanismos no mencionados en su estructura, pero esto tampoco garantiza que tenga la efectividad para intervenir o incidir en la agenda pública o en la institucionalidad. El otro problema que surge es cuando los actores organizados y no

organizados desean crear o implementar un mecanismo no previsto por la Constitución y la ley, ¿este sería inviable? ¿tiene que estar siempre autorizado por la ley? ¿debe tener algún sustento constitucional o de lo contrario no podría funcionar?

Cuando observamos los textos constitucionales evidenciamos que mientras más reciente fue su aprobación (como Bolivia, Ecuador, Venezuela, Colombia y Brasil) constan más explícitos los DP y sus instrumentos de ejercicio; a diferencia con aquellos textos cuya aprobación o reforma ha sido más distante. Eso expresa el interés que ha asumido para las democracias contemporáneas<sup>32</sup> el robustecimiento de la participación social, pero también nos lleva a pensar en el inconveniente que sería si una carta constitucional se encarga de fijar todos los instrumentos para los DP, y después de unos años, estos no lograron adaptarse en las prácticas de los movimientos y colectivos por sus distintas tradiciones e imaginarios políticos y es indispensable reformarlos; ¿qué pasaría también si la Constitución por mencionar algunos, deja por fuera a otros que pueden ser los más utilizados o los que más se ajustan a las necesidades y costumbres de la ciudadanía según sus condiciones de vida? ¿Qué pasaría con los dispositivos participativos que están por crearse, que están por surgir o que están *por-venir*?

Lo óptimo es que las disposiciones constitucionales reconozcan que los DP no pueden agotarse en los procedimientos representativos y que deben declarar la necesidad de que cada tipo de sociedad pueda innovar y reformular las instancias para la participación. También eso implica reconocer como un derecho y elevarlo a una categoría constitucional que el estado debe respetar y promover la acción autónoma de la sociedad para participar, y en esa orientación, establecer la prohibición de que funcionarios e instituciones públicas no podrán realizar ninguna actividad tendiente a alterar o interferir en las prerrogativas autónomas e independientes de la sociedad tanto para organizarse, como para ejercer sus DP.

Otro aspecto relevante es que los textos constitucionales deben manifestar y reconocer la capacidad de la sociedad para proponer sus propios mecanismos y la diversidad que es inherente a ella para recrearlos. Quizás podría ser pertinente discutir si conviene en diferenciar los dispositivos de participación entre aquellos propios del nivel nacional con respecto a los que pertenezcan a los niveles subnacionales. Empero, aceptando esto, ¿qué pasaría si un colectivo decide utilizar un instrumento de naturaleza local hacia el ámbito nacional? Esto nos remite nuevamente a la dependencia de la participación social frente a las autorizaciones y permisos de las autoridades estatales.

Otra pauta para la discusión estaría planteada por la posibilidad de que los cuerpos constitucionales determinen que las instituciones públicas impulsen polí-

32 Sobre este punto, cabe retomar el pensamiento de Roberto Gargarella, cuando señalaba que cuando corresponde a jueces o funcionarios públicos dar sentido a los nuevos derechos, están bien preparados para obstaculizarlos. Y afirma: “Una historia similar puede contarse en relación con la introducción de cláusulas participativas, sobre todo en la *segunda oleada* importante de reformas constitucionales, en el siglo XX. Para simplificar una historia larga: i) si mecanismos “promotores de la promoción cívica”, como los del plebiscito y el referéndum, pueden socavar la autoridad de los Parlamentos actuales existentes, y ii) son estos, a su vez, los que quedan a cargo, constitucionalmente, de la definición o promoción de aquellos mecanismos participativos, entonces no hay muchas esperanzas que abrigar acerca de la suerte que van a correr, en lo inmediato, aquellas cláusulas”: Cfr. “El nuevo constitucionalismo latinoamericano. Algunas reflexiones preliminares”, en *Crítica y emancipación*, (3): 169-188, primer semestre 2010.

ticas participativas y que estas puedan ser concertadas con los sujetos sociales en sus dinámicas de organización y funcionamiento porque estas no podrían estar predefinidas en el texto constitucional. Pero garantizando la pluralidad y diversidad de actores, incluyendo a aquellos que no formen parte del proceso gubernativo, directriz esta que deberá observarse en todos los niveles de gobierno.

Un tema de relevancia para profundizar los estados constitucionales radica en la necesidad de incorporar principios en la norma suprema que procuren mayores articulaciones y contribuciones entre las formas de democracia comunitaria, participativa y directa para el conjunto de los procedimientos e instituciones de la democracia representativa. Esta última requiere reconstruirse a partir de mecanismos aleatorios, cambiantes, flexibles, alternos, eventuales, contingentes y circunstanciales que abran las políticas públicas para la intervención social, y esto no es un problema de reglas, ni tampoco de que estas sean claras, ni que todos los procesos participativos consten debidamente reglamentados en los textos constitucionales, tampoco en preestablecer los dispositivos según cada nivel, sino en la enunciación de grandes obligaciones y responsabilidades a los actores institucionales y gubernativos para que implementen modelos de gestión con variados procesos de participación y fiscalización social, y que estos deberán ser cambiantes y ajustables<sup>33</sup> según las expectativas de los propios sujetos organizados y no organizados.

Lo trascendente es que los nuevos tipos de constituciones sean capaces de construir un sistema amplio de decisiones públicas, sin agotar lo público en lo estatal, ni subsumir la democracia únicamente a la última voluntad de los mandatarios. Lo óptimo es que en ese sistema exista un cruce democrático y equilibrado de instituciones que debaten y deliberan para construir voluntades armonizadas entre procesos provenientes del estado y aquellos que se gestan en la sociedad. El camino ideal tampoco sería ahogar la representación política, empero, esta no puede en cambio ignorar ni desconocer las voluntades minoritarias y divergentes. Lo que se trata es de erigir un constitucionalismo popular que pueda articular propuestas y debates para un gran sistema decisional que no termine en la voz de las autoridades, sino en formas de procesamiento amplio y razonado que se articulen y expresen definiciones que se han gestado en distintos canales públicos (interfases socio-estatales).

## 5. Consideraciones finales

Si el gran defecto del constitucionalismo liberal fue ubicar a la representación política por encima de la participación social, una nueva vertiente no puede revertir esas posiciones, sino reconocer la importancia de un diálogo intercultural

33 Germán J. Bidart Campos manifiesta lo siguiente: “La política es continua, vital, ininterrumpida, no concluye jamás, y la gestión de poder produce día a día, en una temporalidad sucesiva, sus resultados. Nunca puede imaginarse que un buen día el fin se ha alcanzado para siempre, y que de ahí en más se produce un reparto de beneficios definitivos. No es ésa la cara dinámica del quehacer estatal, ni de la convivencia social ni de la política. La dinámica del régimen político nunca se extingue, nunca se paraliza; esa reversión de resultados es cotidiana, permanente, sin discontinuidades. De ahí que a la vez que se participa en el proceso de poder a través de la propiciada intervención con roles protagónicos activos, se opera simultáneamente el resultado del mismo proceso de poder, en una especie de ciclo de retroalimentación sin pausa”: Cfr. *Constitución y derechos humanos. Su reciprocidad simétrica* (Buenos Aires: Ediar, 1991), 210.

para ambas; y así, se resolverían las siguientes discusiones: ¿Hasta qué espacios institucionales la participación social es vinculante?, o ¿cómo afrontar las contradicciones de la falta de efectividad de la participación para la toma de decisiones?, y, finalmente ¿cómo generar más obligatoriedad para la participación hacia el estado y hacia la sociedad?

Los estados latinoamericanos deben innovar hacia constitucionalismos renovados que puedan equilibrar los procesos decisionales para los distintos tipos de democracia. Un problema actual muy recurrente es que la mayoría de decisiones son tomadas por los mandatarios y las vertientes institucionales representativas, pero ahí la pregunta es ¿qué agendas, políticas y procesos dejamos para que decidan las formas comunitarias, directas y participativas?

No se trata de crear esquemas institucionales paralelos, ni tampoco deslegitimar a los actores partidarios y su intervención decisional. Sino de asegurar instancias deliberativas, modelos de gestión y de gobierno que se reproduzcan en esas instancias, y para ello, el presidencialismo sí constituye un gran obstáculo para esas transformaciones.

Un constitucionalismo emancipador requiere no definir con precisión los dispositivos y sus reglas, sino renovar el estado, el Derecho y sus tradiciones institucionales para asegurar procesos dialogantes que permitan que el poder circule y se democratice entre procesos y organizaciones, y no solamente que se concentre en ciertas personas. Eso permitiría que las sociedades aseguren sus libertades públicas para crear colectivos, tendencias, coaliciones, frentes sectoriales, organizaciones temáticas que generen condiciones políticas espontáneas de participación y que puedan ser moldeables según cada realidad, no camisas de fuerza ni libretos tutelados de simulacros para los derechos políticos.

Cuando es impostergable la reinención de los estados, estoy hablando de crear condiciones auténticas de información y transparencia sobre las políticas. También implica que las dependencias públicas funcionen para dar respuestas, para atender el conjunto de los derechos de los individuos. Se trata de que las normas constitucionales aseguren procesos y procedimientos de gestión con diseños que desconcentren el poder y la toma de decisiones, con responsabilidades para procesar adecuadamente las expectativas sociales.

El desafío es volver a conectar las instituciones con el quehacer social, no hacer que la sociedad reemplace a los organismos estatales. El constitucionalismo social moderno que se anhela no es poner a los sujetos sociales contra el estado, ni a mandatarios que persigan a los líderes y activistas. Los retos deben caminar hacia construir interrelaciones más virtuosas, eficientes y con resultados para que el sentir y la voz de las personas se convierta en fuente de Derecho y de derechos.

Una orientación clave para el desarrollo de un control social democrático consistiría en que los textos constitucionales asuman la fiscalización popular de las políticas públicas para que contribuyan a aportar en sus falencias y a mejorar el ciclo de implementación. El quehacer de los sujetos sociales debe estar pensado para contribuir a esclarecer en qué fallan las políticas, identificar las deficiencias en su diseño, ejecución, e inversión y hacer el seguimiento con miras a perfeccionar



las políticas. Esa sería otra directriz importante de los cambios constitucionales: no existirá implementación de políticas públicas sin fiscalización social, y sobre este punto la garantía en esta materia presente en el texto ecuatoriano es un logro valioso. Empero, una garantía de política sin la institucionalidad que la proteja no es viable, porque ese acumulado político de incidencia de los movimientos sociales para direccionar las políticas debe ser preservado no sólo por un interés estatal de encontrar ahí un mecanismo de corrección, sino por el potencial participativo que eso desembocaría.

Los diseños constitucionales necesitan fortalecerse para articular mejor los procesos participativos con los ciclos de las políticas públicas, y todo eso atravesado por múltiples formas de *accountability* horizontal impulsadas desde los sujetos sociales, más que desde agencias estatales. Estos énfasis permitirían un control social desde abajo hacia la acción de las autoridades para influir e incidir en sus contenidos y visiones.

Los modelos institucionales que puedan ser modificados desde las normas constitucionales deben contener las alertas necesarias para insertar fórmulas programáticas y operativas que aseguren pluralidad y equidad en los procedimientos representativos y participativos tanto de la ciudadanía como del estado, y cuando hablamos de la ciudadanía debemos pensar en los sujetos organizados y no organizados; y cuando hablamos del estado debemos advertir que este cuenta con tendencias autoritarias y concentradoras muy fáciles de encenderse y que merecen los contrapesos sociales ineludibles.

Otra advertencia acertada es que la creación de diferentes órganos como consejos de estado u de otro tipo para promover los derechos políticos no es una garantía de que vayan a funcionar en esa dirección. Y lo más factible es que puedan convertirse en espacios de cooptación, fragmentación o división de las organizaciones sociales y volvemos a reeditar el fenómeno de la estatización e institucionalización de la participación. Los sentidos constitucionales para nuevas políticas democráticas deben vislumbrar que lo idóneo es preservar y cuidar que la movilización y organización social funcione, para lo cual es pertinente crear protecciones y garantías en distintos niveles y bajo principios claros de responsabilidad para los funcionarios públicos. Lo interesante es también que la ciudadanía tenga las condiciones para hacer seguimiento y evaluar al estado y sus políticas en la medida en que vea reflejados sus intereses en estas últimas, para que en caso de que esto no ocurra cuente con los medios procedimentales para exigir sus derechos.

Otro aviso a tiempo para que el constitucionalismo latinoamericano adopte los reparos necesarios es que los órganos de control constitucional y de administración de justicia deben contar con niveles más amplios de representación y participación social, y cuando digo esto me refiero a plantear como principios constitucionales que esos organismos deben adoptar procedimientos que no restrinjan ni limiten los DP. El debate reside en cómo vamos sugiriendo también obligaciones para articular ámbitos y niveles de funcionamiento de estas instancias con otros saberes e intervenciones sociales. Los eslabones entre las posibilidades para que la sociedad participe e incida en la justicia constitucional deben adoptarse también

en las políticas públicas que la organizan y también en la fijación de políticas que aseguren su independencia frente a las fuerzas políticas gobernantes.

Otra pauta a cuidar es que los textos constitucionales no pueden definir esquemas de participación y ejercicio de derechos políticos pensando en un solo modelo de actor social y político, porque somos sociedades con una multiplicidad de actores que no puedan cerrarse en esquemas unidireccionales para usar sus derechos. Una tensión que la generan ciertas cartas constitucionales es poner unas reglas de juego para la participación política que están pensadas para los sujetos sociales que se adhieren y apoyan las políticas de un gobierno en funciones. Por ello, las innovaciones constitucionales deben pensar en crear reglas para aquellos actores que no se identifiquen ni se sientan parte de los procesos gubernativos, pero que sí les interesa intervenir en las políticas para mejorarlas y encontrar sus mejores alternativas.

Existen movimientos y colectivos que tienen sus propias propuestas de políticas que no pueden ser invisibilizados ni excluidos, y peor aún desde el mismo sistema constitucional. Otro desafío es construir proyectos que constitucionalicen la democracia reconociendo la vida y libertades de los individuos y pueblos para ser parte de las políticas respetando sus particularidades e identidades propias.

Nuestros países deben implementar políticas públicas orientadas a promover el uso de los DP mediante la entrega de fondos no reembolsables para proyectos que coadyuven en su ejercicio con la finalidad de no depender de la disponibilidad de recursos económicos por parte de los sujetos sociales y políticos.

La ampliación e intensificación de los derechos de participación hacia ámbitos poco utilizados como las políticas económicas en materia de finanzas públicas permitirá contribuir al desarrollo de un derecho de responsabilidad, calidad y fiscalización social al gasto público de los estados.

Los estados deben utilizar las constituciones para reforzar los ámbitos de las políticas y las intervenciones de los sujetos sociales sin perjuicio del tipo de actor social y sus posiciones de coincidencias o divergencias con respecto a los gobiernos, promoviendo y definiendo condiciones materiales para sus DP en los ámbitos y relaciones interinstitucionales de esas políticas.

## Bibliografía

- Aguilar de Luque, Luis (2004). Los derechos políticos. En Pablo Pérez Tremps (coord), *Los derechos fundamentales*. Serie 3, Quito: Corporación Editora Nacional / Tribunal Constitucional / Universidad Carlos III / Iniciativa Europea para la Democracia y los Derechos Humanos de la Comisión Europea.
- Bidart Campos, Germán J. (1991). *Constitución y derechos humanos. Su reciprocidad simétrica*. Buenos Aires: Ediar.
- Bresser Pereira, Luiz Carlos y Nuria Cunill Grau (1998). Entre el Estado y el mercado: lo público no estatal. En Luiz Carlos Bresser-Pereira y Nuria Cunill

Grau, editores, *Lo público no-estatal en la reforma del Estado*, Caracas: CLAD / Buenos Aires: Paidós.

- Brigham, John (1987). *Las libertades civiles y la democracia estadounidense*. México: Ger-nika.
- De Sousa Santos, Boaventura y Leonardo Avritzer (2004). Introducción: para ampliar el canon democrático. En Boaventura de Sousa Santos, coordinador, *Democratizar la democracia. Los caminos de la democracia participativa*. Colección Sociología, México D.F., Fondo de Cultura Económica.
- Font, Joan (2001). Introducción. En Joan Font (coord.), *Ciudadanos y decisiones públicas*. Barcelona: Ariel.
- Gargarella, Roberto (2010). El nuevo constitucionalismo latinoamericano. Algunas reflexiones preliminares. En *Crítica y emancipación* (3), 169-188, primer semestre.
- Leiras, Marcelo (2007). La incidencia de las organizaciones de la sociedad civil en las políticas públicas. Definiciones, explicaciones y evaluaciones de la literatura especializada local e internacional. En Carlos H. Acuña y Ariana Vaccieri (comp.), *La incidencia política de la sociedad civil*. Buenos Aires: Siglo XXI.
- Newman, Frank C. y Vasak Karel (1984). Derechos civiles y políticos. En Karel Vasak (ed.), *Las dimensiones internacionales de los derechos humanos*. París: Unesco.
- Pérez Luño, Antonio Enrique (1999). *Derechos humanos, estado de derecho y constitución*, Madrid: Tecnos.

## Normativa

- Constitución de la República del Ecuador* [2008], título II, “Derechos”, capítulo V, artículos 61, 96, 98, Registro Oficial No. 449, de 20 de octubre de 2008.
- Pacto Internacional de Derechos Civiles y Políticos* [1966], adoptado y abierto a la firma, ratificación y adhesión por la Asamblea General en su Resolución 2200 A (XXI), de 16 de diciembre de 1966 y con entrada en rigor el día 23 de marzo de 1976 de conformidad con el artículo 49, disponible en portal web institucional de la Agencia de la ONU para Refugiados, en la dirección <<http://www.acnur.org/t3/fileadmin/scripts/doc.php?file=biblioteca/pdf/0015>>. Consulta: 26 de diciembre de 2014.
- Convención Americana sobre Derechos Humanos* [1969] suscrita en la Conferencia Especializada Interamericana sobre Derechos Humanos (B-32) disponible en portal web de la Organización de los Estados Americanos en la dirección <[http://www.oas.org/dil/esp/tratados\\_B32\\_Convencion\\_Americana\\_sobre\\_Derechos\\_Humanos.htm](http://www.oas.org/dil/esp/tratados_B32_Convencion_Americana_sobre_Derechos_Humanos.htm)>. Consulta: 26 de diciembre de 2014.
- Constitución Política del Perú [1993], título I, “De los Derechos Políticos y de los Deberes”, capítulo III, artículos desde 30 hasta 38, disponible en portal web institucional del Congreso de la República de Perú, en la dirección <<http://>

- [www4.congreso.gob.pe/ntley/Imagenes/Constitu/Cons1993.pdf](http://www4.congreso.gob.pe/ntley/Imagenes/Constitu/Cons1993.pdf)>. Consulta: 22 de diciembre de 2014. También consulté la versión publicada en el portal web institucional del Tribunal Constitucional de Perú, en la dirección <<http://www.tc.gob.pe/constitucion.pdf>>, actualizada hasta la modificación incorporada por la Ley No. 28480 publicada el 30-03-2005 en el Diario Oficial El Peruano. Consulta: 25 de diciembre de 2014.
- Constitución de la Nación Argentina* [1994], primera parte, “Nuevos derechos y garantías”, cap. II, arts. desde 36 hasta 40, disponible en portal web institucional del Senado de la Nación Argentina, en la dirección <<http://www.senado.gov.ar/Constitucion/capitulo2>>. Consulta: 22 de diciembre de 2014. También revisé la versión publicada por la Biblioteca del Congreso de la Nación, actualizada hasta la promulgación de la Ley 24.430, publicada en Boletín Oficial de la República Argentina el día 10 de enero de 1995 y disponible en el portal web institucional con la dirección <<http://bibliotecadigital.csjn.gov.ar/Constitucion-de-la-Nacion-Argentina-Publicacion-del-Bicent.pdf>>. Consulta: 25 de diciembre de 2014.
- Constitución Política de la República de Colombia* [1991], tit. II, “De los Derechos, las Garantías y los Deberes”, cap. I, arts. 40 y 41, disponible en el portal web de la Imprenta del Gobierno en <[http://www.imprenta.gov.co/portal/page/portal/IMPRESA/la\\_imprenta/Normatividad](http://www.imprenta.gov.co/portal/page/portal/IMPRESA/la_imprenta/Normatividad)> que contiene la última modificación por el Acto Legislativo 1 de 2008, publicada en el Diario Oficial No. 47.214 de 2008. Consulta: 22 de diciembre de 2014.
- Constitución de la República Federativa de Brasil* [1988], tit. I, “Nuevos derechos y garantías”, cap. IV y V, arts. desde 14 hasta 17, traducción hecha por Antonio López Díaz y César García Novoa del texto vigente de 1988, promulgada el día 5 de octubre de 1988 y publicada en el Diario Oficial da Uniao No. 191-A del día 5 de octubre de 1988. La versión consultada está publicada en Brasilia: Centro Gráfico del Senado Federal, 1990, disponible en portal web de la biblioteca jurídica de la Universidad Nacional Autónoma de México, en la dirección <<http://biblio.juridicas.unam.mx/libros/4/1875/2.pdf>>. Consulta: 22 de diciembre de 2014.
- Constitución de la República Bolivariana de Venezuela* [1999], tit. I, “Nuevos derechos y garantías”, cap. IV y V, arts. desde 14 hasta 17, publicada en la Gaceta Oficial Extraordinaria No. 36.860 de fecha 30 de diciembre de 1999, disponible en portal web de la Organización de Estados Americanos, en la dirección <[http://www.oas.org/dil/esp/Constitucion\\_Venezuela.pdf](http://www.oas.org/dil/esp/Constitucion_Venezuela.pdf)>. Consulta: 22 de diciembre de 2014.
- Constitución del Estado Plurinacional de Bolivia* [2009], tit. II, sección II, “Derechos Políticos”, cap. III, arts. desde 26 hasta 29, publicado con fecha 7 de febrero de 2009, en la Gaceta Oficial del Estado Plurinacional de Bolivia, disponible en portal web de la Vicepresidencia Plurinacional de Bolivia en el sistema de información legal del Estado Plurinacional, en la dirección <http://www.silep.gob.bo/silep/constitucion>. Consulta: 22 de diciembre de 2014.
- Constitución Política de la República de Chile* [actualizada hasta 2014], tit. II, sección

II, “Nacionalidad y ciudadanía”, cap. II, arts. desde 15 hasta 18, publicada con última reforma mediante Ley 20748 D.O. 03.05.2014 en el Diario Oficial de Chile, disponible en portal web de la Biblioteca del Congreso Nacional de Chile en la dirección <<http://www.leychile.cl/Navegar?idNorma=242302>>. Consulta: 23 de diciembre de 2014.

*Constitución de la República Oriental de Uruguay* [1997 con la última enmienda en 2004], sección III, “De la ciudadanía y del sufragio”, cap. II, arts. desde 77 hasta 78. La versión utilizada tiene derechos reservados por su autor y por Industria Gráfica Nuevo Siglo Ltda./Editorial Jurídica de Uruguay Eduardo Esteva /Ingranusi Ltda. El texto de la Constitución que entró en vigor en 1967 es reproducción del incluido en el Registro Nacional de Leyes y Decretos, 1967, t.I, ps. 119-203. El de la reforma constitucional parcial plebiscitada el 8-XII-1996 fue tomado del Diario Oficial No. 24.701, de 9-I-1997. Los de las enmiendas parciales plebiscitadas el 26-XI-1989 y el 27-XI-1994 reproducen los textos de los respectivos proyectos de reforma constitucional, no publicados en el Diario Oficial. Esta versión está disponible en portal web de la Biblioteca de la Universidad Nacional Autónoma de México en la dirección <[biblio.juridicas.unam.mx/libros/4/1739/15.pdf](http://biblio.juridicas.unam.mx/libros/4/1739/15.pdf)>. Consulta: 23 de diciembre de 2014.

*Constitución Política de los Estados Unidos Mexicanos* [1917 actualizada hasta reforma de 2014], “De los ciudadanos mexicanos”, cap. IV, art. 35, expedida con última reforma de fecha 25 de junio de 2014 y publicada en la primera sección del Diario Oficial de la Federación con fecha 7 de julio de 2014, disponible en portal web del H. Congreso de la Unión, Legislatura LXII, en la dirección <[http://www.diputados.gob.mx/LeyesBiblio/ref/cpeum\\_crono.htm](http://www.diputados.gob.mx/LeyesBiblio/ref/cpeum_crono.htm)>. Consulta: 23 de diciembre de 2014. También consulté la versión del texto publicada por la Secretaría de la Gobernación, actualizada hasta septiembre de 2014, vigésima primera edición al cuidado de la Dirección General Adjunta del Diario Oficial de la Federación, México, D.F., Talleres Gráficos de México, 2014, disponible en la dirección <[http://www.dof.gob.mx/constitucion/marzo\\_2014\\_constitucion.pdf](http://www.dof.gob.mx/constitucion/marzo_2014_constitucion.pdf)>. Consulta: 25 de diciembre de 2014.

# EL PATRIMONIO INMATERIAL: HACIA UN PARADIGMA DE LO CERCANO

*Fabián Bedón Samaniego - UNESCO Quito*

*José Ignacio Gallego Revilla - Universidad Complutense de Madrid*

Recibido: 01- octubre - 2015, aprobado 10 - noviembre - 2015

---

## Resumen

En este trabajo analizamos cuál es el papel de los estamentos nacionales e internacionales en la gestión holística del patrimonio inmaterial, mediante la creación de mecanismos de garantía, salvaguardia y promoción de un elemento tan frágil. Sin embargo, el origen último de cualquier esfuerzo en este sentido es el acercamiento analítico a su realidad a partir de las ciencias sociales y sus paradigmas.

**Palabras clave:** patrimonio cultural inmaterial, paradigma, convención, UNESCO, ciencias sociales, enfoque participativo, sociedad civil.

## Abstract

In this paper we analyze what roles have the national and international institutions along the holistic management of Intangible Heritage, by creating guarantee, promotion and protection mechanisms for a so fragile element. However, the last origin of any effort in this direction is the analytical approach to its reality, starting from the social sciences and their paradigms.

**Keywords:** intangible heritage, paradigm, convention, UNESCO, social sciences, participatory approach, civil society.

## 1. Introducción. La materialidad normativa de lo cultural. Unos breves apuntes del caso español

Una vieja historia escolástica narra como Agustín de Hipona estaba meditando junto al mar al respecto del concepto de la Trinidad, cuando se percató de la presencia de un niño que jugaba en la playa. Con una concha, el niño recogía agua del mar y la llevaba a un pequeño agujero que previamente había hecho en la arena, sobre el que la derramaba. Cuando el futuro San Agustín preguntó al niño “qué hacía”, el niño le respondió que estaba intentando introducir toda el agua del mar en aquel pequeño agujero. El filósofo cristiano le respondió al niño que aquello que pretendía era simplemente imposible, a lo que el niño le contestó que así mismo lo era el esfuerzo del futuro santo por entender el concepto de la Trinidad.

La labor que realizamos desde las ciencias sociales cuando objetivamos la Cultura local y regional en la forma en que lo hacemos, identificando manifestaciones concretas mediante referentes institucionales e instrumentos que aceptamos, en un esfuerzo por establecer bases de discusión, no deja de ser un denuedo elemental similar al que narra aquella vieja historia. En un extraño esfuerzo por comprender, intentamos materializar aquellos mimbres elementales que componen los entresijos de lo cultural, de cara a plantear modelos relacionales desde y hacia el “ser humano”. Y lo hacemos sin que, hasta el momento, seamos capaces ni tan siquiera de convenir una definición global, ni de cultura, ni de ser humano, que se adecúe a las diferentes realidades que componen nuestro complejo cosmos. Desde este enfoque resulta complicado establecer un patrón de reglas del juego que permitan, sin embargo, sistematizar un variado elenco de situaciones que componen lo esencial de la Cultura humana, de cara a su conocimiento, protección y promoción. Es interesante así mismo la influencia conceptual que recibe el acercamiento antropológico al registro material, en función de si lo entendemos como Cultura *strictu sensu* o no. Antropólogos como Malinowsky, Murdock o Benton han comprendido este como un reflejo de la socialidad, y no tanto como Cultura en si misma. Esta se materializa sin embargo en los sistemas sociales, las ideas o los procesos cognitivos, pero no en los elementos materiales que componen el corpus patrimonial.

La pugna por la creación de un paradigma nos ha llevado a través de diferentes posiciones que, propias de cada tiempo, han implementado pequeñas o grandes revoluciones científicas. Objetivamente, la relación entre los diferentes modelos de pensamiento, que en ocasiones han mantenido posiciones abiertamente beligerantes entre sí, ha apoyado la presencia de diferentes dominios de discurso que han creado a su vez bases analíticas sobre las que soportar fórmulas de estudio propias. La definición de Kuhn (1962) de paradigma establece una base general sobre la que definir la manera en que nuestras ciencias se aproximan a lo real<sup>1</sup>. Una aproximación que ha variado sensiblemente a lo largo de los últimos años, hasta el punto de tener sobre el tablero un conjunto de nuevas capacidades de análisis que nos abocan a incorporarnos a una ya no tan nueva tercera revolución científica (Kristiansen, Niklasson, González-Ruibal, & Chilton, 2014), en la que

1 “Considero a los paradigmas como realizaciones científicas universalmente reconocidas que, durante cierto tiempo, proporcionan modelos de problemas y soluciones a una comunidad científica” (T. S. Kuhn).

los “big data” y las estructuras de la comunicación han generado nuevas formas de acercarnos al Patrimonio. Una tercera revolución científica que requiere como tal la aplicación de nuevos paradigmas, y por ende la creación de mecanismos de discusión y valoración claramente diferenciados, referentes a su aplicación al estudio del Patrimonio Inmaterial.

En cierta medida todavía sigue pesando en nosotros la fórmula ilustrada, y especialmente la idea de Rousseau (1756), de una Cultura como hecho educativo esencial en la transición de lo natural a lo social. Y es que no deja de ser atractivo el concepto, desde una perspectiva romántica de las Ciencias Sociales como fundamentos para una observación de los procesos de un “ser humano natural”, si lo entendemos desde el momento en que éste se manifiesta tal y como es, pertenezca a la sociedad que pertenezca, con los condicionantes, expresiones y singularidades que lo significan *per se*. Y el Patrimonio Inmaterial es un elemento sensible en cuanto a las categorías generales en las que en nuestro esfuerzo objetivador estructuramos las manifestaciones culturales. Lo inmaterial es la referencia directa al acervo popular, a la esencia de lo social y su relación con el individuo. En este sentido corremos el riesgo de entender la Cultura con mayúsculas desde una opción formalista y restrictiva, cuya primera vía es el acercamiento educacional de lo social a lo individual, y no es así. De hecho, la expresión adecuada sería *no sólo es así*, porque es evidente la materialización de la trascendencia grupal en el individuo mediante la aplicación de los roles socioculturales de manera bidireccional, desde él o ella hacia la sociedad, y viceversa.

En cualquier caso, es evidente que la definición de Cultura, desde un amplio proceso ontológico de su conceptualización, y su lógica trascendencia hacia la materialización científica que la significa, ha caracterizado de manera fehaciente la forma en la que la ciencia se ha aproximado a la “materialidad” del Patrimonio Inmaterial. Entendemos que es indisociable de su citada conceptualización la posición de dos disciplinas estrechamente vinculadas, como son Antropología y Arqueología. De sus paradigmas, sus modelos de trabajo y del dispar acercamiento de sus profesionales a la “realidad Inmaterial” se detrae la evolución del propio concepto. De hecho, su aparición tan tardía, si tenemos en cuenta la larga y variada tradición científica que soporta a ambas materias, habría de apoyar la valoración de este corpus patrimonial como tal desde tiempo atrás, y por tanto, su plasmación en los diferentes cuerpos normativos, tanto a niveles nacionales como internacionales, que establecen los mecanismos básicos de protección y promoción relativos a estas manifestaciones.

Es también evidente que nuestro enfoque particular, entendido el ámbito concreto de nuestra actuación cotidiana, atiende a una transversalidad en la aplicación del concepto de Cultura, entendido este desde un sentido amplio. Planteamos esta citada transversalidad como un eje vertebrador del *ser social*, con un elevado índice de variabilidad en tanto a su interpretación hacia lo real por parte de cada comunidad, pero que mantiene unos mecanismos esenciales que son comunes al ser humano, y por ende pueden analizarse desde diferentes enfoques. Del mismo modo pueden establecerse mecanismos de regulación y protección que sean también comunes, al menos en tanto a sus planteamientos básicos, desde y hacia las



diferentes comunidades y organismos que resultan competentes sobre las manifestaciones culturales de diferente índole. Una situación que implica como actores tanto a los organismos legislativos como a la comunidad científica que atiende esta “sección de realidad”. Del dificultoso acercamiento de ambos al asentamiento de un paradigma como universo de discurso depende en buena medida el recorrido esencial de los mecanismos de protección alrededor del Patrimonio Cultural Inmaterial a lo largo de la historia. La propia esencia del discurso ontológico en la subbase de las Ciencias Sociales ha tenido mucho que decir en este proceso.

Obviamente, tal y como veremos más adelante, esta parte “estructural” de nuestro acervo cultural ha sido en cierta medida un elemento realmente complejo a la hora de establecer mecanismos de acción que desde el ámbito transnacional puedan retraerse e implantarse con fortuna en los corpus legislativos particulares de cada estado. La propia fecha en que la legislación internacional regula y normativiza el Patrimonio Inmaterial nos da una indicación clara en este sentido. Esto no es óbice para que en algunos casos la normativa local estructurase fórmulas que recogiesen el Patrimonio Inmaterial atendiendo a diferentes opciones. Todas ellas en cualquier caso trascienden la conceptualización “monumentalista” del concepto de Bien Cultural hacia una definición amplia e incluyente<sup>2</sup>. Así, en el caso español se dan dos circunstancias tan contradictorias como paradigmáticas en tanto a la disposición normativa hacia el Patrimonio Inmaterial. En primer lugar, hemos de reseñar que los desarrollos prácticos de los textos legales desde su origen en el siglo XIX hasta el desarrollo del mandato constitucional de 1978 en su plasmación fehaciente en la Ley 16/1985 de Patrimonio Histórico Español, y su posterior aplicación descentralizada han obviado sistemáticamente las manifestaciones inmateriales como elementos culturales a proteger y promover. Sin embargo, conceptualmente la normativa estatal de 1926<sup>3</sup> ampliaba el concepto de lo patrimonial desde un sentido holístico (y probablemente no deseado), si bien este planteamiento no afectaba conscientemente a los bienes Inmateriales dado que su existencia no se valoraba en el desarrollo posterior del texto. Sin embargo, atendiendo tanto a la exposición de motivos como al artículo inicial con el que se abre el texto, debieran en un momento dado haber sido objeto de una protección legal que no tuvieron. Así, la citada exposición de motivos señalaba que:

[...] En el preámbulo de la Soberana disposición antes citada (Real Decreto de 3/11/1925, que nombra a la comisión encargada de la redacción de la ley de 1926), se expusieron los motivos de la misma, calificando de preocupación de Vuestro Gobierno no sólo el evitar la pérdida de cuanto encierra el solar patrio de interesante, histórico y bello, sino también la de procurar que sea admirado por propios y extraños, contribuyendo a conseguir que se conozca a España en las manifestaciones artísticas, muestra de su cultura.

2 Este concepto deriva en buena parte de la casuística de las conclusiones de la comisión creada por el gobierno italiano en 1964 (comisión Franceschini), que define a los Bienes Culturales como “bienes materiales testimonio de la civilización”: “Appartengono al patrimonio culturale della Nazione tutti i beni aventi riferimento alla storia della civiltà.” (Comissione Franceschini, 1967, pág. 1).

3 “Artículo 1º. Constituye el tesoro artístico arqueológico nacional el conjunto de bienes muebles e inmuebles dignos de ser conservados para la Nación por razones de arte y cultura.”(Gobierno Español, 1926).

En la práctica, no será hasta 1985 cuando el ordenamiento jurídico español plantee un mecanismo de protección y promoción para el Patrimonio Inmaterial. Lo hará mediante la inclusión de los “bienes de carácter etnográfico”, dentro del desarrollo de la definición de Bienes integrantes del Patrimonio Histórico Español. Sin embargo, y pese a esta inclusión, en cierta medida esta ley se ciñe a la materialidad del bien cultural, tanto mueble como inmueble, y se contradice a sí misma cuando a posteriori define el patrimonio etnográfico como “los bienes muebles e inmuebles y los conocimientos y actividades que son o han sido expresión relevante de la cultura tradicional del pueblo español en sus aspectos materiales, sociales o espirituales” (Art. 46). Esta contradicción normativa se ha resuelto en 2015 mediante dos elementos paralelos. El primero ha sido la adición de un breve texto a la definición que estructura la ley, y que indica que “Asimismo, forman parte del Patrimonio Histórico Español los bienes que integren el Patrimonio Cultural Inmaterial, de conformidad con lo que establezca su legislación especial”. El segundo y más importante fue la publicación de la Ley 10/2015, de 26 de mayo, para la salvaguardia del Patrimonio Cultural Inmaterial.

## 2. Hacia una epistemología del Patrimonio Cultural Inmaterial

Esta situación legal española otrora tan compleja no es, evidentemente, *una patología*, sino *un claro síntoma de la existencia de una patología*. Un síntoma, además, que no es en ningún modo local, sino eminentemente difundido por los múltiples ordenamientos normativos a nivel mundial, y que ahora intentamos “curar”. Y es que llegar a una epistemología del Patrimonio Cultural Inmaterial ha sido una tarea compleja, a partir de las ciencias sociales; desde luego universidades, asociaciones profesionales e individuos son, por decirlo así, establecedores de normas o paradigmas, desde los que han logrado definir o han asignado etiquetas a la naturaleza y alcance del Patrimonio Cultural Inmaterial. En el largo tiempo que duró la construcción mancomunada de la Convención de la UNESCO del año 2003, sobre la salvaguardia del Patrimonio Cultural Inmaterial, gracias al esfuerzo de expertos y representantes permanentes de los países que forman parte de la institución, se llegó a una definición del Patrimonio Cultural Inmaterial que versa en su segundo artículo<sup>4</sup>. Pese a su aclaratoria inicial que menciona: “A los efectos de la presente convención”, se entiende que los Estados adheridos a dicho instrumento internacional en el plano local lo pueden definir según sus propios criterios salvo que apliquen los beneficios que otorga esta Convención en el plano internacional de la Salvaguardia del Patrimonio Cultural Inmaterial presente en sus territorios.

4 A los efectos de la presente Convención:

1. Se entiende por “patrimonio cultural inmaterial” los usos, representaciones, expresiones, conocimientos y técnicas -junto con los instrumentos, objetos, artefactos y espacios culturales que les son inherentes- que las comunidades, los grupos y en algunos casos los individuos reconozcan como parte integrante de su patrimonio cultural. Este patrimonio cultural inmaterial, que se transmite de generación en generación, es recreado constantemente por las comunidades y grupos en función de su entorno, su interacción con la naturaleza y su historia, infundiéndoles un sentimiento de identidad y continuidad y contribuyendo así a promover el respeto de la diversidad cultural y la creatividad humana. A los efectos de la presente Convención, se tendrá en cuenta únicamente el patrimonio cultural inmaterial que sea compatible con los instrumentos internacionales de derechos humanos existentes y con los imperativos de respeto mutuo entre comunidades, grupos e individuos y de desarrollo sostenible.

Tanto el paradigma del Patrimonio Cultural Inmaterial, como la ciencia como ente definible y real, necesitan de la presencia de la sociedad, y Popper y Kuhn van más allá: no sólo la presencia de la sociedad, sino de la presencia de un tipo de sociedad (Gellner, 1984). Para llegar a la conclusión de que sí existe un paradigma del Patrimonio Cultural Inmaterial, según Kuhn (1962), haciendo referencia a la ciencia, esta es posible si existe un control social conceptual suficientemente estricto para imponer un paradigma a sus miembros o casi todos. Si bien la base del Patrimonio Cultural Inmaterial es la sociedad, la Convención no se refiere a un tipo de sociedad o de comunidad, sino a las comunidades, grupos o individuos. Por lo tanto definir si son sociedades orgánicas o solidarias en términos de Durkheim, no tienen sentido en la definición del Patrimonio Cultural Inmaterial. Pero el hecho de que la definición del Patrimonio Cultural Inmaterial sea un paradigma es una condición necesaria y suficiente, a partir de la entrada en vigor de la Convención, al resultar un control social conceptual, cuando fue ratificada por los Estados Parte que así lo han establecido.

El objetivo medular de los Estados radica en satisfacer las necesidades culturales y garantizar los derechos culturales y colectivos de la población, promover el desarrollo de sus representaciones simbólicas y las iniciativas que impliquen la salvaguardia del Patrimonio Cultural Inmaterial con el consecuente aparataje normativo burocrático, tales como los reglamentos y leyes que establecen la relación entre el estado y los agentes, “estos últimos entendidos como sujetos y objetos culturales” (Teixeira, 2000).

Desde este enfoque, son precisamente estos sujetos los que ejercen la presión social, “no obstante el hecho de que los paradigmas no son lógicamente o, por decirlo así, objetivamente coactivos”. A partir de esta perspectiva eminentemente estructuralista, la Convención y Thomas S. Kuhn coinciden que “cualquier paradigma es preferible a la terrible libertad de los especialistas en ciencias sociales contemporáneos, que siempre debaten y ponen en tela de juicio principios fundamentales” (Gellner, 1984). Ambos enfoques comparten una visión del paradigma cercana a lo ontológico propia del primer Wittgenstein, con su visión sobre los “dominios de discurso” (Wittgenstein, 2002). Resulta en este sentido muy inspiradora la teoría de modelos, que plantea como un modelo se afirma a partir de sus oraciones formales, desde el momento en que estas son interpretables. El paralelo entre el ámbito de la filosofía matemática y el análisis de la realidad que supone la observación del Patrimonio Inmaterial es evidente. Lo es mucho más cuando conocemos cuáles son las características deseables para un modelo matemático complejo. Un ejemplo aplicado lo plantean Moore y otros (1993), y hacen la siguiente descripción:

Las características deseables de los modelos matemáticos (Moore et al., 1993) son:



Fotografía 1. ©UNESCO/Omar Arregui: Procesión náutica de San Pedro y San Pablo en Machalilla

- A. Parsimonia, un modelo no es necesariamente mejor por tener muchos parámetros. La simplicidad es siempre deseable.
- B. Modestia, deben tratar de alcanzarse sólo objetivos asequibles. Un modelo, al igual que un mapa, no debe aspirar a imitar la realidad sino sólo a resaltar aquellos aspectos de interés para su aplicación.
- C. Exactitud, el modelo debe reproducir en la medida de lo posible el funcionamiento del sistema y generar valores para las variables de salida y estado similares a los observados en la realidad.
- D. Verificabilidad, los resultados del modelo deben poder compararse con datos reales y determinar de este modo el grado de exactitud del modelo.
- E. Por otro lado, no basta con que funcionen bien, deben funcionar bien por las razones correctas.

Este conjunto de enunciados caracterizan una aproximación científica a la realidad. La evidente relación de la filosofía matemática con la dialéctica facilita una asociación exacta con la fórmula óptima de análisis de las manifestaciones culturales de ámbito Inmaterial. Constituirían un punto de partida de cara a la consecución de un paradigma. De la misma forma la Convención es clara y evidencia que los principios fundamentales al respecto son los siguientes:

- a) La salvaguardia del patrimonio cultural inmaterial;
- b) El respeto del Patrimonio Cultural Inmaterial de las comunidades, grupos e individuos de que se trate;
- c) La sensibilización en el plano local, nacional e internacional a la importancia de Patrimonio Cultural Inmaterial y de su reconocimiento recíproco;
- d) la cooperación y asistencia internacionales. (UNESCO, 2003)

Para llegar a estos principios es lógico que surjan de determinadas problemáticas, y la Convención reconoce

que los procesos de mundialización y de transformación social por un lado crean las condiciones propicias para un diálogo renovado entre las comunidades pero por el otro también traen consigo, al igual que los fenómenos de intolerancia, graves riesgos de deterioro, desaparición y destrucción del patrimonio cultural inmaterial, debido en particular a la falta de recursos para salvaguardarlo.” (UNESCO, 2003).

Esta es la idea general, que Durkheim consideraría como una compulsión conceptual, es tal que a la vez depende de la existencia de la sociedad y de un ritual colectivo (Ribes, 2010). A su vez es un refuerzo, en cierta medida, de la visión postestructuralista de la gestión de los mecanismos de poder y su traslación hacia las manifestaciones de lo cultural y lo social en busca de una “normalización generalizada” (Foucault, 1985), y que resulta eminentemente contradictoria con la propia naturaleza del Patrimonio Cultural Inmaterial. Y resulta también un refuerzo de la subyacencia de la relación biunívoca de esta materialidad cultural con la sociedad civil, de cuyos esquemas de relación, formas de vida, etc. es reflejo evidente.

### 3. La labor de la Sociedad Civil hacia la creación del Paradigma

Desde la perspectiva internacional y en el contexto actual en el que los intereses nacionales se tornan en intereses temáticos internacionales, y al considerar la acción de los sujetos culturales mencionados en las relaciones internacionales, las posturas de la Convención son Regímenes Internacionales. En este caso estos abarcan el interés de la salvaguardia del Patrimonio Cultural Inmaterial, debido a que esta tiene un determinado conjunto de principios explícitos de normas, reglas y procedimientos decisionales en torno a los cuales convergen las expectativas



Fotografía 2. ©UNESCO/Omar Arregui: Ejercicio de Inventarios de la UNESCO con comunidades a tejedores de sombrero de paja toquilla en Pile-Manabí,

de los actores en una determinada área de las Relaciones Internacionales, en este caso el Patrimonio Cultural Inmaterial<sup>5</sup>.

La labor en la gestión del Patrimonio Cultural Inmaterial inició por la preocupación de determinados sectores de la sociedad civil, que formaron redes a nivel internacional auspiciadas por diferentes instituciones involucradas a nivel regional e internacional, y así llegaron estos fundamentos a la construcción de la Convención de la UNESCO. En ella se establecieron normas para la salvaguardia

del Patrimonio Cultural, estrechamente ligada a los regímenes internacionales, porque los Estados que la han ratificado tienen normativamente obligaciones que cumplir, como la realización de informes periódicos, la elaboración de uno o más inventarios, la participación de las comunidades en todas las actividades de salvaguardia, etc. Y atendemos al concepto amplio de *Institución Internacional* cuando hacemos referencia a ellas. Según Keohane (1993) “las Instituciones Internacionales incluyen organizaciones gubernamentales como no gubernamentales y transnacionales formales, convenciones y los regímenes internacionales constituyen una clase primordial de instituciones internacionales”.

Es así como setenta años atrás surge la propia UNESCO, La Organización de las Naciones Unidas para la Educación, la Ciencia y la Cultura, un organismo intergubernamental que forma parte del sistema de las Naciones Unidas. Como organización tiene su sede en París y 57 oficinas fuera de la sede en otros tantos Estados. La UNESCO es una organización intergubernamental del sistema de las Naciones Unidas, integrada por 193 Estados miembros.

Atendiendo al derecho internacional, la UNESCO elabora los tres tipos principales de instrumentos jurídicos internacionales. Estos son los acuerdos, las reco-

5 La definición más compartida sobre los regímenes internacionales es la de Stephen D. Krasner elaborada en 1983:

“Los regímenes internacionales son definidos por un conjunto de principios explícitos de normas, reglas y procedimientos decisionales en torno a los cuales convergen las expectativas de los actores en una determinada área de las Relaciones Internacionales. Los principios son convicciones de hecho, casualidad y rectitud. Las normas son pautas de conducta definidas en términos de derechos y obligaciones. Las reglas son proscriptivas o prescripciones específicas para la acción. Los procedimientos decisionales son las prácticas que prevalecen para hacer e implementar elecciones colectivas”

recomendaciones y las declaraciones, si bien no todos tienen carácter de instrumentos jurídicos internacionales vinculantes.<sup>6</sup>

Con estos antecedentes, una pregunta tan interesante como innecesaria en este artículo sería *¿por qué salvaguardar el Patrimonio Cultural Inmaterial?* Es evidente que si existiese un auténtico paradigma asociado a nuestra aproximación científica al Patrimonio Inmaterial, en la misma medida que lo hace la sociedad hacia otros reflejos culturales como el Patrimonio Edificado, los bienes arqueológicos, la materialidad artística, tanto mueble como inmueble, etc., probablemente esta pregunta sería innecesaria (y nosotros la defendemos como tal). Pero ¿realmente lo es?

#### 4. Estructuras de estudio y protección: Un “porqué” a la Salvaguardia del Patrimonio Inmaterial

En infinidad de ocasiones, un pequeño comentario se convierte en una palanca para la remoción de la conciencia colectiva. En el año 1962, Ahmadou Hampaté Bá, nos enseñaba como institución que “en África, cuando un anciano muere, una biblioteca arde, toda una biblioteca desaparece, sin necesidad de que las llamas acaben con el papel”. Este comentario del gran defensor de la oralidad y su valor hacia la Cultura como gran concepto, ha sido un elemento recurrente en nuestro discurso, y sigue teniendo una inconmensurable validez hoy en día. En demasiadas ocasiones hacemos traslación de lo antropológico hacia las sociedades ágrafas, no contactadas, etc. Sin embargo, tanto el concepto que planteaba Hampaté Bá hacia los grupos africanos, como la posterior definición de Patrimonio Inmaterial que elaboró la UNESCO cuarenta y tres años después de este aldabonazo de conciencia pueden ser observadas con una óptica realmente transversal.

Dado que iniciábamos nuestro texto con algunos datos normativos suyos, observamos como en los últimos cincuenta años en España, desde el inicio de las políticas del desarrollismo franquista, los distintos modelos y fórmulas de desarrollo socioeconómico imperantes han supuesto la paulatina desestructuración del mundo rural, en favor de unas poblaciones urbanas que han actuado como ejes centrípetos demográficos. Esta citada desestructuración del mundo extraurbano ha supuesto así mismo la desaparición evidente de una amplia población que era detentora de formas y manifestaciones propias del ámbito Inmaterial. En el presente año 2015, tal y como veíamos, se ha introducido en la legislación de patrimonio nacional el concepto, tal y como veíamos con anterioridad, si bien en este caso algunas administraciones autonómicas llevaban cierto tiempo realizando

<sup>6</sup> Pormenorizadamente:

1. Los acuerdos, tratados y convenciones que son jurídicamente vinculantes. La Convención del Patrimonio Inmaterial es un ejemplo de instrumento internacional vinculante para los Estados Partes en ella.
2. Las recomendaciones. Por ejemplo, la Recomendación de la UNESCO de 1989 sobre la Salvaguardia de la Cultura Tradicional y Popular. No son jurídicamente vinculantes, salvo su incorporación a la normativa particular de los estados miembros.
3. Las declaraciones. Por ejemplo, la Declaración Universal de Derechos Humanos de las Naciones Unidas. Tampoco son jurídicamente vinculantes, salvo su incorporación a la normativa particular de los estados miembros. En el caso de las declaraciones, estas suelen incorporarse mediante procesos de incorporación a las estructuras normativas básicas de los propios estados.

labores de registro y valorización de la Cultura Inmaterial. La pregunta es ¿se ha llegado a tiempo?

Las actividades de salvaguardia pueden estar encaminadas a crear condiciones generales propicias para el florecimiento del Patrimonio Cultural Inmaterial presente en un país, por ejemplo mediante la adopción de medidas de tipo legislativo, administrativo y financiero, o de sensibilización de la opinión pública. Las medidas de salvaguardia también pueden apuntar a elementos específicos del Patrimonio Cultural Inmaterial —o grupos de elementos de éste— cuya viabilidad duradera se halle amenazada o en peligro.

Con estas medidas de salvaguardia específicas se trata de garantizar la viabilidad duradera de un elemento específico del Patrimonio Cultural Inmaterial, o de un grupo específico de elementos, cuando su práctica y transmisión corren peligro de alguna forma. No es necesario aplicar este tipo de medidas cuando la práctica y transmisión de un elemento del Patrimonio Cultural Inmaterial aseguran normalmente su perennidad. En esas circunstancias, como no se ciernen sobre la viabilidad del Patrimonio Cultural Inmaterial amenazas ni riesgos especí-



Fotografía 3. ©UNESCO/Omar Arregui: Domingo Carranza tejedor de sombrero de paja toquilla en Pile-Manabí, 2015.

ficos, no son necesarias las intervenciones externas ni las medidas específicas. Lo más adecuado en este caso es aplicar medidas generales de salvaguardia como la sensibilización al valor e importancia del Patrimonio Cultural Inmaterial.

Es menester, eso sí, identificar y analizar las amenazas y los riesgos antes de elaborar medidas de salvaguardia. Algunas veces los problemas son relativamente sencillos, pero en general suelen ser bastante complejos. Con frecuencia,

en las medidas de salvaguardia se propone efectuar cambios en la práctica o la transmisión de los elementos del Patrimonio Cultural Inmaterial para adaptarlos a la rápida evolución de las condiciones de vida de las comunidades interesadas. Este tipo de adaptación es común en la práctica de elementos del Patrimonio Cultural Inmaterial florecientes.

Si no se atenúan las amenazas que se ciernen sobre la viabilidad de un elemento del Patrimonio Cultural Inmaterial, éste corre el riesgo de no practicarse como patrimonio vivo, aunque se mantengan sus representaciones o se sigan fabricando productos para los turistas y personas ajenas a la comunidad interesada con fines puramente comerciales. No todos los elementos del Patrimonio Cultural Inmaterial se deben —o se pueden— salvaguardar o revitalizar. Si la comunidad o el grupo interesado consideran que determinados elementos de su Patrimonio Cultural Inmaterial han perdido su pertinencia y/o significado, difícilmente podrán ser objeto de una salvaguardia, tal y como entiende este concepto la Convención. En esos casos, lo único que cabe hacer es registrar los elementos antes de que cesen de manifestarse por completo.

Las actividades de salvaguardia pueden ser sencillas. Por ejemplo: reforzar un comité organizador, plantar árboles para disponer de materia prima que permita fabricar instrumentos musicales, recaudar dinero entre los miembros de una comunidad, u organizar sesiones de capacitación de carácter informal sobre la transmisión de técnicas y competencias. No obstante, las medidas de salvaguardia pueden comprender actividades más complejas, agrupadas en un plan coherente. Por ejemplo: elaborar estrategias de salvaguardia a plazo medio con múltiples vertientes en las que intervengan numerosas personas, cuyas actividades pueden ser coordinadas por una organización comunitaria asistida por autoridades locales, instituciones especializadas, ONG, etc. En el artículo 2.3 se mencionan algunos tipos de medidas de salvaguardia que se pueden aplicar a elementos específicos del Patrimonio Cultural



Ilustración 4. ©UNESCO/Omar Arregui: Taller de confección de inventarios con comunidades de la UNESCO en Manabí, 2015.

Inmaterial, a saber: “identificación, documentación, investigación, preservación, protección, promoción, valorización, transmisión –básicamente a través de la enseñanza formal y no formal– y revitalización”.

Pero de poco nos ha de servir el establecimiento de medidas de salvaguardia, de capacidades e incentivos para la promoción, cuando obviamos la articulación de una base de análisis, de un paradigma elemental en la manera de inteligir la realidad observada. Si recordamos el planteamiento de Moore para la aplicación geográfica de los modelos matemáticos, dos elementos destacan en este sentido por encima del resto: La simplicidad es siempre deseable, y los modelos deben funcionar bien por las razones correctas (Moore et al., 1993). En el pasado, los trabajos de investigación y documentación del Patrimonio Cultural Inmaterial eran a menudo obra de expertos, centros especializados, institutos de investigación, organismos estatales y ONG, según lo analizado en la primera parte de este artículo, mientras que a las comunidades interesadas sólo se les tomaba en cuenta como fuentes de información. Sin embargo, en el marco de la Convención, esos trabajos se deben realizar con la plena participación y consentimiento de las comunidades.

Una de nuestras apuestas desde el desarrollo del presente texto es la idea de valorar el concepto de paradigma en su traslación hacia el Patrimonio Cultural Inmaterial. Es una pretensión quizás insalvable, en paralelo al ejemplo con el que abríamos el documento. Pero tal vez no tanto en cuanto a nuestra capacidad de inteligir determinadas posiciones elementales que consideramos básicas en el proceso científico de acercamiento a la realidad de esta materialidad social y cultural. Un esfuerzo aproximativo que asocia conscientemente a todas las figuras implicadas en la elaboración del conocimiento como proceso. Es una acción que partiendo de un enfoque teórico cualquiera, entienda que en el contexto de la aplicación de la Convención, para documentar un elemento del Patrimonio Cultural



Inmaterial se deben tener en cuenta las variaciones que se hayan podido producir en formas y funciones. He aquí algunas de las actividades que se pueden llevar a cabo en el ámbito de la documentación:

- a) Documentar elementos del Patrimonio Cultural Inmaterial con participación de las comunidades, con miras a su salvaguardia, a la sensibilización a su valor e importancia y al fortalecimiento de capacidades en el seno de las comunidades.
- b) Ayudar a las comunidades interesadas a administrar un archivo de información sobre su Patrimonio Cultural Inmaterial.
- c) Alentar a los miembros de las comunidades a documentar su Patrimonio Cultural Inmaterial, por ejemplo entrevistando a los practicantes de los elementos de que se trate, así como a los depositarios de tradiciones, y difundiendo la información así copiada.
- d) Fortalecer las capacidades de los miembros de las comunidades para que coadyuven a la labor de documentación de su Patrimonio Cultural Inmaterial.
- e) Utilizar la documentación y las grabaciones audiovisuales existentes para los proyectos de revitalización de elementos del Patrimonio Cultural Inmaterial.
- f) Facilitar el acceso de las comunidades interesadas a la información archivada ya existente sobre su Patrimonio Cultural Inmaterial que haya sido copiada por terceros.

Este proceso de participación, que no siempre se plantea como necesario, en realidad entendemos que resulta clave para objetivar una correcta aproximación a la visión “completa” de lo real. En un enfoque autocrítico entendemos que la observación del antropólogo no deja de ser más que eso mismo. No podemos obviar, por tanto, otras valoraciones de un objeto de estudio, desde el punto de vista de la observación científica, pero tampoco podemos hacerlo desde el ámbito de los derechos de las comunidades y los individuos. Y entendemos esta situación como uno de los pocos aspectos *transversales* que desde un enfoque amplio pueden aplicarse a la acción del científico social sobre las manifestaciones culturales inmateriales.

## 5. Conclusiones. La Convención como espacio común

Llegando al final de nuestro trabajo, queremos recalcar como en él hemos planteado de una manera sintética y argumentada bajo variables de las Ciencias Sociales la patrimonialización, que en efecto es llegar a la materialidad normativa, en el intento de comprender a la inmaterialidad de las manifestaciones culturales. Todo ello entendiendo y analizando unos sesgos enfocados en la herencia clásica, canónica, ortodoxa de procurar materializar aquellos mimbres elementales que componen los entresijos de lo cultural, de cara a plantear modelos de función y relación, desde y hacia el ser humano y, por lo tanto, con el amparo de sus instituciones. El Patrimonio Cultural Inmaterial, de hecho, es una de las objetivaciones culturales en las que más necesaria y más compleja al tiempo resulta la posibilidad de disponer de *teorías de rango medio* (Merton, 1980). Desde esta perspectiva, este

corpus patrimonial nos parece un excelente campo de acción para intentar acercarnos desde un enfoque amplio a los diferentes recovecos teóricos que cada línea de pensamiento presenta, como pueden ser los conflictos, las acciones de libre albedrío o los sistemas de relaciones de poder, entre otros.

Se analiza si, en efecto, el Patrimonio Cultural Inmaterial, como un concepto que proporciona modelos de problemas y soluciones a la comunidad científica, en la que una nueva revolución de los “big data” y las nuevas estructuras de comunicación, establece nuevos paradigmas, que van más allá de instrumentos normativos, que forman parte de regímenes internacionales y por lo tanto las normas, reglas, y procedimientos decisionales en torno a la expectativa de nuevos actores en este caso en el área global de su realidad. A partir de esta expectativa en primera instancia se estableció en un instrumento internacional, en este caso la Convención de la UNESCO del 2003 para la salvaguardia del Patrimonio Cultural Inmaterial, que en efecto sirvió para establecer un mecanismo convenido de control conceptual en tanto a lo social: para imponer un paradigma del Patrimonio Cultural Inmaterial a casi todas las legislaciones de los Estados Parte de dicha Organización. Al haber analizado someramente en el presente artículo el caso español, hemos visto como se manifestó la existencia de una patología en su marco legal, que con toda seguridad podría rastrearse en otros tantos cuerpos normativos de diferentes países, y que ha evolucionado de una visión monumentalista a una amplia e incluyente en el presente año (2015), si bien su desarrollo reglamentario y expresión práctica están todavía por comprobar.

Hemos observado en este sentido la eminente desconexión que existe entre el ámbito del desarrollo teórico y la aplicación práctica del análisis social enfocado al ámbito Inmaterial. Este problema, de nuevo no exclusivo en cualquier caso de la Antropología y la Sociología, sino transversal a buena parte de las ciencias sociales, requiere de un esfuerzo por todos los actores que participan de la protección, análisis y promoción del Patrimonio Cultural Inmaterial para alcanzar espacios comunes de entendimiento intelectual y práctico. Nuestra propuesta es la concepción básica de la Convención como *dominio de discurso*, como espacio colectivo de acercamiento y participación. En efecto al establecer este paradigma, establecemos un puente entre cualquier enfoque, trascendiendo esa “terrible libertad” (Gellner, 1984) de que como especialistas en ciencias sociales contemporáneos, ponemos en tela de duda los principios fundamentales del otro. Gracias al establecimiento de esta Convención y a una nueva revolución de la comunicación, hemos dado el paso para reconocer a las comunidades como gestoras de su Patrimonio Cultural Inmaterial y evitar así una verticalidad, en el momento de accionar las leyes nacionales, regionales o locales sobre el Patrimonio Cultural Inmaterial.

El siguiente avance, como es lógico supone el establecimiento de ciertas estrategias para gestionar y salvaguardar el Patrimonio Cultural Inmaterial presente en los diferentes territorios. Abogamos una vez más por alcanzar espacios comunes, referidos tan siquiera a los modelos elementales en la gestión de la información. Entendemos este planteamiento final como un refuerzo de la ética del proceso de relación entre los actores de este citado proceso de gestión de lo Inmaterial. Hemos planteado como ejemplo la aplicación de un modelo de filosofía matemática,

la teoría de modelos, que en una decisiva defensa de la dialéctica como estructura esencial del pensamiento científico responde a la pregunta de por qué realizar determinadas acciones. Recordamos pues para concluir nuestro trabajo como un modelo se afirma a partir de sus oraciones formales, desde el momento en que estas son interpretables. Y lo hacemos simplemente para reforzar desde nuestro enfoque particular dos de sus principios que, a nuestro entender, se han de trasladar definitivamente al discurso referido al Patrimonio Cultural Inmaterial. El primero nos recuerda que un modelo adecuado se sintetiza en y desde la simplicidad; y el segundo, pero no menos importante, nos dice que no basta con que un modelo funcione bien: el modelo debe funcionar bien por las razones correctas.

## Bibliografía

- Comissione Franceschini (1967). *Atti della Commissione Franceschini. Dichiarazioni I-LVII*. Roma.
- Focault, M. (1985). *Vigilar y castigar*. Madrid: Siglo XXI.
- Geertz, C. (1984). Distinguished Lecture: Anti-Anti-Relativism. *American Anthropologist*, 86 (2), 263-278.
- Gellner, E. (1984). El rango científico de las ciencias sociales. En *Epistemología de las ciencias sociales* (p. 6). París: UNESCO.
- Gobierno Español (1926, 08 09). Real Decreto-Ley Relativo al Tesoro Artístico Arqueológico Nacional. *Boletín Oficial del Estado*, 193-206.
- Keohane, R. (1993). *Instituciones internacionales y poder estatal*. Buenos Aires: Grupo Editor Latinoamericano.
- Kristiansen, K., Niklasson, E., González-Ruibal, A., & Chilton, E. (2014). Towards a new paradigm? The Third Science Revolution and its Possible Consequences in Archaeology. *Current Swedish Archaeology*, 22.
- Kuhn, T.S. (1962). *La estructura de las revoluciones científicas*. México D.F.: Fondo de Cultura Económica.
- Merton, R. K. (1980). Sobre las teorías sociológicas de alcance intermedio. En *Teoría y estructuras sociales*, 56-91.
- Moore, D., Gessler, P., Nielsen, P., & Peterson, G. (1993). Soil attribute prediction using terrain analysis. *Soil Science of America Journal*, 443-452.
- Ribes, A. (2010). Durkheim contra Durkheim: *Los límites de la lógica secuencial totalidad-fragmentación*. Universidad Complutense de Madrid.
- Rousseau, J. J. (1756). *Emilio, o De la Educación*. México, 1970: Porrúa.
- Teixeira, C. (2000). *Diccionario Crítico de Política Cultural: Cultura e Imaginario*. México: CONACULTA.
- UNESCO (2003). *Convención para la Salvaguardia del Patrimonio Cultural Inmaterial*. París: UNESCO.
- Wittgenstein, L. (2002). *Tractatus Lógico-Philosophicus*. Madrid: Alianza.

# LA AMISTAD DE PABLO NERUDA CON SALVADOR ALLENDE: UN CAPÍTULO EN LA HISTORIA POLÍTICO-SOCIAL DE AMÉRICA LATINA

*Abraham Quezada Vergara*  
*Embajada de Chile en Ecuador*

Recibido: 13 - agosto - 2015, aprobado 17 - septiembre - 2015

---

## Resumen

El presente artículo trata sobre dos personajes centrales en la historia contemporánea de Chile y su relación tanto de amistad como política. Se trata de Salvador Allende y Pablo Neruda, quienes forjaron un proyecto político llamado Unidad Popular que llevaría a uno a la presidencia y a otro al reconocimiento universal en la literatura.

**Palabras clave:** Pablo Neruda, Salvador Allende, guerra civil, España, Unidad Popular.

## Abstract

The present article, talks about two main characters of the contemporary history of Chile, and their friendship relationship as well as their political relationship. It is about Salvador Allende and Pablo Neruda, who formed a political project, called Popular Unity that would lead one of them to the Presidency and the other one to the universal recognition in literature.

**Keywords:** Pablo Neruda, Salvador Allende, civil war, Spain, Popular Unity.

*“La poesía de Neruda es una riqueza que Allende no tendrá que nacionalizar”*  
(Enrique Libn, “El Siglo” (Santiago), 12 de julio, 1964, p. 2).

## Introducción

El presente artículo<sup>70</sup> describe la relación de dos personajes centrales de la historia de Chile en el siglo XX, figuras emblemáticas y arquetípicas de la izquierda chilena que a través de su trabajo político y estético persiguieron por décadas sus propios sueños y anhelos. Uno, la primera magistratura para materializar su proyecto político-social, el otro, el Premio Nobel de Literatura, que vendría a coronar una trayectoria poética de proporciones y sin parangón en las letras hispanas.

Son dos figuras en ascenso, fuertes y coherentes y que, paralelo al desarrollo y consolidación democrática del país, emprendieron su aventura ciudadana a partir de su incorporación a la Universidad de Chile en los años veinte, participando activamente en su Federación de Estudiantes, la famosa FECH. Posteriormente Allende fue sucesivamente Diputado, Ministro de Salubridad y Senador, hasta alcanzar la Presidencia de la República en 1970, apoyado por los partidos de la Unidad Popular. Pablo Neruda, por su parte, comienza escribiendo sus primeros versos y libros e ingresa a la burocracia del Estado marchándose al extranjero con un cargo consular de poca monta, continúa la edición de sus trabajos, es nombrado Cónsul General, luego es elegido Senador y obtiene el Premio Nacional de Literatura. Más tarde, será candidato presidencial en 1969, Embajador del gobierno de Salvador Allende y, finalmente, en 1971 logra el ansiado reconocimiento sueco.

## Planteamiento central

¿Por qué dos personajes, pertenecientes a una misma generación, pero de orígenes sociales distintos, terminan por aunar estrechamente sus afanes cívicos y estéticos en pos de la utopía socialista del siglo XX? Cada uno durante su trayectoria fue escalando y construyendo su carrera, uno la política, el otro la literaria, hasta alcanzar la cúspide de las mismas: la Presidencia de la República y el Premio Nobel en cada caso. Allende desde las asambleas partidarias y gremiales, las logias masónicas y el Congreso Nacional, Neruda desde sus respectivas publicaciones, cargos, militancia y círculos de amistades. El líder socialista persiguió el anhelo de redimir a los pobres y de avanzar en condiciones de vida dignas para el pueblo. El literato, por su parte, elaboró poéticamente su propia existencia a partir de su vida, y de ahí buscó convertirse en “un poeta de utilidad pública”.

La conducta señalada ¿Se debió a las respectivas historias familiares u orígenes sociales o educacionales de cada uno?, ¿A la adhesión o militancia en partidos de izquierda?, o fue simplemente ¿La medida de sus respectivos talentos o habilidades, en donde primaron la proverbial “muñeca política” de Allende y/o “el poderío verbal inigualable” del vate? o tal vez pudo haber sido determinante ¿El peso de las influencias internas y las externas, derivadas estas últimas de un amenazante escenario internacional, de lucha de la democracia contra el totalitarismo, del enfrentamiento bipolar o de la posterior Revolución Cubana, la cual impactó

<sup>70</sup> Condensado del libro Pablo Neruda - Salvador Allende, una amistad, una historia publicado en Chile por Ril Editores, enero de 2015, 178 pp.

a la izquierda latinoamericana y a la clase política local con singular fuerza en ese momento? ¿O todos los factores enunciados actuaron a un tiempo moldeando la personalidad de cada uno y permitiéndoles optar por un camino más o menos similar?

## Dos realidades que coincidieron tempranamente

El nacimiento de Neftalí Ricardo Reyes (Pablo Neruda) en 1904 en un hogar del centro-sur chileno, habitado por pequeños agricultores, contrastó con el de Salvador Allende, quien lo haría cuatro años más tarde en Santiago, en el seno de una familia de clase media acomodada. De padre abogado y notario y de abuelo médico. Salvador fue un niño “de rubios bucles, siempre de punta en blanco. El mismo año que se inauguró Gath y Cháves [septiembre de 1910] (la sucursal santiaguina del Harrods británico), le compraron allí un trajecito de marinero. Tuvo siempre mama...mama Rosa. Dulcero, ella le preparaba küchen de manzana y torta Selva Negra, sus favoritos”<sup>71</sup>. Más tarde, el mismo Allende reconocerá que conforme a una definición ortodoxa, su origen era “ciertamente burgués”, pero al mismo tiempo, de manera enfática aclaraba que su familia no había estado ligada “al sector económicamente poderoso de la burguesía, ya que mis padres ejercieron profesiones denominadas liberales y los antepasados de mi madre hicieron otro tanto (Debray, 2009: 29).

En marzo de 1921 arribó a la capital procedente de Temuco el joven Neftalí para matricularse en el Instituto Pedagógico de la Universidad de Chile, para seguir la carrera de pedagogía en francés. Si bien con esa decisión tranquilizaba a su padre, tenía la convicción que ello no era con el propósito de transformarse en profesor secundario, “sino para aprender el idioma y leer literatura francesa”<sup>72</sup>, es decir, para transformarse en un verdadero poeta. En un comienzo asistió a algunos cursos de arquitectura en esa misma casa de estudios, pero las matemáticas le impidieron perseverar en esos afanes.

## La Universidad y la FECH

A los ojos de Neruda adolescente, la capital le pareció “grandiosa y desconocida” y que “olía a café y a gas” (Neruda, 1985: 56) pero que destacaba por un clima de efervescencia social en donde predominaban las asambleas partidarias, los movimientos estudiantiles y las vanguardias artístico-literarias. Estas últimas con expresión en la Federación de Estudiantes de Chile (FECH), fundada en 1907, un año antes del nacimiento de Salvador Allende. Si bien estaba todavía fresco el recuerdo del asalto a la Federación de Estudiantes y de la campaña victoriosa del presidente Arturo Alessandri Palma, el ingreso a la Universidad de Chile fue para el joven provinciano y taciturno un deslumbramiento total que se relacionó no sólo con la atrayente y cautivadora bohemia estudiantil, sino también con el clima de rebeldía social, política y lírica que se vivía entonces. En el Liceo de Te-

71 Artículo, “Un joven demócrata...un joven burgués...y un joven socialista” en “Allende 2”, suplemento diario “La Segunda” (Santiago), 8 de agosto de 2003, p. 4.

72 Artículo “Neruda es como la Cordillera de los Andes, con alturas y honduras” en “Neruda íntimo 1”, suplemento diario “La Segunda” (Santiago), 14 de octubre de 2003, p. 12.

mucho había sido corresponsal y agente de la revista “Claridad”, experiencia que el joven Neftalí aprovechó para sus afanes literarios. En ella y en “Juventud”, las dos revistas de la Federación de Estudiantes de la Universidad de Chile, escribió promisorios poemas y se atrevió a efectuar crítica literaria, junto a otros escritores ya consagrados, como Gabriela Mistral, Pedro Prado y Vicente Huidobro. Al llegar a la capital, con casi 17 años por cumplir, existía algún grado de conocimiento acerca de su breve obra, destacando el primer lugar obtenido en el Premio de la Federación de Estudiantes de la Universidad de Chile en 1920 por su poema “La canción de la fiesta”.

La pertenencia a estas dinámicas sociales, esencialmente interclasistas, le permitieron al poeta en formación, y precario y desganado estudiante universitario, recibir los ecos del “cielito lindo”, movilización social que promovió Arturo Alessandri Palma en 1920 y que demandó una legislación social protectora, laicización de las instituciones, la adopción de un código del trabajo en beneficio de los obreros y trabajadores y el fortalecimiento del poder presidencial, tan debilitado en el período parlamentario. En ese clima estructuró su círculo de amistades, uno de cuyos subgrupos más tarde va a ser conocido como “la banda de Neruda”, conformada por “gigantes de cantina, locos fascinadores, atormentados sonámbulos” (Neruda, 1985: 365). La vida de aquellos años en las pensiones de estudiantes, recuerda el mismo poeta, “era de un hambre completa. Escribí mucho más que hasta entonces, pero comí mucho menos” (Neruda, 1985: 48). La pobreza, la bohemia y la vida de juergas, terminaron trágicamente con el destino de varios de sus amigos.

Su trabajo literario hasta ese momento, había dado como resultado la publicación de artículos en revistas y notas de prensa, así como la edición del libro *Crepusculario* en 1923. Al año siguiente, al publicar en la editorial Nascimento los 20 poemas de amor y una canción desesperada, en forma inusitada e inmediata, ganó fama y prestigio en los círculos estéticos y estudiantiles santiaguinos. Sin embargo, ese espaldarazo no fue suficiente para regularizar sus maltrechas finanzas y solucionar los múltiples problemas que lo abrumaban. La precariedad de condiciones le hizo adoptar la decisión de dejar sus estudios universitarios para buscar otros rumbos. Lo importante, y único en ese momento, y pese a la tenaz oposición de su padre, era sobrevivir para la poesía.

Así como el poeta no perseveró en sus estudios universitarios por razones de “vocación” y de necesidad económica, Salvador Allende vio alterada la progresión de su carrera por motivos políticos. Al desempeñarse como representante de los estudiantes de medicina ante el Consejo Universitario en el quinto año de estudios, y por continuar su arremetida y criticar las arbitrariedades de la dictadura de Carlos Ibáñez del Campo, y los que lo sucedieron, fue severamente sancionado. “Yo participé —recordará más tarde— y por ese motivo fui expulsado de la universidad y estuve preso (Debray, 2009: 26). En medio de la efervescencia que siguió a la caída de Ibáñez, y durante los días de la “República Socialista”, Allende fue objeto de al menos 5 procesos judiciales que consideraron el sometimiento a cortes marciales, todo lo cual no impidió que fuese reincorporado a su casa de estudios, y lograra titularse de médico cirujano a los 24 años de edad. En cambio Neruda

optó por consolidar su trabajo poético y marcharse al extranjero. Permaneció cinco años como Cónsul en Birmania, Ceilán e Indonesia. La ambición de definir un lenguaje poético propio, unido a la soledad, el desarraigo y la incomunicación que experimentó en esos “países de leyenda”, le ayudaron a encontrar el tono pretendido, lo cual se reflejó en la posterior publicación de *Residencia en la tierra*, uno de los libros más influyentes y renovadores de la poesía del siglo XX.

## La época del Frente Popular

El regreso de Neruda a Chile en octubre de 1937 lo hizo coincidir con Salvador Allende en la lucha partidaria que se daba a fines de la segunda administración de Arturo Alessandri Palma. El vate venía de ser testigo de la impactante y definitiva experiencia de la Guerra Civil Española, la cual de algún modo había cambiado su poesía. Ello se reflejó en la publicación de un nuevo e importante libro, *España en el corazón* y de gozar de un creciente reconocimiento internacional. Posteriormente afirmará que el tiempo vivido en España fue fundamental en su vida y en su ideario político, pues si bien militará oficialmente desde fechas posteriores, “puedo decir que soy un comunista verdaderamente desde la Guerra Civil Española... fue en España donde comprendí que debía ser comunista”<sup>73</sup>.

La intensa y destacada labor política y gremial de Allende hizo que su partido advirtiera el incuestionable liderazgo que despertaba, por lo que respaldó con entusiasmo su candidatura al Congreso Nacional. En 1937 resultó elegido Diputado por la 6ª Agrupación Departamental de Valparaíso y Quillota.

Desde ese momento, adquirió notoriedad pública, participando activamente en el proceso de conformación de la coalición opositora de centro izquierda para las elecciones de presidenciales de 1938. Como legislador tuvo un visible papel en la aprobación de la Ley de Medicina Preventiva de 1938, de “importancia extraordinaria en la historia social de Chile” (Briones, 1987: 2-3).

La conformación del Frente Popular entre radicales, socialistas, comunistas y otras fuerzas, y las posiciones antifascistas que cada uno propugnó, hicieron coincidir todavía más a Neruda y a Allende. El destacado papel desempeñado por el poeta en la “Alianza de Intelectuales de Chile”, principalmente en materias como la defensa irrestricta de la República Española y de repudio al avance fascista y totalitario en Europa, lo llevaron a apoyar decididamente la candidatura de Pedro Aguirre Cerda. En torno a esa coyuntura Hortensia Bussi recordará: “Salvador y Pablo se conocieron... en el año 38, trabajando juntos [por Pedro Aguirre Cerda] para derrotar al candidato de la derecha, Gustavo Ross, lo que no era nada fácil... (Graepp, 2003: 6).

Otra versión sostiene que se habrían encontrado por primera vez en los días de las pensiones estudiantiles del sector Recoleta - Independencia, próximo a la Escuela de Medicina de la Universidad de Chile. Allende vivió en el barrio cercano al Cementerio Católico, pero

73 Entrevista a Pablo Neruda titulada “Agitación juvenil es sólo aventurismo romántico”, en diario “La Segunda” (Santiago), 3 de octubre de 1969, p. 8.



se cambió a una pequeña residencial universitaria vecina a la Casa de Orates, junto al Cerro Blanco. Luego se mudó a “La calle de los locos”, en Rengifo, cerca de Olivos. Allí, a la entrada del barrio Recoleta, [entre otros conoció] al poeta Pablo Neruda, a Vicente Huidobro, a Eugenio González, a Manuel Hidalgo y Emilio Zapata Díaz<sup>74</sup>.

Si bien Allende había definido tempranamente su opción política en el Partido Socialista, y Neruda se encontraba sin militancia activa todavía, aunque cercano al comunismo, ambos reconocían que a partir de su experiencia estudiantil-universitaria habían recibido influencias políticas de tipo anarquista y que por razones familiares tenían vínculos, al menos de simpatías, con el Partido Radical<sup>75</sup>, entonces el más importante del arco político chileno, caracterizado por su ideario centrista, laico y estatista, y por ser más evolutivo que revolucionario respecto de las propuestas de cambio o transformación de la estructura político-social imperante.

En la revista “Aurora de Chile” Neruda escribió artículos y discursos de apoyo al candidato. En uno de ellos, que titula simplemente “Don Pedro” señaló:

la batalla política está enfrentando como nunca antes en Chile a dos hombres extraordinariamente contrarios. Entre estos dos apellidos, Ross, internacional, y Aguirre, chileno, hay más que una simple contradicción lingüística”...la oligarquía chilena, el Club de la Unión recurren a un extranjero extralegal, a un bussines’s desesperado, a una píldora tóxica. Chile escoge a su más exacto representante, a un maestro moreno de nuestra clase media, a un hombre severo y puro, a un chileno esencial (Loyola, 2001: 406-407).

Una vez que el candidato frentista triunfara en las urnas, Neruda, como presidente de la Alianza de Intelectuales de Chile reafirmó el compromiso de apoyar la focalización de los esfuerzos del nuevo gobierno en materias educacionales, señalándole que la entidad que preside “ha encargado a una comisión de técnicos, escritores, músicos y artistas plásticos, un plan completo que la próxima semana presentará al Excmo. Señor Pedro Aguirre Cerda” (Loyola, 2001: 412).

Salvador Allende, por su parte, Diputado y Subsecretario General de su partido en 1938 cumplió un muy activo papel propagandístico en favor del abanderado frente populista en la provincia de Valparaíso, contribuyendo decisivamente a la unificación de las fuerzas de izquierda, lo cual le permitió a Aguirre Cerda sumar en esa provincia un significativo caudal de votos a su candidatura. Ello fue particularmente valioso considerando que en el resultado final, éste se impuso a Gustavo Ross por no más de 4.000 votos de diferencia. Siguiendo la modalidad colaborativa de Neruda, Allende también presentó al análisis y discusión del nuevo gobierno, un documento titulado “¡Por un Chile sin analfabetos! ¡Que todo Chile sea una escuela!”<sup>76</sup>, destacando que “el analfabetismo nacional, en sus proporcio-

74 Artículo “Biografía. Ancestros, infancia y juventud” en suplemento “Allende, cien miradas”, Allende, cien miradas, Archivos Salvador Allende en La Nación (Santiago), s/a, p. 27.

75 El mismo Neruda afirmaba “yo soy hijo de radicales”. Ver entrevista a Pablo Neruda “Agitación juvenil es sólo aventurismo romántico”, op. cit., p. 9.

76 Proyecto de Alfabetización obrera y campesina presentado al Congreso Nacional, publicado en “Consigna”, periódico del Partido Socialista, 16 de septiembre de 1939.

nes vergonzantes, es el problema que ahora nos preocupa”<sup>77</sup>. Por el esfuerzo desplegado y el compromiso demostrado, luego del triunfo del abanderado radical, ambos recibieron importantes designaciones gubernamentales.

## El Ministro Salvador Allende

Dando cuenta del peso e importancia que pasó a tener el Partido Socialista en la nueva coalición gobernante, Allende fue nombrado con sólo 31 años Ministro de Salubridad, Previsión y Asistencia Social, para lo cual debió renunciar a su cargo de Diputado. En una entrevista que concedió al inicio de su mandato ministerial, sin alejarse de los temas de su especialidad, entró de inmediato a la arena política, señalando:

“En Chile la salud depende de factores complejos en que intervienen intereses internacionales contrapuestos. El Estado tiene en su mano dos formidables herramientas para combatir flagelos, debilidades y lesiones: El Laboratorio Chile, de la Caja de Seguro Obrero, y el Instituto Bacteriológico que nos redimen de la explotación de los capitalistas internacionales, que naturalmente se defienden y contraatacan”<sup>78</sup>.

La base de su accionar ministerial estuvo en su estudio *La Realidad médico social chilena*<sup>79</sup>, que había publicado en 1939. En dicho texto, considerado el primer análisis serio en su tipo sobre la grave situación de la salud pública chilena, realizó un descarnado análisis sanitario, demográfico y de previsión social e identificó los problemas médicos que ocurrían en el binomio madre-niño, respecto del cual concluyó que era necesario realizar profundas reformas administrativas y sanitarias en los diferentes niveles de la sociedad. Era una situación que había que superar efectivamente a través del Estado y la elaboración de políticas acorde.

A la Cámara de Diputados regresó en septiembre de 1940 para exponer sus principales logros como Ministro, entre los que destacaban la lucha frontal contra las enfermedades venéreas, extensión de la atención dental en las escuelas, una brusca reducción de las muertes por tífus, y la entrega de alimentos a los estudiantes. A pesar que su partido se retiró en 1941 del Frente Popular, y el Presidente Aguirre falleció en noviembre de ese año, Allende continuó a cargo de esa cartera ministerial hasta inicios de abril de 1942. Luego de abandonar el gabinete, se concentró en la labor partidaria para intentar proseguir su carrera parlamentaria, ahora desde el Senado.

## En el Senado

A comienzos de los años cuarenta, Allende era uno de los dirigentes socialistas con mayor proyección que disputaba el liderazgo al carismático Marmaduke Grove, ex coronel y también uno de los fundadores del Partido Socialista. Pese al

77 Artículo “El café de los maestros” en suplemento “Allende, cien miradas”, op. cit., p. 60. recibieron importantes designaciones gubernamentales.

78 Entrevista de Ismael Edwards “Con el Dr. Salvador Allende” en semanario “Hoy”, 19 de octubre de 1939 en Vásquez, David et. al. (ed.) (2008). Salvador Allende. Vida política y parlamentaria, 1908-1973. Santiago: Ediciones de la Biblioteca del Congreso Nacional, p. 278.

79 Santiago: Ministerio de Salubridad, Previsión y Asistencia Social, 1939, 216 pp.

posible antagonismo intrapartidario, ambos tenían un estrecho vínculo familiar. Inés, hermana de Salvador, era casada con un hermano de Marmaduke Grove<sup>80</sup>. Para acceder al Senado y resultar elegido, Allende dejó el importante cargo de Secretario General de su colectividad partidaria, siendo electo en 1945 por la 9ª circunscripción electoral de Valdivia, Llanquihue, Chiloé, Aysén y Magallanes. Neruda, en cambio, fue elegido por la 1ª circunscripción que comprendía las provincias del Norte Grande; Tarapacá y Antofagasta. Al competir en la lista de la Coalición Progresista Nacional del Partido Comunista, y resultar ganador, en julio de ese año el poeta ingresó oficialmente a la militancia de esa colectividad.

De este modo, el papel de intelectual comprometido que Neruda venía asumiendo y la intensidad de la acción política que Allende exhibía, terminarán por reencontrarse y resonar conjuntamente en el hemicycle. La adhesión partidaria de cada uno, sincera y honesta, si bien tuvo una base en la experiencia de vida y en aspectos doctrinarios o teóricos, se debía también a un cierto idealismo político que los colmaba, es decir, la satisfacción de una necesidad espiritual, de sentirse solidarios con los pobres y desvalidos. Identificando en el poeta esa intención, la periodista Lenka Franulic, apuntó como un hecho altamente significativo: “qué casi simultáneamente con iniciarse en el Senado, Pablo Neruda ha recibido el Premio Nacional de Literatura. Y esto es quizás un símbolo. Un símbolo de que no dejará nunca de ser poeta, doquiera lo lleve la acción de la política”<sup>81</sup>.

Al constituirse las comisiones senatoriales, a fines de mayo de 1945, quedaron en comisiones diferentes, Allende en la de Educación y Neruda en la de Política Exterior. No obstante, ambos trabajaron coordinadamente presentando proyectos e iniciativas y apoyándose en las discusiones y habitualmente en la hora de incidentes, lo cual fue un hecho significativo, pues al mismo tiempo sus respectivos partidos políticos mantenían pugnas y conflictos.

Señor Presidente – destacó en julio de 1945 el Senador Neruda– quiero adherirme en sus líneas ideológicas y en todas sus palabras al discurso que acabamos de oír al Honorable señor Allende y deseo hacer notar a los honorables senadores, y más allá de este recinto, al país, la importancia que tiene para nuestra América el que una nueva nación hermana [Perú] revise sus instituciones y se adentre en el camino de la constitución y de la democracia, que ha caracterizado durante largos años la vida institucional de nuestra Patria (Neruda, 1945: 583).

También votaron de manera similar determinadas propuestas, como el rechazo a la acusación constitucional en contra de Agustín Vigorena, contralor general de la República en diciembre de 1945. No aceptaron, en junio de 1947, la formación de causa criminal en contra del intendente de Santiago René Frías Ojeda. Respecto del conflicto obrero en la zona del carbón y luego de un exhaustivo análisis, el senador Neruda, en octubre de 1947, propuso en el hemicycle la creación de una comisión para investigar supuestos planes subversivos denunciados por el gobierno de Gabriel González Videla, proponiendo como integrante de aquella co-

80 Se trata de Eduardo Grove Vallejo (?), Alcalde de Viña del Mar en ese momento. Posteriormente Embajador en Canadá.

81 Entrevista de Lenka Franulic a Pablo Neruda, citada por Olivares, Edmundo (2004). *Pablo Neruda: Los caminos de América*. Santiago: Lom Ediciones, p. 404.

misión, entre otros, a su amigo el senador Salvador Allende<sup>82</sup>. En enero de 1948, ambos votaron negativamente la solicitud de otorgarle facultades extraordinarias al Ejecutivo.

En el Senado Allende tuvo la oportunidad de continuar con sus esfuerzos de transformar el sistema de salud imperante, dándole el marco legal adecuado a iniciativas que abarcaron las diferentes áreas de la salud pública. Así, el líder socialista aprovechó toda su preparación y experiencia política e interés en la medicina social, no sólo debatiendo, sino también presentando indicaciones a propuestas planteadas, por ejemplo, por el ministro de Salubridad, Eduardo Cruz-Coke. Sin perjuicio que apoyó los diferentes proyectos de ley de carácter social que se promovían, focalizó sus esfuerzos en iniciativas vinculadas a aspectos institucionales en materias sanitarias, destacando la aprobación de leyes como la que creó el Colegio Médico de Chile (1948), la Ley de Medicina Funcionaria (1951), La Ley de Servicio Nacional de Salud (1952) y, más tarde, en su nuevo período senatorial, la importante Ley del Servicio de Seguro Social (1955).

### Persecución y solidaridad

Las movilizaciones sociales promovidas por el Partido Comunista y la influencia de la Guerra Fría que se iniciaba a nivel global, hizo que en abril de 1947, el presidente González Videla separara de sus cargos a los ministros de esa colectividad, quienes hasta ese momento mantenían las carteras de Agricultura, Tierra y Colonización y Trabajo. Como consecuencia del asedio presidencial, y burlando restricciones y censuras, Neruda en octubre de 1947 publicó en el extranjero, la “Carta íntima para millones de hombres”<sup>83</sup>.

En ella denunció la política represiva, demagógica y antipopular del Presidente de la República contra su partido, con lo cual se inició un proceso judicial de desafuero en su contra. Una vez conocido el fallo adverso, Neruda entró en la clandestinidad por cerca de un año, situación que aprovechó para darle forma definitiva a su libro *Canto general*, y desde marzo de 1949, marcharse al extranjero. En la misiva de denuncia el vate destaca a nivel continental la figura del senador Salvador Allende como uno de los nombres de prestigio propuesto para integrar la comisión investigadora que debía pronunciarse sobre un supuesto plan subversivo denunciado por el mandatario radical.

En julio de 1948 se clausuró el diario “El Siglo” y en septiembre se promulgó la “Ley de Defensa Permanente de la Democracia” y se inició la persecución de los dirigentes y militantes comunistas. Acciones que los senadores de ese partido rechazaron con energía, especialmente Neruda y con las cuales fue plenamente solidario el senador Allende, rechazando y criticando abiertamente el proceder del Ejecutivo. Más tarde, en enero de 1950, cuando Neruda se encontraba en el extranjero, Salvador Allende, junto a otros tres senadores y argumentando razones de salud que imposibilitaban el retorno del vate al país, presentó un proyecto de

82 Intervención del senador Pablo Neruda en la sesión del martes 14 de octubre de 1947. En Boletín de Sesiones Extraordinarias del Senado 1947, tomo I. Santiago: Talleres Gráficos “La Nación S.A.”, 1947, p. 127.

83 Dicho texto fue publicado en el diario “El Nacional” (Caracas), 27 de noviembre de 1947.

ley para autorizar su permanencia fuera del territorio nacional, hasta por un año a contar de esa fecha.

### **“Tú me has proclamado tantas y tantas veces que ahora bien podría yo proclamarte”**

Si bien el Partido Comunista había nacido en 1912 y el Partido Socialista recién lo haría en abril de 1933, ambos aspiraron a la representación obrera y de sectores populares, acogiendo las demandas de los trabajadores y asalariados. Ello derivó en esporádicos roces y conflictos que se expresaron, principalmente, a nivel sindical y que las luchas antifascistas y la coyuntura de alianzas políticas tendieron a morigerar. Más allá de esta disputa, un tema que caracterizó la política chilena de mediados de siglo, principalmente en las colectividades de izquierda, fue la diversidad de corrientes que experimentaron algunos partidos, como lo ocurrido al interior del socialismo, mientras que los comunistas, si bien adhirieron a la política de alianzas, cuyo eje fue el Partido Radical, más tarde y por los avatares de la Guerra Fría, fueron perseguidos, eliminados de los registros electorales y sus militantes enviados a campos de relegación. Regresaron legalmente al escenario político una década más tarde, en 1958.

Una expresión de esa rivalidad se apreció en la labor senatorial de Neruda, quien, aprovechando que denunciaba duramente la situación que en el norte vivían los trabajadores a manos de los dueños de las oficinas salitreras, aludió a los socialistas del siguiente modo:

“Insisto en que se trate con más humanidad a los obreros que, a pesar de todas estas cosas, no pierden su sentimiento democrático, ni la fe en el gobierno ni en el Partido Comunista. Prueba de ello es el repudio que sienten por la nefasta actitud adoptada por la dirección “socialista” ingresando a nuestras filas decenas de decenas de nuevos militantes, todos ellos ex militantes socialistas, en cada reunión que hacíamos”<sup>84</sup>.

Palabras aún más duras utilizó Salvador Allende contra los comunistas en febrero de 1948, al señalar a un medio periodístico extranjero que durante el período en que los militantes de ese partido estuvieron en el gobierno de González Videla, “persiguieron implacablemente a los obreros, maestros y empleados socialistas, a raíz de la cual fueron ultimados nuestros dirigentes sindicales Tapia, Alburu, Ortiz y otros”<sup>85</sup>. Pese a ello, a fines de los años cuarenta, las relaciones con ese partido empezaron a mejorar. “Con él [Allende] tuvimos [destacó posteriormente un alto dirigente comunista], siempre buenas relaciones, basadas en la amistad, la franqueza y el respeto mutuo. Pero como es comprensible y natural, no teníamos las mismas concepciones, no siempre coincidimos en todo”<sup>86</sup>.

84 Entrevista a Pablo Neruda titulada: “Salarios de 5, 7, 10 y 15 pesos pagan franquistas de of. Iris a los obreros” en diario “El Siglo” (Santiago), 26 de febrero, 1947, p. 1.

85 “Una Carta del Embajador Allende” al Director del diario “El Nacional” (Caracas), s/f. [febrero de 1948]. Copia en apéndice de este trabajo.

86 Testimonio de Corvalán, Luis en artículo “Los comunistas y Allende” en Archivos Salvador Allende, op. cit., p. 1. [En línea] <http://www.salvador-allende.cl> [Consulta: 19/3/13].

Más allá de las controversias partidarias y la situación de hostigamiento y clandestinidad que vivieron los comunistas, éstos trabajaron lealmente apoyando al líder socialista. De este modo, Allende llegó a tener “el mismo alto prestigio dentro del Partido Socialista como dentro de Partido Comunista” (Puccio, 1985: 98). De ahí también que, aparte de su facción socialista y otras colectividades menores, los que “realmente ayudaron” a Salvador Allende en sus campañas, “fueron las grandes personalidades del Partido Comunista (Lazo, 2008: 54). En ello, sin lugar a dudas, Pablo Neruda jugó un papel destacado. Por ese motivo y andando el tiempo, Allende maduró y entendió que uno de los ejes en los que se fundamentaba su propuesta de transformación política y social, era la estricta necesidad de mantener y fortalecer la unidad socialista-comunista en todos los ámbitos, especialmente a nivel de la clase obrera en donde cumplía un rol fundamental. Sin esa unidad, solía afirmar convencido, “no puede haber revolución”<sup>87</sup>. Así como el XX Congreso del Partido Comunista de la Unión Soviética (PCUS) en 1956 tuvo una dimensión de denuncia que abrumó a los militantes y simpatizantes comunistas chilenos y a nivel mundial, al mismo tiempo propugnó la política de la “coexistencia pacífica”, la cual favoreció la unidad de los partidos de izquierda y con ello la posibilidad de la instalación de la vía pacífica (electoral) del socialismo que Allende intensamente promovía, como se demostró en las elecciones presidenciales en 1958 y en las siguientes.

### ¿Cómo eran las campañas electorales de Allende?

Desde sus primeras salidas a terreno, según una testigo, Allende exteriorizó un estilo particular de plantearse como candidato presidencial. Más allá de su experiencia como candidato a parlamentario, para su aspiración presidencial comenzaba con un saludo personal, directo y claro: “compañera ¿me permite pasar? Soy Salvador Allende, Senador elegido por el pueblo y ahora candidato a la presidencia” (Vidal, 1998: 43). Entraba a las casas de los pobladores, se sentaba y empezaba a explicarles

“qué era lo que él buscaba. Les hablaba con sinceridad y con humildad, muchas veces casi con familiaridad, con la paciencia de un maestro. Explicaba lo que buscaba, lo que pedía y lo que ofrecía. Y siempre terminaba diciéndoles “-¡ayúdeme a que yo les ayude!-“ (Puccio, 1985: 109). Insistía en la necesidad de hacer claridad acerca de las razones por las cuales estaba emprendiendo la ardua lucha presidencial. En su labor de convencimiento solía decir: “escuche compañero, entienda compañero, piense compañero, razone” (Puccio, 1985: 72).

Aprovechaba su fortaleza física, lo que se expresaba en que luego de recorrer pueblo tras pueblo y calle tras calle, realizaba “hasta tres o cuatro actos por día” (Salazar, 2010: 222) y en cada caso con discursos que nunca duraban menos de una hora, no importando que las condiciones climáticas imperantes fuesen favorables o adversas, de mucho sol, lluvia, frío o calor excesivos.

Si bien era importante el carácter, empeño y el creciente carisma que Allende le imprimía a la labor de proselitismo personal, había mucho más por hacer

<sup>87</sup> Entrevista de revista “Chile Hoy 3” a Salvador Allende en Gutiérrez, Eduardo (2009). Salvador Allende. Entrevistas 1970-1973. Santiago: Lom Ediciones, p. 182.

en una candidatura presidencial; desde aparecer regularmente en los medios de prensa para difundir, comunicar y promover sus mensajes e ideas, pasando por la estructuración de brigadas callejeras, hasta la realización de actos cívicos, culturales o artísticos, que convocaran e interesaran a la ciudadanía. Atendida la crónica escasez de recursos, la candidatura del líder socialista dependía, en gran parte, de los voluntarios que salían por las noches a pegar afiches y hacer rayados. Para ese propósito “se creó una escuela de muralistas. Fuera de esto, había expresión del teatro popular, de ballet popular y de conjuntos folklóricos”. En sus discursos Allende arengaba a la gente “a participar en estas actividades creativas” (Puccio, 1985: 145). Se incorporaron también poetas y escritores, y en esto Neruda jugó un papel muy importante. Si bien la flebitis que padecía le dificultó hacer campañas permanentes en terreno, ello no impidió la participación en actos y recitales de proclamación del candidato y el trabajo con escritores e intelectuales. No sólo lo movía a ello razones de índole puramente electoral, sino también asuntos objetivos relacionados con su quehacer poético-literario. Participaba con entusiasmo porque tenía plena conciencia de que era muy difícil impulsar la poesía, “sobre todo cuando hay que entrar primero a alfabetizar a todo un pueblo”<sup>88</sup>.

En las campañas electorales de Salvador Allende de esos años, Hortensia Bussi solía recordar que en las salidas a terreno, antes que su esposo hiciera uso de la palabra, Neruda intervenía, pero no le gustaba hablar mucho del momento político, sino que prefería “recitar y producía una conmoción inmensa. Era inolvidable allí en el proscenio, declamando con su voz gangosa y pausada. Pero no sólo recitaba sus versos, sino que también leía textos de otros escritores chilenos. Era impresionante el efecto que producía” (Graepp, 2003: 6). El mismo candidato, reflexionando por ese respaldo confesará posteriormente que para él fue aleccionador y positivo “ver la sensibilidad del pueblo, y cómo los versos del poeta caían en el corazón y la conciencia de las multitudes chilenas” (Allende, 1971: 172). Otra testigo de esas episodios políticos, destaca que la combinación presencia poética nerudiana más discurso allendista, sin duda, ayudó a renovar “el lenguaje político” (Vidal, 1998: 42) que hasta ese momento se utilizaba en las diversas campañas políticas de izquierda.

La cuarta y definitiva campaña incorporó más recursos, y estuvo acompañada de una mayor dosis de rigor y organización en el comando. Un elemento que destacó en esta oportunidad fue la profesionalización del rayado de muros que emprendió la Brigada Ramona Parra, integrada por jóvenes comunistas en todo el país. Estos sacaron el arte a la calle y no dejaron muro fuera de la contienda.

En las primeras campañas se usaba cal [rememoró uno de los brigadistas]. Había que dejarla remojando con pedazos de cactus para que se adhiriera mejor en los muros. Luego teníamos que hacer pichí dentro de los tarros, esto ayudaba a que se cristalizara. Rayábamos y para que no nos pillaran dejábamos el tarro chico de pintura en los hoyitos del poste de la luz. La X la hacíamos en 30 segundos<sup>89</sup>.

88 Ídem. En una entrevista dada a un matutino de la capital chilena, éste advirtió que Neruda se veía “*feliz en vísperas de su 60° aniversario dando recitales por los barrios santiaguinos, en la actividad incansable del Comando de Escritores y Artistas Allendistas*”. Ver entrevista a Pablo Neruda titulada “Para mí, escribir poesía es como ver u oír”, en “El Siglo” (Santiago), 12 julio de 1964, p. 2.

89 Alejandro “Mono” González, fundador de la Brigada Ramona Parra en suplemento “Allende, cien miradas”, op. cit., p. 123

## Trances y desencuentros

Esta continuada relación de genuina amistad también estuvo jalonada de algunos trances y diferencias. Si ella se enmarca en una densa red de relaciones, complicidades y lealtades cruzadas, en un escenario político democrático, dinámico y a ratos polarizado, como el chileno de mediados del siglo pasado, es posible advertir ciertas divergencias y a veces, abiertas discrepancias, las cuales con todo, no lograron debilitar la relación de amistad y camaradería ni la lealtad personal y partidaria que se guardaron.

De las diferencias conocidas, ellas tuvieron más bien un carácter político-partidista, y se dieron cuando sus respectivas colectividades adoptaron decisiones diferentes sobre determinados hechos. A mediados de los años cuarenta, Neruda y su partido respaldaron con entusiasmo la candidatura de González Videla, quien en 1946 fue elegido Presidente de Chile gracias al respaldo de la llamada Alianza Democrática, que reunió a radicales, demócratas y comunistas. Allende, en cambio, y con una facción minoritaria del Partido Socialista, desconfió de él.

A comienzos de 1947, Neruda identificado todavía con el gobierno radical, y dando cuenta de las rivalidades y discrepancias que su colectividad mantenía con el Partido Socialista, declaró que la gente de la pampa, circunscripción que él representaba, sentía “repudio por la nefasta actitud adoptada por la dirección “socialista” [lo cual se expresaba en el ingreso] a nuestras filas de decenas de decenas de nuevos militantes, todos ellos ex militantes socialistas, en cada reunión que hacíamos”<sup>90</sup>.

Tuvieron posiciones diferentes sobre la política regional de Juan Domingo Perón y la visita que éste efectuó a Chile en febrero de 1953. Allende, en su calidad de Senador a comienzos de 1950 había expresado su preocupación por “el espíritu de hegemonía de la Argentina de don Juan Perón” y con ocasión de la visita afirmó en el hemiciclo: “el esfuerzo del gobernante argentino se orienta hacia un prepotente desarrollo de sus Fuerzas Armadas”. En cambio Neruda, no sólo saludó su visita sino que lo acompañó en la charla que el mandatario argentino dio en la Casa Central de Universidad de Chile. “Líderes así los necesitamos [habría dicho el poeta chileno] Ponga nomás en la invitación mi nombre”<sup>91</sup>.

En los años cincuenta y sesenta esas diferencias se volvieron a apreciar cuando el Partido Socialista condenó en noviembre de 1957 la presencia en Hungría de tanques y tropas rusas del Pacto de Varsovia. En esa ocasión Allende, destacando que su colectividad era partidaria de la autodeterminación de los pueblos señaló “no podemos dejar de expresar claramente nuestra palabra condenatoria de la intervención armada de la Unión Soviética en Hungría”<sup>92</sup>.

90 Entrevista a Pablo Neruda titulada “Salarios de 5, 7, 10 y 15 pesos pagan franquistas de of. Iris a los obreros”, en “El Siglo” (Santiago), 26 de febrero, 1947, p. 1

91 Citas tomadas de artículo de Diego Melamed titulado “Un negocio entre Perón y Neruda” [En línea] <http://www.lanacion.com.ar> [Consulta: 1/3/2013]. El poeta no trepida en levantar su voz y criticar pública y duramente la situación que los intelectuales argentinos vivían en pleno gobierno peronista. Ver, por ejemplo, entrevista a Pablo Neruda, “Pablo Neruda: estamos en la época de la defunción y entierro del Maccartismo”, “El Siglo” (Santiago), 19 de febrero de 1956, p.3.

92 Artículo “Intervenciones en el Congreso” en suplemento “Allende, cien miradas”, op. cit., p. 70.



Lo mismo ocurrió cuando en agosto de 1968 el socialismo chileno condenó la invasión soviética a Checoslovaquia. Respecto de este último punto, en su calidad de Senador y presidente de dicha corporación, Allende destacó: “Afirmamos rotundamente que cada pueblo, sea socialista o no, debe resolver sus propios problemas. Por eso, condenamos enérgicamente la intervención armada de los signatarios del Pacto de Varsovia en Checoslovaquia. Ha sido atropellada la soberanía de este país”<sup>93</sup>.

También hubo algunos momentos incómodos en el plano privado. Un testigo cuenta que en enero de 1971, estando en una reunión social,

me tocó sentarme en la terraza entre Allende y Neruda. Estábamos comiendo y Neruda le dijo a Allende a través mío (imitando su tono de voz): ¡Salvador cierra la Escuela Militar (?). Te van a echar, Salvador; ciérrala luego, sino los milicos te van a echar! Allende le contestó dándome un codazo: Este Pablo es un huevón –añadió–, no sabe que yo tengo un prestigio enorme en las Fuerzas Armadas y que al final los que me van a defender van a ser los militares (Valdés, 2003: 3).

Más allá de la anécdota anterior tal vez la única divergencia “real” entre ambos se originó cuando La Habana transmitió al presidente Allende su molestia respecto de la breve pero accidentada permanencia del entonces diplomático Jorge Edwards en Cuba como Encargado de Negocios *ad interim* (diciembre de 1970 - marzo de 1971). El primer mandatario reaccionó airadamente instruyendo al canciller Clodomiro Almeyda la inmediata “aplicación de sanciones”<sup>94</sup> para el funcionario cuestionado, quien en ese momento se encontraba destinado en París, como “segundo” de la Embajada chilena dirigida por Neruda. Sin medir o sopesar los efectos de lo que significaba la defensa de su amigo, el poeta rechazó con energía el requerimiento presidencial. “Yo tuve”, recordará más tarde Edwards, “un gran defensor... que fue Pablo Neruda, [quien] le mandó a decir a Salvador Allende que si él me sacaba de la Embajada en París, él también se iba”<sup>95</sup>.

Atendida la firmeza y decisión del vate, la situación no pasó a mayores. Edwards agregó que posteriormente el canciller Almeyda, dando cuenta del tenor del incordio sucedido, le señaló textualmente que la única discusión sería que había tenido con el presidente Allende desde que estaba en el cargo, había sido “por culpa suya” (Edwards, 2006: 373).

### **Triunfo de Allende; “abrazos entre los abrazos”**

Entre abril y julio de 1970 Neruda y su mujer viajaron por Europa visitando París, Moscú, Londres e Italia y algunas breves estadías en Venezuela y Perú. La campaña presidencial de Allende transcurrió en medio de intensas jornadas, visitas a terreno, concentraciones y debates entre los candidatos nominados; Allende representando a la izquierda, Radomiro Tomić al centro y Jorge Alessandri a la

93 Artículo “El pluralismo ideológico marcó la relación del Presidente con el mundo. Pragmatismo, quin-taesencia allendista en política exterior” en suplemento “Allende, cien miradas”, op. cit., p. 21.

94 Sanjuana Martínez: “Yo vivo censurado”. Entrevista a Jorge Edwards en Babad, N° 3, julio de 2000 [en línea] <http://www.babad.com> [Consulta: 2/2/2013].

95 Ídem

derecha. Cada uno planteó una campaña en donde buscó promover sus ideas, pero también denunciar los peligros y retrocesos sociales que implicaría si resultaba electa algunas de las otras dos opciones. Allende, que promovía una transición pacífica al socialismo, “la vía chilena al socialismo, con olor a empanadas y vino tinto”, recibió el fuego graneado de la derecha, acusándolo de querer implantar una dictadura marxista leninista en caso de triunfar, críticas que incluso se extendían a la Democracia Cristiana por su apertura a las ideas de la izquierda.

Al cerrar la campaña, y una vez que Neruda había regresado de su viaje a Europa, efectúa una intervención “personal” en favor del candidato Allende en el cierre de la campaña, en la cual repasa los esfuerzos anteriores realizados a lo largo del país y, a través del ejemplo de Gabriela Mistral, recuerda la permanente lucha contra la pobreza y el virtual abandono en que se encuentran los escritores e intelectuales en Chile, situación que cambiará, dado, “por primera vez los escritores y los artistas vamos a tener un amigo verdadero, o más bien un pariente próximo en La Moneda”. Luego se condele acerca de la mantención de los niveles de abandono y pobreza y recordando una visita a la tumba de la poeta elquina, en donde ambos “nos preguntamos aquella noche, mirando aquellas muchachitas descalzas en su propia tierra natal, cuántas Gabrielas, cuántas, andarán descalzas por ésta y por otras ciudades, pueblos, montañas y puertos de la Patria?” (Loyola, 2001: 294). Concluye confirmando su convicción que una vez que Allende acceda a la primera magistratura, se podrán superar éste y otros problemas que aquejan a amplios sectores del país.

Finalmente, el 4 de septiembre de 1970 Allende se impuso con un 36,6%, seguido de Alessandri con un 34,9% y Tomic con un 27,8%. En la noche del triunfo, “frente a un gentío que cubría la Alameda Las Delicias, desde Plaza Italia hasta la Universidad de Chile”, el candidato triunfante habló desde un sitio especialmente simbólico y como no podía ser de otro modo, eligió los balcones de la FECH, su querida Federación de Estudiantes, la misma en donde tantos y tantos combates y jornadas de lucha había librado y que a fines de los años veinte le tocó presidirla. *Estamos radiantes* –contó un participante de esa noche de victoria– *otros están furiosos*” (Teitelboim, 2003: 447). Esa noche el líder socialista señaló “El compromiso que yo contraigo ante mi conciencia y ante el pueblo, actor fundamental de esta victoria, es el de ser auténticamente leal a la gran tarea común y colectiva” (Corvalán, 1997: 121). En la misma ocasión afirmó que “le gustaba que el gobierno popular naciera en la Federación de Estudiantes, que naciera en un centro de la juventud” (Puccio, 1985: 239).

## Defensa del gobierno de la Unidad Popular

Los preparativos de las ceremonias del Nobel, su estado de salud y las urgencias laborales impidieron que el poeta dejara su puesto de Embajador y viajara al país como estaba previsto. Si lo pudo hacer al año siguiente, a fines de 1972. Una vez en Chile, y luego del masivo homenaje que se le rindió en el Estadio Nacional, razones de salud lo obligaron a retirarse a Isla Negra. Sus dolencias aconsejaron no sólo la decisión de renunciar al cargo de Embajador en Francia, si no también reposo y tratamientos de salud. Pese a ello, y en la medida de sus posibilidades, no trepidó en continuar la defensa del proyecto allendista, en el cual seguía creyendo firmemente.

En 1973 el gobierno entró a su tercer año en un ambiente de gran crispación, caracterizado por la escasez y desabastecimiento de insumos de primera necesidad, el acoso de la oposición, movilización y violencia social, la paralización de los gremios y la presión de la Casa Blanca en el plano internacional. A mediados de febrero, y pensando en las elecciones parlamentarias que se avecinaban en marzo, y que eran vitales para que la oposición obtuviera mayoría suficiente que le permitiera destituir al mandatario, vía acusación constitucional. En esas circunstancias, Neruda decidió volver a la palestra pública a través de lo mejor que sabía hacer, hacer sentir su voz, escribiendo poesía o prosa, otorgando entrevistas o haciendo denuncias públicas o llamamientos a la comunidad internacional. Se animó entonces a editar un poemario, redactado especialmente para esa contingencia política, titulado *Incitación al nixonicidio y alabanza a la revolución chilena*. Allí defendió las conquistas sociales y el proceso de cambios que se estaban impulsando, como la recuperación de los yacimientos cupríferos, la reforma agraria, la estatización de la banca, etc. También denunció el intervencionismo de la administración norteamericana, cuyo mandatario fue calificado de “Presidente sanguinario” o “delirante genocida”, denunciando también las acciones en Vietnam o dando a conocer las acciones encubiertas de la CIA y la I.T.T. en diversas partes del mundo.

Luego urdió otras posibilidades de defensa del gobierno. A sus intervenciones radiales y televisivas y atendida la agudización de las dificultades mencionadas, hizo nuevamente llamados, esta vez a través de un artículo de opinión en el diario *The New York Times*, titulado “Watergate: pero de qué escándalo me hablan?”<sup>96</sup> Allí reiteró sus denuncias del intervencionismo norteamericano en los asuntos internos de terceros países, por lo que no resultó extraño, en su opinión, que ello también hubiese ocurrido al interior de Estados Unidos. Dicho artículo era coherente con las opiniones y situaciones que el poeta venía planteando hacía tiempo, tanto pública como privadamente, y que, como está dicho, también se reflejó en el libro de poemas mencionado (Quezada, 2010: 4).

A fines de mayo de 1973 grabó un emotivo discurso televisivo haciendo un llamado a la defensa del gobierno y a evitar la guerra civil, y en junio concedió una de las últimas entrevistas. Aprovechando un llamado que había hecho a comienzos de ese mes a los intelectuales de toda América Latina acerca de lo que estaba ocurriendo en el país, aprovechó la entrevista para destacar que sus palabras tenían

por objeto despertar la conciencia de los intelectuales –de los pueblos, primordialmente, pero también de los intelectuales– hacia lo que está pasando en mi país. El final de mi llamado se dirige a los escritores y a los artistas de la América nuestra y del mundo entero. Estamos en una situación bastante grave. Yo he llamado, a lo que pasa en Chile un Vietnam silencioso en que no hay bombardeos, en que no hay artillería. Fuera de eso, fuera del Napalm, se están usando todas las armas, del exterior y del interior, en contra de Chile. En este momento, pues, estamos ante una guerra no declarada . . .

[luego de identificar al principal responsable de esa situación, el presidente Richard Nixon, destacó el papel del primer mandatario en la conducción del proceso de transformaciones que se está experimentando]

<sup>96</sup> *The New York Times*, 20 de julio de 1973, p. 31.

... la gran prensa chilena está tratando de provocar una insurrección criminal de la cual deben tomar inmediato conocimiento los pueblos de América Latina... es verdad que el Presidente Allende y el gobierno de la Unidad Popular han encabezado de una manera valiente un proceso victorioso, vital, de transformación de nuestra Patria... Es verdad que podemos decir, con orgullo, que el Presidente Allende es un hombre que ha cumplido su programa, es un hombre que no ha traicionado en lo más mínimo las promesas hechas ante el pueblo, que ha tomado en serio su papel de gobernante popular. Pero también es verdad que estamos amenazados...

Finalmente, en un tono que recordaba la atmósfera de algunos poemas de su libro *España en el corazón*, escrito al fragor del combate, señaló que su posición era conocida y que si bien le habría gustado referirse a temas que son esenciales para nuestra vida cultural

... el momento de Chile es desgarrador y pasa a las puertas de mi casa, invade el recinto de mi trabajo y no me queda más remedio que participar en esta gran lucha. Mucha gente pensará ¡hasta cuándo!, por qué sigo hablando de política, ahora que debería estarme tranquilo. Posiblemente tengan razón. No conservo ningún sentimiento de orgullo como para decir: ya basta. He adquirido el derecho de retirarme a mis cuarteles de invierno. Pero yo no tengo cuarteles de invierno, sólo tengo cuarteles de primavera<sup>97</sup>.

## Encuentros en Isla Negra

Pese a sus altas obligaciones y la complejidad política que se vivía, el presidente Allende se dio tiempo para visitar al poeta en tres ocasiones. El primer encuentro se efectuó el 26 de noviembre de 1972. En aquella oportunidad el mandatario viajó en helicóptero y aterrizó en la cancha de fútbol cercana a la casa del poeta, en medio de la natural expectación de los lugareños del tranquilo balneario de la costa central. Un testigo recuerda que

“una mañana del 72, luego de inaugurar unas viviendas en uno de los cerros de Valparaíso, el Presidente lo llamó para un lado y le pidió que lo acompañara a ver a Neruda. Casi inmediatamente de confirmar por radio que éste se encontraba en casa, nos dirigimos al helicóptero y llegamos casi a mediodía a su casa. En la casa del poeta nos recibió Matilde. Pablo estaba sentado en el sillón frente a un ventanal, con corbata y terno; se sentía un poco enfermo, lo que no impidió compartir un vino tinto especial que mandó a buscar. Unas empanaditas de mariscos y otros picadillos permitieron un grato encuentro entre grandes conversadores por excelencia, fue la última vez que les vi juntos, [el testigo de la escena añade que ambos] se respetaban y apreciaban notoriamente, se tenían gran confianza”<sup>98</sup>.

Como los problemas de salud del poeta no hacían sino empeorar, éste progresivamente limitó las visitas y sus salidas de Isla Negra. Por ello, nuevamente el primer mandatario viajó a la costa central el 2 de febrero de 1973. En esa oportunidad lo hizo acompañado de su esposa Hortensia Bussi y de su edecán aéreo,

<sup>97</sup> Entrevista de Margarita Aguirre titulada “Pablo Neruda, pueblerino de América” en revista “Crisis” N° 94, Buenos Aires, agosto 1973, incluida en Aguirre, Margarita (1973). *Las Vidas de Pablo Neruda*. Buenos Aires: Grijalbo S.A., pp. 329-331.

<sup>98</sup> Testimonio de Sergio Vuskovic en suplemento “Allende, cien miradas”, op. cit., p. 12

Roberto Sánchez. Allí, junto con compartir con los pobladores que lo saludaban, el jefe de Estado indagó acerca del estado de salud del vate. Como de costumbre, luego de los comentarios de rigor, entraron de lleno a la contingencia política, analizando las posibilidades electorales de la Unidad Popular en los comicios parlamentarios que se realizarían en marzo de ese año. Como un aporte a la campaña oficialista, y reiterando su permanente crítica y denuncia de la intervención del gobierno estadounidense en los asuntos internos chilenos, el poeta le informó al Presidente de la próxima publicación de su nuevo libro, *Incitación al nixonicidio y la alabanza a la revolución chilena*, leyéndole algunas partes de su contenido.

La tercera visita a Isla Negra ocurrió 12 de julio de 1973, fecha del cumpleaños número 69 del poeta, y esta sería la última ocasión que ambos se encontrarían. Se daba en ese momento una doble y compleja condición. A nivel político-social, la situación interna había empeorado notablemente, no sólo la convivencia ciudadana, sino que arreciaba la escasez y el desabastecimiento, los paros y la violencia y los rumores golpistas inquietaban al Ejecutivo. Por otra parte, en el plano personal, el cáncer silencioso y mortífero se ramificaba, por lo cual el poeta debió continuar con los tratamientos iniciados en Francia y la Unión Soviética, concurriendo en varias ocasiones a irradiarse al hospital Carlos Van Buren de Valparaíso, lugar tan conocido y querido por Allende desde sus inicios como joven médico.

Cuando lo visitamos por última vez, –recuerda Tencha– viajamos desde Santiago a Isla Negra en helicóptero. Era el 12 de julio de 1973. Pablo se encontraba enfermo, en su enorme cama mirando al mar, pero estaba muy animado y contento ese día. Incluso nos estuvo conversando sobre los preparativos para celebrar en grande sus 70 años (Graepp, 2003: 10).

El matrimonio presidencial estuvo acompañado en esa ocasión por Gladys Marín, Volodia Teitelboim, Luis Corvalán y un parlamentario mapuche.

Para Tencha Bussi visitar el hogar costero del poeta le significaba una sensación agradable, “con la que quedó siempre que voy a tu casa”, le dice a Neruda en una carta de junio de ese año, y le agrega que es porque “saben ustedes dar ese cálido y grato ambiente”<sup>99</sup>. Años más tarde, al recordar esos encuentros, Tencha Bussi se explayará destacando que, “muy a menudo, almorzábamos a orillas del locomóvil...acarreando dos o tres tablones, se armaba una gran mesa, en la que nos sentábamos” (Graepp, 2003: 8). Incluso quedó extendida, por parte del poeta, una cuarta invitación para que Salvador Allende visitara Isla Negra, y que en principio el mandatario aceptó. Ella fue con motivo de los deseos del vate de efectuar una ceremonia para hacer público los estatutos, la maqueta y la próxima construcción de su querido y anhelado proyecto “Cantalao”.

La visita al litoral central del jefe de Estado estaba programada para realizarse el martes 11 de septiembre de 1973.

A fines de agosto, cuando la situación era de extrema polarización y el golpe de Estado era una decisión ya tomada; un amigo del poeta estuvo de visita en Isla Negra. Lo encontró postrado en cama y visiblemente preocupado por el posible

<sup>99</sup> Carta de Hortensia Bussi a Pablo Neruda de 14 de junio de 1973 en sección Correspondencia Archivo Fundación Pablo Neruda.

insurrección militar. “Eres lo suficientemente grande –le dije– como para que se atrevan a tocarte. Te equivocas –me respondió– García Lorca era el príncipe de los gitanos y ya sabes lo que con él hicieron (Corvalán, 1997: 205).

Al sobrevenir la asonada militar y desencadenarse el derrumbe violento del gobierno de la Unidad Popular y la muerte del Presidente, “defendiendo –según un renombrado escritor– toda esa parafernalia apolillada de un sistema de mierda que se había propuesto aniquilar sin disparar un tiro” (García Márquez, 1974), nuevamente, y en medio del infortunio, sufrimiento y agonía, el poeta y el Presidente terminaron por reencontrarse.

### Palabras finales

Una posible respuesta al planteamiento inicial estaría en que ambos, más allá de sus orígenes familiares y sociales, de su talento y genio individual, compartieron la misma matriz formativa, que abarcó diferentes aspectos. Por una parte, recibieron una educación similar, tanto secundaria como universitaria, la cual se caracterizó no sólo por ser estatal, gratuita y laica, sino porque que en ese momento llevaba medio siglo de universalidad, privilegiando aspectos como la meritocracia, la formación humanista y la tolerancia. Al mismo tiempo fueron testigos y partícipes de las carencias y necesidades populares del Chile que venía saliendo del Parlamentarismo, con su “cuestión social” no resuelta, a la cual se unieron los dramáticos efectos de la crisis financiera de fines de los años veinte y la posterior insuficiencia de respuestas del sistema político a las demandas sociales. En su tiempo de estudiantes universitarios, cada uno pudo experimentar y padecer la vida de las pensiones estudiantiles, con todas sus carencias y dificultades. Del mismo modo, uno y otro fueron actores y partícipes de primera línea de un singular clima de convivencia cívico-social imperante en el siglo XX chileno hasta comienzos de los años setenta. Ciclo de emergencia y consolidación de la clase media, de avance y profundización democrática y de afianzamiento de las libertades públicas.

En ese contexto, la fe democrática de cada uno, que los hacía creer que el ejercicio político, efectivamente, contribuía a mejorar la calidad de vida de las clases populares y grupos medios, hizo que fueran fieles devotos de sus partidos políticos a través de una militancia activa. Estaban convencidos del papel de vanguardia de aquéllos para los necesarios cambios estructurales que se discutían y demandaban. La pertenencia a partidos de izquierda, de corte marxista en ambos casos les sumó, adicionalmente, una cuota de internacionalismo a su quehacer.

No hubo en el siglo XX –en consecuencia– otros políticos ni otros escritores que encarnaran de manera tan real, actual y categórica las tensiones sociales, políticas y culturales que moldearon la sociedad chilena. El Neruda y Allende históricos, en definitiva, se materializan en aquellos personajes que a la hora de asumir sus responsabilidades, con audacia y consecuencia, no trepidaron ante las amenazas ni aceptaron transacciones, prefiriendo morir, uno en el palacio de gobierno asediado y bombardeado, pero con su fe democrática en alto, y el otro, en algún lugar de la capital chilena, con su poesía y su bandera por delante, denunciando ante la opinión pública internacional esos días de asalto y de dolor en los que el país se había sumido.

## Bibliografía

- AA.VV. (1972). “Taller de letras”, Instituto de Letras de la Universidad Católica de Chile, N° 2, Santiago.
- Briones, Carlos (1987). Una vieja amistad. En *Archivos Salvador Allende*, Santiago, 1987, pp. 2-3. [En línea] <http://www.salvador-allende.cl> [Consulta: 19/3/13].
- Corvalán, Luis (1997). *De lo vivido y lo peleado, Memorias*, Santiago: Lom Ediciones.
- Debray, Regis (2009). *Entrevista a Salvador Allende*. En Gutiérrez, Eduardo Salvador Allende. *Entrevistas 1970-1973*. Santiago: Lom Ediciones, p. 31.
- Edwards, Jorge (2006). *Persona non grata*. Santiago: Alfaguara.
- García Márquez, Gabriel (1974). *Cómo mataron a Allende*. Estados Unidos: Harper's.
- Graepf, Rose Marie (2003). Recordando a Neruda. Hortensia Bussi de Allende nos habla de la amistad entre su esposo y el poeta. *Revista Cuadernos*, N° 54, p. 6, Fundación Pablo Neruda.
- Lazo, Carmen (2008). Mi amigo: el presidente Allende. En *Un siglo Allende* (curso), AA.VV, julio 2008, p. 54.
- Loyola, Hernán (1999-2002). *Pablo Neruda, Obras completas* (V vols.), Barcelona: Galaxia Gutenberg- Círculo de Lectores.
- Neruda, Pablo (1945). Intervención en la sesión del 3 de julio de 1945. En *Boletín de Sesiones Ordinarias del Senado 1945*. Santiago: Talleres Gráficos La Nación S.A., 1945, tomo I, p. 583.
- Neruda, Pablo (1985). *Confieso que he vivido*, Barcelona: Seix Barral.
- Puccio, Osvaldo (1985). *Un cuarto de siglo con Allende*. Santiago: Editorial Emisión.
- Quezada, Abraham (2010). Pablo Neruda: un texto periodístico inédito. *Revista Chilena de Literatura*. Sección Miscelánea, Santiago, abril 2010, p. 4.
- Quezada, Abraham (2015). *Pablo Neruda - Salvador Allende, una amistad, una historia*. Santiago: Ril Editores.
- Salazar, Gabriel (2010). *Conversaciones con Carlos Altamirano. Memorias críticas*. Santiago: Random House Mondadori S.A.
- Teitelboim, Volodia (2003). *Neruda, la biografía*. Albacete: Ediciones Merán
- Valdés Subercaseux, Gabriel (2003). Neruda se apoyó en el Partido Comunista y éste se aprovechó de él. En *Neruda íntimo 3*, suplemento *La Segunda* (Santiago), 21 noviembre 2003, p. 3.
- Vidal, Virginia (1998). El presidente Allende. *Cuadernos*, N° 32, Fundación Pablo Neruda, p. 43.

# FACTORES QUE IMPIDEN EL LOGRO DE METAS ACADÉMICAS DE UN ESTUDIANTE CENTRALINO DE PREGRADO

*Cecilia Marcillo, Michelle Blanco, Tania Espinoza, Doris Quinchiguano, Karla Andrade*  
*Universidad Central del Ecuador*

Recibido: 12 - septiembre - 2015, aprobado 15 - noviembre - 2015

---

## Resumen

Los factores que impiden el logro de metas académicas de nuestros estudiantes de la UCE, partió de las inquietudes de qué factores son, de qué manera inciden en los logros académicos, cómo los manejan y si están presentes en todos los estudiantes. Para ello se validó previamente una encuesta que luego se la aplicó a 300 estudiantes aleatoriamente en las distintas facultades de la UCE. Los resultados señalan que en un 28% de la población encuestada los factores que impiden el logro de sus metas académicas son el socioeconómico, el familiar, el afectivo y la mala elección de la carrera; el 72% señala no tener dificultades o haberlas superado. Se concluyó que la mayor dificultad está en los primeros niveles que comprenden edades entre los 18 y 20 años y que de acuerdo al desarrollo psico-emocional y de personalidad del ser humano, la motivación hacia el logro y la obtención de metas se va conquistando conforme su edad avanza.

**Palabras clave:** logros académicos, desempleo, necesidad, deserción.

## Abstract

The essay about the factors that prevent the achievement of academic goals of our UCE students, started from these concerns: what factors they are?, how they influence the academic achievements?, how they are handled? and if they are present in all students. For this, a survey was previously validated, which then was applied to 300 students randomly in the different faculties of the UCE. The results show that for 28% of the surveyed population, the factors that prevent the achievement of their academic goals were: the socio-economic, familial, affective and the wrong career choice. The remaining 72% declared not having difficulties, or having overcome them. It was concluded that the greatest difficulty lies in the first levels that include ages between 18 and 20 years old, and that, accordingly to the psycho-emotional and personality development of the human being, the motivation towards the achievement of goals is conquered as their age advances.

**Keywords:** academic achievements, unemployment, need, desertion.



## Introducción

En las diferentes facultades de la UCE, existen estudiantes con problemas de distinta naturaleza, ¡Claro, como todo ser humano tienen también problemas!, pero no quiero enfocarlos como “las personas tienen problemas”, sino como cuáles son, y qué hacen que muchos abandonen los estudios, o se mantengan con la esperanza de culminarlos pese a toda dificultad, o simplemente los tomen de carrera en carrera hasta culminarlos en alguna de ellas, o que elijan una carrera que luego no era la que realmente querían.

Este contexto me llevó a analizar que existen varios factores que inciden en el logro de metas, y en las decisiones de los estudiantes, y son factores de naturaleza externa como su mismo entorno, sus ingresos, sus amigos, sus experiencias de infantes y adolescentes; así como factores internos como frustraciones, conflictos, carencias, duelos, pérdidas, que les causan infelicidad, insatisfacción, e incluso en algunos despiertan ideas suicidas y lo peor, en uno u otro caso las ejecutan.

Estos factores externos e internos son inherentes a ellos pues forman parte de su personalidad y desarrollo psicológico, si alguno de ellos no es satisfecho de manera positiva causa conflicto o frustración y esto a su vez acarrea baja autoestima, desmotivación, desorientación y posiblemente el logro de metas sin satisfacción total; es decir, alcanzar un título pero no haber desarrollado el total de su potencial cognitivo.

Esta podría ser una de las causas por la que en algunos estudiantes de semestres superiores se observan competencias bajas en cuanto a resumir, preparar ensayos, revisar bibliografía y aplicar en las diferentes asignaturas.

Los factores que impiden que un estudiante logre sus metas académicas se observan sobre todo en los tres niveles primeros y en edades entre los 18 y 20 años y uno que otro entre los 21 a 26 años.

La vida de muchos de ellos no solo se centra en estudiar; algunos deben trabajar para aportar en casa aunque esto les cueste dejar sus estudios, otros cuidan de sus hermanos menores y estudian, otros ven la forma de ahorrar porque no alcanza el dinero en la familia, muchos, sobre todo aquellos que vienen de otras provincias viven con lo justo; y hay otra población que estudia lo que no le gusta porque por ley están donde su puntaje los ubicó, o porque no pueden acceder a universidades particulares por lo costoso que resulta, o que iniciaron una carrera pensando en los réditos económicos y al ver la competencia sienten frustración y desesperanza.

Sin embargo, son los estudiantes de nivel socioeconómico bajo, los que verdaderamente presentan estas dificultades y aunque constituya el 28% de esta investigación, son representantes de los problemas que debemos ayudar a subsanar.

La pregunta que surge es, si esto es real, ¿qué pasa con nuestros chicos, qué estamos haciendo para apoyarlos?, qué hace la Universidad, qué hacemos los docentes; será que la falta de apoyo u orientación aporta a este sentir, quizá esto tenga que ver con la producción académica, quizá podrá influir en algo en el prestigio de nuestra gloriosa Universidad o es simplemente un hecho que pasa.

Existen muchos estudios en relación a la deserción académica, se debe seguir insistiendo en aplicar las sugerencias que derivan de los mismos hasta lograr disminuir estas estadísticas.

## Métodos y Materiales

La presente investigación quiso conocer qué factores impiden a los estudiantes el logro de sus metas académicas, para eso se estableció una encuesta que fue previamente validada por 50 estudiantes encuestados, de esta se desprendió la encuesta definitiva con la que se trabajó.

Una vez establecida la misma, se aplicó aleatoriamente a 300 estudiantes de diferentes facultades de la UCE, de ambos sexos, de diferentes semestres y de edades entre los 18 a 26 años.

## Resultados

Las preguntas planteadas hicieron referencia a si se siente satisfecho o no el estudiante con su vida, a los problemas que los aquejan, a cómo los afrontan, y qué necesitan para alcanzar sus metas; los resultados obtenidos fueron:

- De los 300 estudiantes encuestados, el 52% corresponde al género femenino y el 47,5% al género masculino.
- Las edades fluctúan entre los 18 y 26 años.
- Los estudiantes que participaron fueron de las diferentes facultades de la UCE según muestra el cuadro, donde Psicología, Comunicación Social, Filosofía y Jurisprudencia tuvieron mayor representatividad.

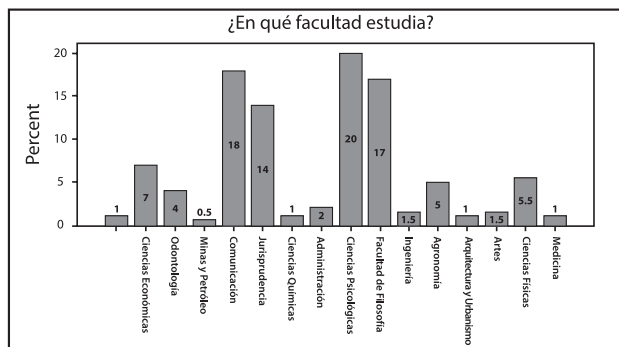

- La pregunta sobre la satisfacción o no de su vida actual, señala que el 71% está satisfecho con su vida por contar con el apoyo económico y afectivo de sus padres, de su pareja; algunos tienen empleo de medio tiempo, otros porque ya superaron los primeros niveles y están más empoderados de sus actos. El 28% de estudiantes respondieron que su vida es poco satisfactoria, incompleta y un 1% que su vida es deprimente.

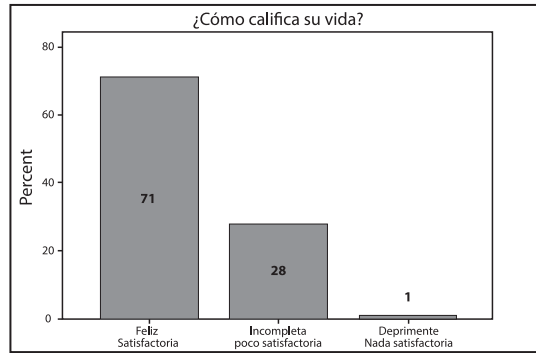

- Al consultarles qué situación les urge solucionar las respuestas en orden de representatividad fueron las siguientes:
  - Familiar con el 14,67%, donde señalan carencia afectiva, desorganización familiar, malas relaciones con sus padres, desunión familiar, abandono, nadie los escucha.
  - Económico con el 12%, donde señalan la necesidad de aportar económicamente en su casa, dejar de ser “carga”, valerse por sí mismos para salir de su hogar.
  - De pareja, con el 8,66% donde manifiestan no tener pareja, tenerla y no entenderse, no ser correspondido, ruptura y abandono.
  - Académico con el 3,33%, donde manifiestan no sentirse a gusto con su carrera por mala elección, no sentirse a gusto porque la carrera y los docentes no cumplen sus expectativas, porque algunos reciben mal trato de sus profesores, por no entender algunas asignaturas y porque siguen la carrera por el puntaje obtenido en la SENESCYT.
  - El 19,33% respondió otros factores, entre ellos está no tener actitud ante las dificultades, no conformarse con su estado actual, no saber qué es lo que realmente quieren, no entienden su entorno, se sienten solos, tienen responsabilidades fuertes como las de ser madres precoces y les falta tiempo para cuidar a sus hijos y un papá que las apoye en su cuidado y manutención.
  - Un 42% responde que nada por ahora, o manifiestan necesidades como alcanzar el título, viajar, tener un auto u obtener cosas materiales por sus propios medios.

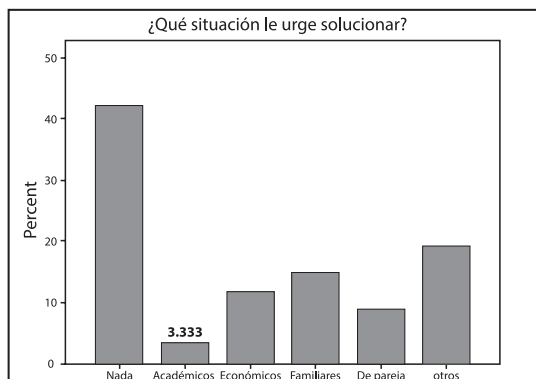

- Al preguntar sobre lo que les hace falta para sentirse mejor consigo mismo y con los demás, las respuestas difieren en el orden entre el factor familiar y el económico en relación a los resultados de la pregunta sobre lo que les urge solucionar. El factor económico/empleo ocupa el primer lugar y el factor familiar el segundo, los demás factores siguen el mismo orden.

Podemos notar sin embargo que el 52% requiere trabajo y aumenta la necesidad de un mejor trato por parte de las autoridades y profesores de la universidad a un 13.5%, lo que indica que pese a que el 42% no tiene problemas relevantes, sí se adhieren a la necesidad de trabajar y a un mejor trato por parte de los profesores y autoridades.

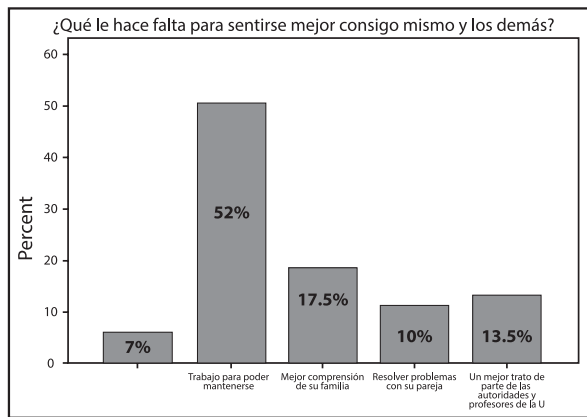

- En cuanto al afrontamiento de sus problemas, un 56,5% razona y soluciona el problema de manera adecuada. El 26% pide asesoramiento, el 5% no encuentra la solución y un 11,5% considera que tienen una solución que solo ellos conocen (manifiestan querer escapar de su realidad y olvidarse de todo, abandonar los estudios, irse de esta vida). El 1% no da respuesta.

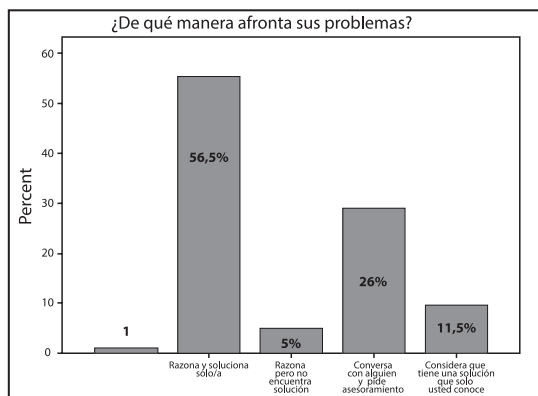

- Las respuestas en relación a lo que prefieren cuando tienen problemas fue: ser escuchados en un 39%, ser abrazados en un 18%, ser aconsejados en un 17,5%, en un 14% precisa otras cosas como ir a vivir solos, tener muchos regalos. El 8,5% dice todos y un 3% no responde.

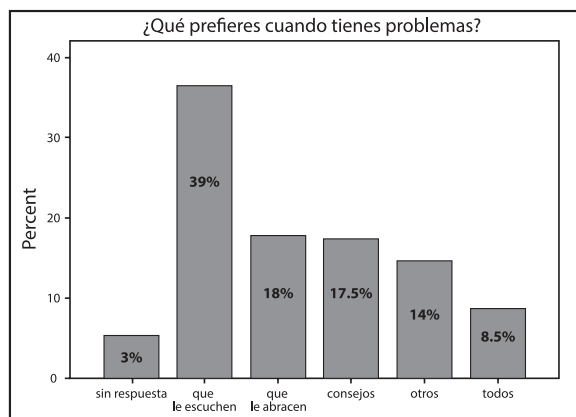

## Análisis y Discusión

En el Ecuador, estudios realizados por la Politécnica Nacional, la Escuela Politécnica del Ejército, extensión Latacunga, la UCE, la PUCE, coinciden en señalar que aproximadamente el 73.11% de la población estudiantil de pregrado deserta de sus estudios por factores socioeconómicos, de escogitamiento de carrera, de superpoblación, personales, de embarazo precoz, costos elevados, entre otros.

Un análisis de estudios sobre rendimiento de los programas académicos universitarios en Colombia, cuya autora es la Dra. Adelaida Salcedo E., publicado en la Revista Academia y Virtualidad de la Universidad Militar Nueva Granada, indica algunos factores que inciden en la deserción universitaria en Colombia, hace referencia a factores como la falta de planificación y programación de la universidad, el sistema educativo nacional, el factor socioeconómico adverso, así como a factores externos e internos, políticas currículos, competencias establecidas por la misma universidad.

De la misma forma, otro estudio realizado en el Perú por Juan Tonconi Quispe en la Facultad de Ingeniería económica de la UNA-PUNO, 2009, en relación al rendimiento académico y deserción estudiantil, señala que entre los factores que marcan la deserción y el bajo rendimiento es el económico, seguido del familiar.

El presente estudio, no se enfoca en la deserción estudiantil propiamente, sino en los factores que dificultan el logro de metas académicas y que día a día deben sortear los estudiantes; sin embargo, coincidimos con otros estudios, que el factor socioeconómico es relevante e incide en las decisiones que toman nuestros estudiantes y que posiblemente a muchos los lleve a desertar, sin embargo, el factor familiar es también considerable e incide con fuerza en el logro de metas académicas.

## Conclusiones

- En los dos primeros semestres y en edades entre los 18 a 20 años, los resultados señalan inestabilidad emocional, baja autoestima, desorientación; el porcentaje corresponde al 28% de este estudio, incluido uno que otro de edad más avanzada, lo que indica que en los primeros niveles se deben fortalecer los factores que permitirán lograr sus metas académicas a futuro, ya que de acuerdo desarrollo psico-emocional y de personalidad del ser humano, la motivación hacia el logro y la obtención de metas se va conquistando conforme su edad avanza, es decir, a mayor edad cronológica, mayor madurez emocional. Aunque esto no es una regla *sine qua non*, puede ser asimilación, adaptación y conformidad en algunos casos.
- Cuando un estudiante rebasa la barrera de sus problemas, se adapta, lucha por sus ideales pese a toda dificultad, la consecución de metas es más próxima.
- Seguir una carrera por sugerencia de los padres, por falta de recursos, por puntajes obtenidos, sin ser la de sus sueños, resulta frustrante para todo ser humano. Podemos equivocarnos en tantas cosas, pero es importante prepararnos para servir desde nuestra vocación.
- Lamentablemente los resultados de la rendición de pruebas previo al ingreso a las universidades, no es tan real, muchos estudiantes ingresan a donde pueden para después cambiarse de facultad o carrera, en ello pierden tiempo y recursos, sobre todo las familias que no lo poseen.

## Recomendaciones

- Las universidades a través de sus autoridades deben sugerir al Gobierno, al Ministerio de Educación, que se haga una verdadera orientación vocacional a los estudiantes de los últimos años para evitar el cambio de carreras o la deserción en la universidad.

Además, que se revea el sistema de pruebas, ya que muchos estudiantes no solo de la Central, están estudiando carreras que no les gusta, pero que deben culminar.

- Cada Facultad debe tener su propio Departamento de Consejería Estudiantil para brindar apoyo psicológico a tiempo, de tal suerte que al ser una universidad gratuita, aprovechen este recurso y no se queden con sus problemas por no tener dinero para consultas particulares.
- Mantener las becas para los buenos estudiantes, e incentivar a través de campañas y socializar a través de las redes que todo estudiante que tenga un buen promedio será beneficiario de una beca. No todos conocen esto.

La vida que nos trazamos, los logros que alcanzamos, en gran parte son producto de nuestro propio esfuerzo, de nuestra actitud y de las decisiones que tomamos. Muchas veces pese a que hemos madurado cronológicamente, nuestra madurez emocional nos traiciona y nos equivocamos en las decisiones que tomamos, pero el reto a vencer es superarlo, pues somos el resultado de las mismas. La vida no resulta para todos tan solvente, el entorno familiar, social, laboral, a veces nos

juega una mala pasada y nos presiona, y pese a todo debemos tomar decisiones sabiendo que el dolor de hoy será sin duda el gozo del mañana.

## Bibliografía

- Centro de Microdatos. *Estudio sobre las causas de la deserción universitaria*. Chile Departamento de Economía. Universidad de Chile. Agosto, 2008.  
<http://www.oei.es/pdf2/causas-desercion-universitaria-chile.pdf>
- Collantes, Iván (2012). *Deserción de estudiantes universitarios en la ESPE-Latacunga*. Ecuador  
<http://espeldesercion.blogspot.com/#!>
- Montenegro, Carlos, Taco, M. Belén (2012). *Repitencia y deserción de los estudiantes de pregrado de las facultades de Arquitectura y Administración*. Tesis previa a la obtención del título de economista. UC del Ecuador.  
<http://www.dspace.uce.edu.ec/bitstream/25000/957/1/T-UCE-0005-155.pdf>
- Pontificia Universidad Católica del Ecuador (2011). *Estudio sobre la deserción estudiantil de la PUCE*. Repositorio digital  
<http://repositorio.puce.edu.ec/handle/22000/3454>
- Salcedo, Adelaida (2000). Deserción universitaria en Colombia. *Revista Académica y Virtualidad*, Universidad militar Nueva Granada. Colombia.  
[http://www.alfaguia.org/alfaguia/files/1319043663\\_03.pdf](http://www.alfaguia.org/alfaguia/files/1319043663_03.pdf)
- Tonconi Q., Juan (2010). Factores que influyen en el rendimiento académico y deserción de los estudiantes de la Facultad de Ingeniería Económica de la UA-PUNO, período 2009. *Revista académica semestral, vol. 2, N° 11*. Perú.  
<http://www.eumed.net/rev/ced/11/jtq.htm>

# LA AUTONOMÍA UNIVERSITARIA EN EL ECUADOR

*Dimitri Barreto Vaquero*

*Universidad Central del Ecuador*

Recibido: 05 - septiembre - 2015, aprobado 25 - octubre - 2015

---

## Resumen

La universidad ecuatoriana se ha desarrollado desde las primeras décadas del siglo XX bajo el principio de autonomía, el mismo que consta incluso desde 1945 en la Constitución Política de la República. Diferentes gobiernos, tanto de facto como constitucionales, en unos casos, y el Congreso Nacional en otros momentos, han promulgado “leyes de educación superior” en las que se reconocía la autonomía universitaria, con ciertas variantes o condiciones, esto no significa que necesariamente la haya respetado; por el contrario, la historia de la universidad ecuatoriana está llena de clausuras e intervenciones, incluso armadas, ordenadas por parte del poder ejecutivo. La Constitución de 2008 y la Ley Orgánica de Educación Superior vigente desde 2010, reconocen la autonomía de las universidades, pero con el añadido de la palabra “responsable”. Con este nuevo concepto, se sustituyó la universidad autónoma por la universidad dirigida y controlada desde el gobierno. Se pasó de la planificación y programación institucional a la sumisión burocrática.

**Palabras clave:** autonomía, universidad, constitución política, clausuras, intervenciones, sumisión.

## Abstract

The Ecuadorian university has developed itself since the first decades of the XX century, under the principle of autonomy, which even was included since 1945 in the Political Constitution of the Republic. Different governments, both de facto and constitutional -in a few cases- and the National Congress at other times, have enacted “higher education laws” in which was recognized the university autonomy, with certain variations or conditions, this does not necessarily mean that it has been respected. On the contrary, the history of Ecuadorian university is full of closures and even armed interventions ordered by the executive branch. The 2008 Constitution and the Higher Education Organic Law, in force since 2010, recognize the autonomy of the universities, but adding the word “responsible”. With this new concept, the autonomous university was replaced with a university directed and controlled by the government. It went from the institutional planning and programming to the bureaucratic submission.

**Keywords:** autonomy, university, political constitution, closures, interventions, submission.



## Autonomía universitaria

Una de las condiciones básicas para que la universidad cumpla con su responsabilidad social de generadora y difusora del conocimiento científico y los valores de la cultura y de propulsora del desarrollo social, es la existencia de un ámbito de libertad para asegurar la libre búsqueda de la verdad, sin sujeción a los criterios y peor aún a las órdenes del poder político. Este ambiente de libertad para pensar y actuar constituye la denominada autonomía universitaria.

Desde los inicios de la universidad medieval en los países de Europa, la independencia frente al Estado fue una constante. El catedrático español Angel Latorre afirma: “La Universidad medieval fue una especie de corporación autónoma en el pleno sentido de la palabra y no un órgano o institución estatal”<sup>1</sup>

Con la conquista española a los territorios de lo que ahora es la América Latina, se crearon muchas instituciones a imagen y semejanza de lo existente en la vieja Europa. Así nacieron las Universidades de esta parte del mundo, fundadas y administradas por determinadas congregaciones religiosas y con relativa autonomía frente al poder del Estado monárquico.

A raíz de la independencia y el florecimiento de las repúblicas, las universidades pasan a ser dependencias del Estado y sobre todo a ser financiadas con fondos públicos. Desde entonces siempre ha existido una confrontación entre el afán de quienes han mantenido el poder político por controlar a las universidades y ponerlas al servicio del gobierno de turno, y, frente a ellos, quienes desde el interior de las instituciones de educación superior han propugnado la libertad para que cada universidad pueda auto conducirse.

Con la consolidación del capitalismo y la vigencia de las tesis del neoliberalismo, se crean universidades privadas, orientadas, en la mayoría de veces, por afanes mercantiles antes que académicos. La administración de estos centros educativos queda bajo las corporaciones con limitado control por parte del Estado. En este caso la autonomía no está orientada a la libertad de pensamiento, a la libertad para investigar y encontrar nuevas verdades, sino a la libertad de empresa.

Las universidades públicas de nuestro continente han sido las defensoras del principio de autonomía, entendida como la responsabilidad institucional para organizarse mediante un sistema de cogobierno con la participación de los diferentes estamentos; la libertad para investigar, transmitir conocimientos, formar el personal con visión social, fomentar la cooperación y solidaridad entre todas las instituciones del sector educativo, mantener vínculos firmes y permanentes con los sectores sociales y convertirse en la conciencia intelectual de la sociedad.

## Evolución histórica

Bajo el influjo del movimiento universitario de 1918 de la ciudad de Córdoba, Argentina, las universidades del continente americano y de manera particular las ecuatorianas, sustentan su quehacer en algunos principios de dicho movimiento

1 Latorre, Angel., *Universidad y Sociedad*, Ediciones Ariel, Barcelona, 1964. Pp. 226

y específicamente en la denominada autonomía universitaria, el cogobierno y la libertad de cátedra. El Manifiesto del 21 de junio de 1918, suscrito por los estudiantes de la Universidad de Córdoba, dice, entre otras cosas, lo siguiente:

Hombres de una república libre, acabamos de romper la última cadena que en pleno siglo XX nos ataba a la antigua dominación monárquica y monástica. Hemos resuelto llamar a todas las cosas por el nombre que tienen. Córdoba se redime. Desde hoy contamos para el país una vergüenza menos y una libertad más. Los dolores que nos quedan son las libertades que nos faltan. Creemos no equivocarnos, las resonancias del corazón nos lo advierten: estamos pisando sobre una revolución, estamos viviendo una hora americana.

Las universidades han llegado a ser fiel reflejo de estas sociedades decadentes que se empeñan en ofrecer el triste espectáculo de una inmovilidad senil...

Reclama un gobierno estrictamente democrático y sostiene que el demos universitario, la soberanía, el derecho a darse el gobierno propio radica principalmente en los estudiantes.

Se nos acusa ahora de insurrectos en nombre de un orden que no discutimos, pero que nada tiene que hacer con nosotros, Si ello es así, si en nombre del orden se nos quiere seguir burlando y embruteciendo, proclamamos bien alto el derecho sagrado a la insurrección.

En adelante, solo podrán ser maestros en la futura república universitaria los verdaderos constructores de almas, los creadores de verdad, de belleza y de bien.

La juventud ya no pide. Exige que se le reconozca el derecho a exteriorizar ese pensamiento propio en los cuerpos universitarios por medio de sus representantes. Está cansada de soportar a los tiranos <sup>2</sup>.

La vigencia, ampliación y defensa de la autonomía universitaria ha constituido uno de los elementos cruciales en el quehacer de los movimientos estudiantiles, en la gestión de las autoridades, docentes y personal administrativo. Al mismo tiempo ha sido motivo de preocupación de gobernantes y grupos de poder quienes, en muchas oportunidades, no han tenido ningún reparo en atentar contra este principio y buscar cualquier tipo de justificación para violentar las estructuras universitarias.

Desde las primeras décadas del siglo XX, mediante leyes que han orientado la vida de las universidades o bajo preceptos constitucionales, el Estado ecuatoriano ha reconocido la autonomía de las universidades, lo cual no significa, necesariamente, que la ha respetado.

Conviene aclarar que la autonomía universitaria es un medio para garantizar la tarea de los centros de educación superior y no un fin. No es concebible que las universidades bajo un mal entendido concepto de autonomía vivan encerradas en sus claustros y separadas de la sociedad que las sustenta y a la que obligatoriamente deben orientar todos sus esfuerzos. Como lo señalaba Alfredo Pérez Guerrero:

---

2 Federación Universitaria de Buenos Aires, La Reforma Universitaria. 1918 – 1958. Edit. Artes Gráficas Doce. Bs. Ar. 1959, pp. 23 -27

“La universidad autónoma no puede habitar dentro de las murallas que le garantizan serenidad y paz. Tiene que vivir la hora del mundo y estar atenta al tormento y a la angustia de esta hora<sup>3</sup>”.

Legalmente, en el Ecuador, se reconoce la autonomía de las universidades a partir de que el Pentavirato, instaurado a raíz de la denominada “revolución juliana” que gobernó al país entre el 25 de julio de 1925 al 9 de octubre de 1929, expidiera mediante decreto del día 6 octubre de 1925, la Ley de Educación Superior, en cuyo artículo 2 se reconoce la autonomía de las universidades en lo referente al funcionamiento administrativo y técnico.

En elecciones celebradas el 14 y 15 de diciembre de 1933 triunfó el Dr. José María Velasco Ibarra, asumiendo la presidencia el 1 de septiembre de 1934. Desde ésta, su primera presidencia, demostró animadversión contra la universidad ecuatoriana y de manera particular contra su autonomía. En carta del 17 de octubre dirigida a los diputados, señala lo siguiente:

Honorables señores diputados:

De acuerdo con el artículo 57 de la Constitución Política de la República del Ecuador, ha pasado a vuestro estudio el Proyecto de Ley, originario de la Cámara del Senado, que reforma la Enseñanza Superior expedida por la Junta de Gobierno Provisional, el 6 de octubre de 1925.

“La ley expedida por la Junta de Gobierno reconoce la autonomía de las Universidades de la República en su funcionamiento técnico y administrativo. Pero, como las Universidades de la República son sostenidas en gran parte por el Presupuesto del Estado, la Ley dá al Ministerio de Educación Pública la facultad de integrar personalmente o por medio de un representante los Consejos Universitarios, la de decretar la clausura de las Universidades que no funcionen de acuerdo con la Ley o los Estatutos, la de refrendar los nombramientos de Profesores universitarios, la de aprobar los Presupuestos de las Universidades y la de resolver en última instancia las dudas y consultas relacionadas con las Universidades.

Nada más racional y justo que la intervención del Ministerio de Educación Pública en las Universidades ecuatorianas en la forma prevista por la Ley. Que la labor científica universitaria se desenvuelva con libertad, sin que el estado la cohiba; que el pensamiento universitario contemple e interprete la naturaleza y la vida, libre de toda traba estatal; que los profesores tengan plena seguridad de sus cargos: son factores de una enseñanza realmente humana, eficaz, superior.

El Gobierno que presido no es enemigo de la autonomía universitaria. Cree el Gobierno en la libertad de pensamiento y de expresión, y cree, por consiguiente, que la autonomía universitaria es la consagración en el orden de la ciencia superior, de la libertad de pensamiento y de la libertad de expresión.

Pero como las Universidades ecuatorianas son sostenidas con fondos públicos, con dineros del Estado, nada más justo que conceder al Ejecutivo cierta intervención, simplemente ponderativa y moderadora, en el funcionamiento de las Universidades. Justo también que en casos muy excepcionales pueda el Ministerio de Educación Pública decretar la clausura de las Universidades que no funcionen de acuerdo con la Ley y sus Estatutos”.

3 Pérez Guerrero Alfredo.: La Universidad y la Patria. Edit. Universitaria. Quito. 1965.

Lo normal es que cuando las Universidades modernas están dirigidas por personas que comprenden a fondo las corrientes ideales y las inquietudes de la juventud, funcionen con relativa regularidad. La Universidad es un gran laboratorio en que deben contemplarse con nobleza y austeridad científica todos los problemas y todos los puntos de vista. En la Universidad han de encontrar garantía todas las actividades científicas honradas y todos los propósitos nobles. La Universidad, funcionando normalmente, desempeña un verdadero servicio público, ya que nada puede hacerse de bueno sin teorías hondas y conocimientos técnicos.

Pero excepcionalmente, puede la Universidad convertirse en un club de proselitismo superficial y levantisco; puede traicionar las normas de austeridad científica y lanzar a la sociedad todos los años personas sin saber y sin conciencia; puede convertirse en constante amenaza contra el orden y la legalidad. En este caso, nada más justo que la clausura de un Establecimiento semejante, a condición de que el Ministro responda de sus actos delante del Parlamento. De este modo todo se armoniza y queda contrapesado todo: la autonomía técnica y disciplinaria, y la necesidad del gobierno de no fomentar con los fondos del Estado una organización convertida en foco de revolución caótica.

El Gobierno no tiene prevención alguna contra las Universidades ecuatorianas, Opina que ciertos graves inconvenientes podrían obviarse con medidas prudentes que consulten el interés de la Universidad y el interés de regularidad que tiene el Gobierno; pero como resulta sumamente peligroso declarar que sólo el Congreso Nacional podrá decretar la clausura de las Universidades, y cree hasta ofensivo que se le impida integrar los Consejos Universitarios de los planteles de Educación Superior. Aún los establecimientos de enseñanza libre están por nuestra tradición legislativa sometidos a la supervigilancia del Estado.

En esta virtud espero, Honorables señores Diputados, que no daréis vuestra aprobación al Proyecto de Ley que reforma la de Enseñanza Superior expedida por la Junta de Gobierno Provisional el año de 1925. Vuestra sabiduría y perspicacia, Honorables Diputados, no podrán por menos revelaros la sinceridad de las palabras de este mensaje. El Gobierno respeta la autonomía universitaria. Pero cree que nada en la vida funciona de acuerdo con el extremismo radical de un concepto abstracto. Y que en la realidad la armonía exige ponderación y contrapesos. El Gobierno aspira, con toda sinceridad, a esforzarse por la reconstrucción nacional. El esfuerzo del gobierno fracasará si no interviene la cooperación de todos los ciudadanos, si no reina la armonía y comprensión entre los Poderes Públicos. Por esto os he presentado con toda franqueza los puntos de vista que me inspiran en lo relativo a la función de las Universidades y a los límites que deben tener las Universidades autónomas sostenidas con los dineros públicos.

Honorables Diputados

(f) J.M. Velasco Ibarra.

Quito, octubre 17 de 1934<sup>4</sup>

4 República del Ecuador, Un Momento de Transición Política, 1934 – 1935. Publicación Oficial. Talleres Tipográficos Nacionales. Quito.1935. pp 50 -53

Bajo este pensamiento el 17 de diciembre de 1934, mediante Decreto N° 35, Velasco Ibarra, clausuró la Universidad Central del Ecuador, la misma que duró hasta el 18 de febrero de 1935, en que mediante Decreto N° 21, el mismo Presidente Velasco Ibarra ordena: “Reábrase y reorganizase la Universidad Central con todas sus Facultades y dependencias anteriores a la clausura, a excepción de la Facultad de Filosofía y Letras que queda suprimida hasta proveer a su funcionamiento eficiente”<sup>5</sup>

Para proceder a la reapertura y reorganización de la Universidad Central el presidente Velasco propuso el Rectorado a dos distinguidos médicos; primero al Dr. Pablo Arturo Suárez y ante la franca negativa de este profesional lo hizo al Dr. Paredes, quien tampoco lo aceptó.

Antes de la reapertura arriba señalada, Velasco Ibarra clausuró, mediante decreto N° 11 de 31 de enero de 1935, la Facultad de Jurisprudencia de Loja, transfiriendo todas sus instalaciones y bienes al Colegio Bernardo Valdivieso.<sup>6</sup>

El 26 de septiembre de 1935, por decisión de los jefes militares, asumió el Mando Supremo de la República el ingeniero Federico Páez, quien mediante decreto supremo del 7 de junio de 1937, expidió otra Ley de Educación Superior la que, en su artículo 2, mantiene los mismos términos constantes en la Ley de 1925, pero asignándole al Ministro de Educación la atribución para clausurar o reorganizar los establecimientos de educación superior.

El 23 de octubre de 1937, el entonces ministro de Defensa, general Alberto Enríquez Gallo, se proclamó Jefe Supremo de la República, destituyendo al ingeniero Federico Páez. En 1938 este gobernante pone en vigencia, a través de un decreto supremo, una nueva Ley de Educación Superior, cuyo segundo artículo ratifica la autonomía de las Universidades en lo concerniente a su funcionamiento técnico y administrativo. En esta ley por vez primera se señala a la autonomía económica, en los siguientes términos:

Art. 8.- Las Universidades y Escuelas Superiores alcanzarán progresivamente su autonomía económica, mediante arbitrios que las capaciten para ello, para lo cual el Estado les debe su ayuda. Hasta tanto, en la Ley del Presupuesto General, constarán las cantidades necesarias para su sostenimiento.

La inestabilidad política en la década de los años 30 del siglo pasado fue muy seria, a tal punto que los cambios de gobernantes fueron muy seguidos, al general Enríquez Gallo le sucedió por pocos meses Manuel María Borrero. Desde diciembre de 1938 hasta el 17 de noviembre estuvo como presidente interino el médico, ex decano de la Facultad de Medicina y ex rector de la Universidad Central del Ecuador, Dr. Aurelio Mosquera Narváez, quien falleció en el ejercicio del poder. Este mandatario interino, de tendencia liberal, clausuró en 1939, por varios meses la Universidad Central del Ecuador, argumentando que en su interior se tramaba un complot contra el gobierno.

5 Ibidem, pp. 235 - 236.

6 Ibidem, pp. 238 -239.

Los estudiantes ante tal hecho se pronunciaron en forma firme condenando la intervención estatal, mediante un comunicado público, algunos de cuyos párrafos se transcriben a continuación.

Nosotros, los estudiantes de la Universidad Central, levantamos nuestra alta, clara, honda voz pura; altiva voz rubricada con la lucha y el sacrificio. Lo levantamos, porque aún no estamos envilecidos, porque aún la dignidad está corriendo por nuestras venas, porque aún no pensamos ni actuamos midiendo las conveniencias de protectores y amos. Y nuestra voz tiene que ser de protesta hundida en nuestra carne lacerada por el sablazo inconsciente y hundida también en nuestra conciencia ultrajada por el atropello, herida por la injusticia provocada por la arbitrariedad sistemática de un gobierno lamentablemente atacado de ofuscación y de rencorosas intenciones...

Para terminar la serie de ultrajes, el Gobierno ha decretado la clausura de la Universidad Central, afirmando que el movimiento ha sido de carácter político. Dejamos constancia de la pureza de nuestro movimiento para sólo alcanzar la autonomía universitaria y confiamos en que la historia será inexorable al juzgar estos atropellos...

Quito, 26 de marzo de 1939<sup>7</sup>.

El 28 de mayo de 1944, un movimiento popular depone al régimen de Carlos Alberto Arroyo del Río y proclama como Jefe Supremo de la Nación a José María Velasco Ibarra. Bajo este gobierno se convoca a una Asamblea Constituyente, la misma que elabora la décimo quinta Constitución Política del Estado ecuatoriano, considerada como una de las más progresistas de la historia nacional. En esta Constitución se consagra por vez primera la autonomía de las universidades ecuatorianas.

Desde 1939 ejerció el Rectorado de la Universidad Central el Dr. Julio Enrique Paredes, quién entre muchos de sus aciertos y grandes realizaciones, asumió el liderazgo de un proceso de movilización universitaria nacional, orientada a lograr que la autonomía universitaria alcance la categoría de mandato constitucional. Hecho que se concretó en el artículo 143 de la Constitución de 1945, cuyo texto dice:

Las universidades son autónomas, conforme a la ley, y atenderán de modo especial al estudio y resolución de los problemas nacionales y a la difusión de la cultura entre las clases populares. Para garantizar dicha autonomía, el estado procurará la creación del patrimonio universitario. Se garantiza la libertad de cátedra.

Con este artículo de la Carta Magna, el Ecuador se convierte en el primer país de América latina que eleva a categoría de constitucional la autonomía universitaria.

Apenas un año duró la vigencia de esta Constitución, dado que el mismo Velasco Ibarra lo desconoció proclamándose dictador.

---

<sup>7</sup> Citado por Eduardo Yépez Villalba en 150 años de la Facultad de Medicina. Edit, Universitaria., Quito, 1979.

El 31 de diciembre de 1946, se promulga una nueva Constitución Política de la República elaborada por una nueva Asamblea Nacional Constituyente. En esta Carta Política del Estado ecuatoriano de manera explícita se reconoce la autonomía de las universidades tanto públicas como privadas, agregándose que: “Para la efectividad de esta autonomía, en las Universidades oficiales, la Ley propenderá a la creación del patrimonio universitario”.

Luego de ganar las elecciones, el 1 de septiembre de 1952, asume por tercera vez la Presidencia de la República el Dr. José María Velasco Ibarra. El Congreso bicameral conoció el denominado “Proyecto de Ley Sustitutiva de la Educación Superior” presentado por el Senador Tous y respaldado por legisladores de derecha, entre ellos Ponce Enríquez, en el que se pretendía restringir la autonomía universitaria, dando facultades para ser intervenidas por el ministro de educación pública. En defensa de la autonomía universitaria mediante brillantes y conceptuales intervenciones se destacaron los senadores: Alfredo Pérez Guerrero, Benjamín Carrión y Pedro Saad.<sup>8</sup>

Los preceptos constantes en la Constitución de 1946, en lo referente a la autonomía universitaria, se mantuvieron hasta 1963, desarrolló la actividad de las universidades universitarias, hasta 1963, sin que hayan faltado momentos de tensión con los gobiernos de turno.

El 11 de julio de 1963 es derrocado el gobierno constitucional del Dr. Carlos Julio Arosemena Monroy y asume el poder la Junta Militar de Gobierno integrada por: Capitán de Navío Ramón Castro Jijón, de la Marina; Coronel Luis Cabrera Sevilla, del Ejército; Teniente Coronel Guillermo Freile Posso, de la Aviación; y el Coronel Marcos Gándara Enríquez, Senador Funcional por las Fuerzas Armadas. Su proclama fundamental: el anticomunismo y defender al Ecuador frente al avance del castrismo. Esta Junta Militar de Gobierno desconoce la Constitución de 1946.

Desde los inicios del gobierno militar fue notoria la predisposición por intervenir en las universidades del país y de manera particular en la Universidad Central del Ecuador. Los voceros oficiales no escatimaron esfuerzo para denostar al sector universitario señalándole como centro de subversión en el que dominaban los comunistas y “filocomunistas”. La Universidad Central del Ecuador, al igual que otros centros de educación superior, a través de sus autoridades y sus organizaciones estudiantiles, se pronunció refutando tan falsas imputaciones. Los argumentos del sector universitario jamás fueron acogidos por los dictadores, pues ninguna razón era válida; la decisión había sido tomada desde el momento que usurparon el poder, había que intervenir en las universidades, había que silenciarlas, había que controlarlas para que sirvan a los propósitos del gobierno. Para los militares las autoridades universitarias eran comunistas, los docentes eran comunistas, los estudiantes eran comunistas, la universidad entera era comunista, por lo tanto habiendo sido declarados a los comunistas como ciudadanos fuera de la ley, era un imperativo intervenir en las universidades y en la Central especialmente.

8 La FEUE, Filial de Quito, publicó en 1953, un folleto con las actas de las sesiones de la Cámara del Senado en que se discutió el proyecto de ley presentado por el senador Taus, con el título de “Defensa de la Universidad Ecuatoriana” y editado por la imprenta de la Universidad Central.

Los acontecimientos para cumplir con semejante propósito se dieron de manera rápida y con una secuencia muy bien elaborado desde los altos niveles del gobierno de facto. En agosto de 1963 se dan los siguientes hechos: El día 18 se publica un comunicado de los médicos, la mayoría de ellos eran militares o laboraban en instituciones de las Fuerzas Armadas, solicitando la intervención del gobierno en la Universidad Central; el 19 se dicta la Reforma a la Ley de Orgánica de Educación, en cuyo articulado se conculcan varios principios en que se sustentaba la organización de los centros de educación superior; el día 20 se apresa al Dr. Juan Ontaneda Castillo, rector de la Universidad Nacional de Loja y al Dr. Jorge Valdivieso Moreno, secretario de dicha Universidad. El 22 el Consejo Universitario de la Central mediante comunicado publicado en el Diario El Comercio, expresa su criterio en torno a la reforma a la Ley de Educación haciendo hincapié en la defensa de la autonomía universitaria. En el mismo diario y el mismo día, el caricaturista Asdrúbal hace referencia a la autonomía universitaria, mediante un gráfico de dos personas, en cuyo pie escribe: “La autonomía la hemos defendido y la defenderemos siempre... pero no como feudo rojo”.

Al referirse a ese triste momento en la vida de la Universidad, el Dr. Pérez Guerrero afirma:

El instrumento jurídico de destrucción de la autonomía universitaria había sido dictado. Los enemigos de la Universidad habían obtenido un triunfo. En adelante habrá mordaza y cadena para el pensamiento y para la acción de maestros y estudiantes. Muchos de ellos fueron reducidos a prisión u obtuvieron asilo en Embajadas. Otros tuvieron que ocultarse.

Los embates contra la universidad continuaron a través de la prensa, de los voceros de los grupos de poder, de los resentidos y desde luego de los personeros del propio gobierno; pero también con el silencio de muchos actores que al interior de los centros universitarios aspiraban la intervención del gobierno. Lo dice el entonces rector de la Central: “El ambiente interno de la Universidad fue también inquietante... salvo la actitud viril, valiente y decidida de un reducido grupo de profesores, lo demás era silencio.”

En los primeros días del mes de septiembre el gobierno interviene y nombra autoridades en las Universidades de Guayaquil y Loja. El 4 de septiembre es apresado y trasladado desde la ciudad de Guayaquil al Penal García Moreno de Quito el Dr. Jorge Zabala Baquerizo, rector de la Universidad Laica “Vicente Rocafuerte”. El 5 del mismo mes en la ya intervenida Universidad Estatal de Guayaquil es designado por la Asamblea Universitaria como rector el Dr. Alfonso Martínez Aragón.

El día 8 de septiembre los dictadores firman el decreto 410 mediante el cual intervienen en la Universidad Central del Ecuador. Al siguiente día en la primera página del Diario El Comercio el principal titular decía: “Junta reorganiza la Universidad Central. Se clausura la Facultad de Filosofía, Letras y Ciencias de la Educación y sus Institutos anexos.”

Dicho decreto se publicó en el Registro Oficial No. 52 de 11 de septiembre de 1963, en él consta la nómina de los profesores designados para las distintas



facultades. Los profesores nombrados por la dictadura tenían la obligación de posesionarse ante el Ministro de Educación. Entre las disposiciones del decreto se señala el procedimiento para elegir autoridades, decisión que estaría en manos de los profesores sin participación estudiantil. Consta también una cláusula excluyente al señalar:

no podrán ser nombrados profesores, funcionarios ni empleados de la Universidad Central, quienes militen en partidos políticos declarados fuera de Ley y en general todas aquellas personas que hubieren intervenido manifiestamente en actividades políticas antidemocráticas, y que no reúnan los requisitos puntualizados en la Ley Orgánica de Educación superior y en sus reformas.

Es una cruel ironía el que los dictadores que de forma grosera atentaron contra la democracia en el país, señalen como criterio de exclusión de la docencia universitaria a quienes, supuestamente, han participado en actividades políticas antidemocráticas. Aplicando este criterio los únicos que deberían por siempre estar fuera de la Universidad son ellos, sus ministros y sus colaboradores. Sin embargo, muchos de estos nefastos personajes ingresaron como profesores gracias al decreto dictatorial.

Al reestructurarse, por dictamen del gobierno de facto, la Universidad Central se deja fuera de ella a 274 profesores, la gran mayoría con sobrada solvencia docente y profesional.

La intervención militar de septiembre de 1963 separó de los cargos de rector y vicerrector al Dr., Alfredo Pérez Guerrero y Dr. Manuel Agustín Aguirre, respectivamente. Universitarios ilustres, maestros auténticos, autoridades democráticamente elegidas por sendas asambleas universitarias.

Las reacciones frente a las acciones en contra de las universidades del país por parte de los militares apoderados del poder no se hicieron esperar, tanto las autoridades, los docentes, los estudiantes, los padres de familia expresaron su indignación con diferentes actos y declaraciones. A nivel internacional, la solidaridad de las universidades latinoamericanas asociadas en la UDUAL fue firme y categórica. Constituye un documento histórico de trascendencia la carta dirigida a la Asamblea de la UDUAL por parte del Dr. Risieri Frondizi, ex-rector de la Universidad de Buenos Aires y ex-presidente de la UDUAL, que dice lo siguiente:

Buenos Aires, 23 de Septiembre de 1963.- Señor Presidente de la Unión de Universidades de la América Latina.- Dr. Julio H. G. Olivera. Universidad de Buenos Aires.- S.D.

Cumplo en dirigirme al Señor Presidente, en mi carácter de Profesor Honorario de la Universidad Central del Ecuador y de ex-Presidente de la Unión de Universidades, para solicitar que la Unión proteste ante los atropellos cometidos contra la Universidad Central del Ecuador y demás universidades ecuatorianas y se ponga en funcionamiento la Base Novena de la Unión.

Los hechos son los siguientes. El 11 de julio del presente año, una Junta Militar asume el poder de la República del Ecuador. Poco tiempo después, reforma por decreto, la Ley de Educación Superior. El decreto mantiene formalmente el principio de la autonomía universitaria al afirmar que "las universidades, tanto oficiales como particulares, son au-

tónomas” pero otorga al Ministro de Educación el poder de reorganizar universidades y clausurar y reorganizar Facultades. Los hechos demostraron poco después que éste es un nuevo caso del mantenimiento de la letra de un principio caro para los universitarios latinoamericanos para encubrir una violación abierta a la autonomía universitaria. Bajo el pretexto de mala administración, la Junta Militar clausura la Universidad de Loja, situada en el sur de la República del Ecuador, encarcela al Rector, Dr. Juan Francisco Ontaneda, y decreta la reorganización de la Universidad. Días más tarde se decreta la reorganización de la Universidad de Guayaquil, miembro de la Unión de Universidades, se declara cesante a su Rector, el Dr. Antonio Parra Velasco, y se destituye a un centenar de profesores.- En los primeros días de agosto, la Junta Militar suprime por decreto la Universidad Particular Laica ‘Vicente Rocafuerte’ de Guayaquil y encarcela a su Rector, el Dr. Jorge Zabala Baquerizo. Por igual procedimiento se suprime la Universidad Libre del Ecuador, que es una Universidad Particular Laica que funcionaba en Quito. Ambas universidades eran esencialmente tecnológicas y fueron fundadas con el propósito de ofrecer la posibilidad de proseguir estudios universitarios a hombres que trabajan durante el día.- El proceso de avasallamiento de la autonomía universitaria culminó con el reciente decreto de reorganización de la Universidad Central del Ecuador, la cesantía de su Rector, el Dr. Alfredo Pérez Guerrero, vocal de la Unión de Universidades esta época reciente, y la clausura de la Facultad de Filosofía, Letras y Ciencias de la Educación.- La Universidad Central del Ecuador es una de las instituciones que da prestigio a la enseñanza universitaria en nuestra América. Personalmente me siento muy honrado de ser Profesor honorario de la misma. La Universidad se fundó en 1769; actualmente cuenta con ocho Facultades y numerosas Escuelas e Institutos y una excelente Ciudad Universitaria. Allí se formaron los hombres que más se han distinguido en las letras, las ciencias y la defensa de la libertad y la democracia en el Ecuador.- La autonomía universitaria tiene en el Ecuador larga tradición. Se la reconoce legalmente desde 1925. La Ley de Educación Superior, sancionada en 1938, reitera el principio de autonomía universitaria, que se incorpora a la Constitución de la República en 1945. En efecto, el Art. 143 de la Constitución establecía que “las universidades son autónomas, conforme a la Ley”. Seguramente para evitar que se cercenara por vía legislativa el principio básico de su autonomía, la Constitución de 1946, en vigencia en el momento en que se produjo el golpe militar, consagra en su artículo 172 el principio de la autonomía sin condición, al eliminar la frase “conforme a la Ley”.- Años de esfuerzos para conquistar y fortalecer la autonomía universitaria, disposiciones legales y aún constitucionales son totalmente dejadas de lado por quienes detentan actualmente el poder en nombre de la fuerza bruta, que puede parecer fundamento del derecho ya solo a quien le intimide el sable o haya renunciado al uso de la razón.- No puede dejarse pasar en silencio este atropello. Quienes hemos defendido la autonomía como estudiante, profesor o en el ejercicio de los más altos cargos de la Universidad, tenemos la obligación moral de denunciar sus violaciones y bregar sin descanso por el logro de su restablecimiento y consolidación.- A las razones morales se agregan, en este caso, claras disposiciones de orden legal. La Base Novena señala expresamente que “compete a la Unión de Universidades de América Latina brindar la máxima protección a las instituciones asociadas en relación con su autonomía y con sus libertades académicas e indica a continuación el procedimiento a seguir. La Base Tercera señala las condiciones que deben reunir las Universidades para pertenecer a la Unión. El inciso d) establece: “que sus profesores gocen de la libertad

de enseñanza e investigación y participen activamente en el gobierno y administración de la Universidad, y el inciso e) “que no están sometidas o subordinadas a un régimen dictatorial”. Sobre esta base, la Tercera Asamblea General de la Unión, celebrada en Buenos Aires en 1959, resolvió en el caso de las universidades de Santo Domingo y Paraguay, que si ‘alguna Universidad asociada se halle intervenido con la consiguiente desaparición de su libertad académica, sus delegados no sean aceptados por la Unión, en virtud de que no pueden ser considerados representantes auténticos de la Institución’ - (Resolución N-9 2).- Por todo lo expuesto y los antecedentes que existen en la Presidencia de casos similares, solicito al señor Presidente que dirija un telegrama de protesta al Ministro de Educación del Ecuador por el avasallamiento de las Universidades y requiera se restablezca inmediatamente a las legítimas autoridades universitarias. En caso de no lograrse tal propósito, debe desafiliarse a tales universidades hasta que el país recobre su libertad y las universidades ecuatorianas su autonomía. Solicito finalmente se publique el texto de esta carta, y cualquier otro documento de interés sobre el tema, en el próximo número de la revista UNIVERSIDADES para que las instituciones afiliadas a la Unión se enteren de lo ocurrido y las Universidades Ecuatorianas, sepan que no se hallan solas en la lucha para reconquistar la autonomía transitoriamente perdida.- Saludo al señor Presidente con mi consideración más distinguida. - f) Risieri Frondizi.<sup>9</sup>

En diciembre de 1963, en la Cuarta Asamblea General de la UDUAL, por decisión mayoritaria de los delegados (treinta y dos votos contras dos y nueve abstenciones) fue rechazada la inscripción de los delegados de la Universidad Central del Ecuador, dado que dicha delegación fue fruto de la intervención de la Junta Militar del Ecuador en la mencionada Universidad.

Con marcado cinismo, los delegados ecuatorianos no aceptados en la Asamblea de la UDUAL, visitaron varios periódicos bogotanos para señalar que la “Junta Militar de Gobierno del Ecuador se limitó en su intervención a las universidades, a barrer con el comunismo y los comunistas”.

La resolución de la Asamblea de la UDUAL, fue reconocida por los estudiantes del Ecuador como una demostración de defensa de la autonomía universitaria y de rechazo al régimen de facto. Como lo señala el pronunciamiento de Acción Democrática Estudiantil:

Los estudiantes universitarios que integramos ADE, en los momentos cruciales por los que atraviesa la Universidad y considerando que en el Congreso de Representantes de las Universidades de América, celebrado en Bogotá se ha adoptado una actitud valiente y significativa en cuanto ella tiende y persigue la validez de los permanentes valores de la autonomía universitaria, nos pronunciamos solidariamente con esa medida, con la reserva y aclaración de que ésta debía haber comprendido también el aspecto relativo a la determinación expresa y taxativa que la guió, cual es la defensa de la autonomía, el rechazo a los regímenes de facto, pero también que todo aquello no implicaba una ofensa directa a la Universidad y sus estudiantes, sino al contrario su reivindicación plena<sup>10</sup>

9 Citado por Alfredo Pérez Guerrero en *La universidad ultrajada*, pp. 217 -219. Edit. Universitaria, Quito, 1974.

10 Idem.

Se equivocaron los dictadores al creer que con la reorganización por ellos dispuesta la Universidad Central se iba a silenciar, que sus docentes y estudiantes mantendrían una actitud sumisa y cómplice, que habiendo dejado afuera a más de 270 profesores, supuestos “comunistas” tenían garantizada una Universidad a su servicio y sus caprichos. Ni la presencia de agentes del gobierno en diferentes instancias del quehacer universitario les fue útil.

Desde sus orígenes la Federación de Estudiantes Universitarios del Ecuador (FEUE) se pronunció en defensa de la integridad nacional y en contra del Tratado de Río de Janeiro que mermó buena parte del territorio ecuatoriano; cada 29 de enero la ciudad de Quito era testigo de la marcha por la dignidad nacional, o “desfile del silencio”, que contaba con la presencia de autoridades, docentes y estudiantes universitarios. En el año 1964 no podía faltar esta actividad; pero para los militares en el poder esa marcha era una actividad subversiva que no debía permitirse. Encabezada por varios decanos, profesores y varios centenares de estudiantes, en horas de la tarde de dicho día, la marcha intentó salir desde los predios universitarios, sin embargo la policía había rodeado la ciudadela universitaria y con una violencia inconcebible reprimieron a los participantes, invadieron todos los edificios y apresaron a todos quienes encontraban al paso.

La ciudadanía en general condenó este proceder del gobierno militar. El Consejo Universitario mediante comunicado publicado en la primera página del Diario El Comercio del día 30 de enero, rechazó la represión de que fueron objeto los hombres y mujeres universitarios. Una parte del comunicado dice:

Lo que se consumó en la tarde de ayer es la más grosera violación de los derechos de la Universidad Central. Su intangible garantía de vida autonómica fue burdamente atropellada. La fuerza policial no está facultada bajo ningún concepto, para destruir principios que han sido siempre la base de la misión superior de la más alta institución educativa del país. El Consejo Universitario denuncia ante la opinión pública estos condenables acontecimientos, los rechaza con indignación y firmeza inabdicables y rotundas; protesta, a la vez, por la prisión, realizada ayer, de dos de sus miembros estudiantes, cuya excarcelación inmediata exige, así como la de los demás detenidos; y, reafirma la inviolabilidad de la sede de la Universidad Central y su sentido de libertad.

Por el Consejo Universitario: Dr. Francisco J. Salgado, Rector. Dr. Gustavo Gabela, Secretario General.

Nota: El Dr. Hugo Merino Grijalva, Representante del Ministro de Educación Pública ante el Consejo Universitario, expresa su desacuerdo con el texto del presente manifiesto

La dictadura siguió con su plan establecido desde el inicio de su gestión y la noche del 30 de enero de 1964, en un acto que los denigra aún más, clausuró la Universidad Central del Ecuador mediante decreto # 162. Los argumentos los ya conocidos: “La Universidad Central está dominada por un grupo que lo ha convertido en un centro de agitación y subversión política”.

Los predios universitarios fueron ocupados militarmente, varios estudiantes detenidos y llevados al Penal García Moreno.

La clausura duró dos meses, el 31 de marzo en horas de la noche la Junta Militar expidió el decreto mediante el cual ponía en vigencia una nueva Ley de Educación Superior. Esta ley limitaba la autonomía universitaria, conculcaba el cogobierno estudiantil, autorizaba la intervención del Ministerio de Educación cuando las circunstancias lo ameritaran, declaraba extinguida a la FEUE, entre otros aspectos.

En esta Ley según su artículo 2 se reconoce la autonomía universitaria en los mismos términos que consta en la constitución de 1946. En tanto que el Art. 3 dice:

para los efectos del artículo precedente, se entenderá como autonomía, la facultad que las Universidades tienen, dentro de las órbitas constitucional legal, de darse sus normas jurídicas propias consistentes en Estatutos, Reglamentos, Acuerdos y Resoluciones; y, de regirse por sí misma en el orden académico o administrativo y económico.

En el artículo 6 se otorga al Ministerio de Educación la atribución de clausurar y reorganizar parcial o totalmente la Universidad. Según el artículo 7, se somete a la aprobación del Ministerio de Educación la creación, modificación, reestructuración o supresión de facultades, institutos, centros de estudios básicos u otros organismos de enseñanza superior. El artículo 12, señala que la primera autoridad administrativa, para el gobierno de las Universidades y establecimientos de educación superior es el Ministro de Educación. A todas luces la autonomía universitaria descrita en los artículos 2 y 3, se ve seriamente afectada o incluso anulada con lo señalado en los artículos 6, 7, y 12

El día 2 de abril El Comercio, mediante titular de primera página anunciaba: “Desde próximo lunes reanuda labores la Universidad Central”. En efecto, el gobierno había expedido el decreto # 683, mismo que consta en el Registro Oficial No. 219 del 3 de abril de 1964. Mediante este procedimiento se designan a las autoridades, violando lo señalado en la Ley elaborada por el mismo gobierno.

El 8 de enero 1965 nuevamente la Junta Militar de Gobierno expide otra “Ley Orgánica de Educación Superior” en la que se mantienen los mismos principios de la ley de 1964.

El día 25 de marzo de 1966 en horas de la mañana, mientras un significativo grupo de estudiantes protestaba en contra de la dictadura en la avenida América, (en donde se ubica la Universidad Central) que estaba cerrada al tráfico vehicular, en actitud por demás sospechosa y provocadora aparece lentamente un vehículo militar, perteneciente a la Misión Naval de los Estados Unidos, el mismo que es atacado y parcialmente incendiado por los manifestantes. Este incidente sirvió de pretexto para que a las cinco de la tarde se consumara un acto sin precedentes en la historia del país: la invasión del ejército a la Ciudadela Universitaria, todo el arsenal bélico se puso a disposición de esta acción contra el primer centro de cultura nacional. Los paracaidistas arremetieron contra toda persona que encontraron a su paso, cientos de profesores, estudiantes y trabajadores fueron apresados. Aulas, bibliotecas y laboratorios fueron objeto de destrucción. El estudiante de ingeniería Eloy Baquero Lugo falleció en el asalto. Los militares se tomaron con las armas la Universidad y ahí permanecieron por cuatro días. Esa noche el

Rector Paredes en declaraciones al periódico El Telégrafo de Guayaquil decía: “Este asalto de las fuerzas militares del país a la institución universitaria, aparte de ser un hecho inaudito no llena de gloria a nadie, sino de vergüenza a sus propios ejecutores”

El Consejo Universitario expresó su indignación ante este acto de barbarie, una parte de su manifiesto dice:

Paracaidistas armados, bayonetas en ristre, cubierta la retaguardia con ametralladoras, arrastraron de los cabellos a señoritas y jóvenes estudiantes... ametrallaron puertas y en sus puestos de trabajo golpearon salvajemente a decanos, profesores y alumnos. El arma de la Universidad es la inteligencia, el futuro de la Patria es la Juventud.

Un nuevo decreto, el número 710, expedido el 26 de marzo por los militares adueñados del poder, clausuraba, una vez más, a la Universidad Central del Ecuador. El Consejo Universitario respondió de inmediato, rechazando dicha clausura y decretando suspensión temporal de las actividades académicas y administrativas por motivos de fuerza mayor.

La indignación nacional frente a semejante acto de violencia dispuesto por los dictadores fue generalizada. Las protestas crecieron, la ciudadanía no podía aceptar un día más de este gobierno y el 29 del mismo mes cae la dictadura. Nadie puede negar que los principales responsables del final de este nefasto gobierno fueran los universitarios. Los estudiantes y el pueblo hicieron la lucha, pusieron los muertos, los heridos, los presos; los políticos tradicionales se alzaron con el poder, designando como Presidente Interino al señor Clemente Yerobi Indaburu.

El mismo 29 de marzo los militares se retiraron de los predios universitarios bajo las chiflas y reproches de los estudiantes, trabajadores y ciudadanos solidarios. De inmediato las autoridades encabezadas por el Rector Paredes, docentes, trabajadores y alumnos volvieron a su recinto y reiniciaron las actividades administrativas y académicas. Al volver a la casona el Rector de la Universidad, Julio Enrique Paredes, sentenciaba: “Nuestro triunfo es el de la República, es el triunfo de la razón sobre la fuerza bruta”

El período del Gobierno de Clemente Yerovi fue de relativa calma en el país. El 31 de mayo de 1966 expidió la Ley de Educación Superior, elaborada por universitarios, en la que se ratificó la autonomía, el cogobierno y se consagró la inviolabilidad de los predios universitarios. Un aspecto importante de este cuerpo legal radica en la estructuración, por vez primera en el Ecuador, del Consejo de Educación Superior, que consta en su Capítulo Segundo, Art. 5.

Para retornar a una “democracia representativa” se convoca y sesiona una nueva Asamblea Constituyente, la misma que el día 25 de mayo de 1967 promulga otra Constitución del Estado ecuatoriano. Al igual que en las dos Constituciones precedentes, se reconoce la autonomía universitaria y la inviolabilidad de sus recintos.

Para el año 1969, la lucha por el libre ingreso a las universidades del país se torna cada día más intensa. En la ciudad de Guayaquil, varios centenares de ba-

chilleres y universitarios se toman algunas dependencias de la Universidad Estatal en demanda de dicha propuesta. Mediante una resolución por demás polémica, el Consejo Universitario de dicha Universidad pidió el desalojo de los estudiantes de los diferentes edificios universitarios, lo cual se concreta mediante un oficio dirigido por el rector encargado Ing. José Ubilla Chiriboga, al Gobernador de la Provincia del Guayas, que en su parte medular dice: “Que utilizando la Fuerza Pública, disponga usted el desalojo inmediato”. Únicamente dos delegados estudiantiles votaron en contra de esta insólita resolución.

El gobierno de Velasco Ibarra, a través de su Ministro de Gobierno autorizó la intervención militar y mediante la acción coordinada de paracaidistas y policías se procedió, a partir de las 8 de la noche, al desalojo violento de los estudiantes. Como consecuencia del asalto militar fallecieron, en la Casona de la calle Chile, al menos 6 estudiantes, 32 quedaron heridos y 48 detenidos.

En ese ambiente se reúne en la Universidad Central, el 30 de mayo de 1969, la Asamblea Universitaria convocada con antelación para elegir a las nuevas autoridades. Con una votación abrumadoramente mayoritaria es elegido Rector de la Universidad Central para el periodo 1969 – 1973, el Dr. Manuel Agustín Aguirre, a quien se lo identifica como el ideólogo y portaestandarte de la Segunda Reforma Universitaria. La Asamblea Universitaria aprobó por aclamación el siguiente acuerdo presentado por la FEUE:

Condenar la violación de la autonomía universitaria de la Universidad de Guayaquil. Responsabilizar al Gobierno de sus hechos en torno a esta violación. Calificar de criminal irresponsabilidad y anti universitaria la petición del Consejo Universitario de la Universidad de Guayaquil. Exigir el enjuiciamiento penal de los responsables de los hechos

El 9 de abril de 1970, luego de una manifestación estudiantil en el barrio San Juan de la ciudad de Quito, es apresado Milton Reyes, presidente de la FEUE, cuyo cadáver aparece el día 12 en la quebrada de Toctiuco, con claros signos de haber sido torturado. Este crimen generó la indignación de todos los sectores universitarios, intelectuales, culturales y populares del país. Su cuerpo inerte rescatado por una masa de estudiantes desde la Morgue de la Policía, fue llevado a la Universidad Central en donde recibió el homenaje póstumo de miles y miles de ciudadanos. El día 14 de abril en un desfile fúnebre que recogía las muestras de indignación y coraje de los universitarios y el pueblo, más de 35.000 ecuatorianos acompañaron por las calles de la ciudad, para retornar hasta los patios de la Facultad de Jurisprudencia en donde fue enterrado.

A los dos meses del asesinato de Milton Reyes, la barbarie velasquista llena de odio y repulsión hacia los hombres de pensamiento libre, hacia los centros de educación, hacia la juventud y los maestros, en una de las más inconcebibles atrocidades, en horas de la madrugada del 15 de junio de 1970, hace estallar una bomba de alto poder explosivo en el interior del edificio en que funcionaba la Editorial Universitaria destruyéndola por completo. Solo en la limitada mentalidad de los actores de este acto criminal, cabía la idea de que destruyendo la imprenta se destruían las ideas. Porfiadamente quisieron silenciar la voz de los hombres y

mujeres universitarios. El H. Consejo Universitario, condenó este nuevo ultraje a la Universidad mediante un comunicado público cuya parte sustantiva dice:

La Universidad serena y grande responde a las fuerzas devastadoras y bárbaras con la altura de sus ideales, la limpieza de sus valores éticos, la fe en la juventud y en el porvenir de la Universidad y el país. Responde con la férrea unidad de sus autoridades, profesores, estudiantes y empleados que han constituido una gran unidad monolítica para impedir que las huestes oscuras y reaccionarias continúen con sus designios destructores...

Con el pretexto de reorganizar al país, la insuficiencia de leyes para gobernar y las limitaciones que le ponía la Constitución vigente, el 22 de junio de 1970, el presidente José María Velasco Ibarra disuelve el Congreso Nacional, desconoce la Constitución y se proclama como Jefe Supremo, con el apoyo de las Fuerzas Armadas, poniendo en vigencia la Constitución de 1946 en todo cuanto no se oponga a los intereses de la transformación nacional. Ocupa militarmente las universidades del país. Los predios universitarios de las universidades estatales, se convierten en cuarteles, en donde permanecerán por nueve meses. Las autoridades, docentes, dirigentes estudiantiles y gremiales son apresados y llevados al Penal García Moreno, violando, una vez más, la Constitución y la Ley de Educación Superior.

El afán de Velasco Ibarra era silenciar a las universidades, atemorizar a los estudiantes, destruir a los sindicatos y favorecer a los grupos oligárquicos con los cuales siempre contó en sus cinco mandatos. Como parte de esas intenciones se inscribe la Ley de Educación Superior que expidió en diciembre de 1970 en la que se conculcan los principios que reiteradamente han defendido las universidades. Entre las principales normas de esta Ley impuesta por voluntad del Gobierno consta la conformación del Consejo Nacional de Educación Superior sin participación de los universitarios, dado que su artículo 9 dice textualmente: “El cargo de Miembro del Consejo Nacional de Educación Superior será incompatible con el actual ejercicio de una cátedra universitaria o politécnica, pero será compatible con el desempeño de otra función pública o privada”.

Se elimina el libre ingreso a las universidades, correspondiendo al Consejo Nacional de Educación Superior, previa consulta con la Junta Nacional de Planificación y Coordinación Económica señalar el cupo máximo de estudiantes que puede ingresar al primer curso de cada carrera profesional y su ubicación en las diferentes universidades del país (Art. 10). Se establece a partir del año lectivo 1971, el pago de pensiones para los estudiantes que dispongan de recursos suficientes o los que trabajen y tengan ingresos propios mensuales mayores a mil sucres...! La ley en cuestión suprime el principio de inviolabilidad de los predios universitarios y la no intervención del Estado para clausurarlas o reorganizarlas, como constaba en la ley de 1966. Autoriza al Consejo Nacional de Educación Superior, integrado con mayoría de representantes del ejecutivo y sin participación de las Universidades para:

Clausurar temporal o definitivamente escuelas, facultades, universidades o escuelas politécnicas que no respondan a las necesidades educativas del país o que no cum-



plan debidamente con sus fines, o que no dispongan de los medios económicos y materiales para realizar adecuadamente su labor o que hubiesen caído en un estado de anarquía o desorganización.

Igualmente se le da la atribución de “clausurar temporalmente un curso, escuela, facultad o establecimiento que, por acción conjunta de sus profesores o de sus estudiantes, interrumpiere arbitrariamente las clases por más de tres días hábiles para el estudio, y reabrirlo cuando hubiere condiciones favorables para ello”. En fin es una ley represiva, inconsulta y que cuya aplicación traería únicamente desconcierto e inestabilidad al interior de las universidades. La ley sintetiza toda la barbarie velasquista. Todas la universidades la rechazaron y en la práctica no se la aplicó.

A partir del mes de marzo de 1971 y en virtud de las disposiciones transitorias de la mentada Ley, se dan paulatinamente los procesos de reapertura des las Universidades clausuradas desde junio de 1970.

El 15 de febrero de 1972, martes de carnaval, los militares deponen al dictador civil y en su lugar ubican al general Guillermo Rodríguez Lara, quien inicia el Gobierno autodenominado “Nacionalista y Revolucionario”. El nuevo gobierno frente a las universidades se mantuvo cauto, no se esforzó por hacer cumplir la Ley de Velasco, ni tampoco promulgó una nueva Ley.

El día 25 de noviembre de 1973, en la reunión preparatoria de la VIII Conferencia de Facultades y Escuelas de Medicina de la UDUAL, reunida en la ciudad de Quito, la representación estudiantil de la Universidad Central del Ecuador (Bayardo Tobar, Alberto López S., José Terán y Dimitri Barreto V.) solicita la expulsión de los delegados de las Universidades de Chile, por ser fruto de la vergonzosa intervención militar del gobierno de Pinochet en las universidades de dicho país. Por votación mayoritaria de los delegados a la Conferencia se acepta el planteamiento de los estudiantes ecuatorianos, lo que significa un repudio a la intervención militar y la defensa del principio de la autonomía, que es la esencia misma de la universidad latinoamericana. Esta Conferencia de Facultades y Escuelas de Medicina fue presidida por el Dr. Eduardo Yépez Villalba y contó con la presencia del Secretario General de la UDUAL, Dr. Efrén Del Pozo.

A fin de dar paso a una nueva etapa democrática, el Triunvirato que sucedió al gobierno de Rodríguez Lara, convocó a un referéndum, para que los ciudadanos escojan entre tres proyectos de Constitución, elaborados por sendas comisiones conformadas por el propio gobierno. La consulta popular se efectuó el 15 de enero de 1978. En la Constitución aprobada en las urnas, en lo referente a las universidades, consta lo siguiente:

Art. 28.- Las universidades y escuelas politécnicos, tanto oficiales como particulares son autónomas y se rigen por la ley y su propio estatuto. Para asegurar el cumplimiento de los fines, funciones y autonomía de las universidades y escuelas politécnicas, el Estado creará e incrementará el patrimonio universitario y politécnico. Sus recintos son inviolables. No pueden ser allanados sino en los casos y términos en que puede serlo la morada de una persona. Su vigilancia y el mantenimiento del orden interno son de competencia y responsabilidad de sus autoridades. No podrán

el Ejecutivo ni ninguno de sus órganos, autoridades y funcionarios clausurarlas ni reorganizarlas, total o parcialmente, ni privarías de sus rentas o asignaciones presupuestarias.

Desde entonces no se han producido nuevas intervenciones de los gobiernos de turno en la designación de las autoridades universitarias; pero sí nuevas formas de impedir el cabal desenvolvimiento institucional; formas más sutiles, menos violentas, menos visibles a la luz pública tales como: el bloqueo económico, la restricción presupuestaria, la demora en la entrega de sus asignaciones, las trabas burocráticas, la organización de grupos universitarios afines al Gobierno de turno, etc.

En mayo de 1982, la Cámara Nacional de Representantes aprobó la “Ley de Universidades y Escuelas Politécnicas”, que con el ejecutarse del Presidente Oswaldo Hurtado, se publicó en el Registro Oficial N° 243 de 14 de mayo de 1982.

Esta Ley, que reemplazaba a la de 1971, que en la práctica nunca fue acatada, mantiene el reconocimiento de la autonomía universitaria y la inviolabilidad de sus recintos.

Para las elecciones presidenciales de 1984, las fuerzas de derecha se reagrupan en torno al denominado Frente de Reconstrucción Nacional, lo que permite el triunfo del binomio de León Febres Cordero y Blasco Peñaherrera, quienes instauran un gobierno autoritario, represivo y corrupto; además aplicó una política económica que privilegió la liberalización e internacionalización de los mercados. La limitación de recursos para el sector de educación, especialmente superior, se tornó mucho más crítica. No faltaron protestas y reclamos del sector universitario, las que fueron siempre reprimidas con severidad por las “fuerzas del orden”. La asfixia económica a las universidades públicas fue la característica del gobierno, generando serias dificultades para el cumplimiento de las actividades universitarias. De esta forma se atentó contra la autonomía de las universidades ecuatorianas.

En marzo de 1988, las calles de Quito y sus habitantes fueron testigos de la manera serena, pacífica y madura como los universitarios reclamaban las rentas para la universidad; como respuesta recibieron una desproporcionada represión por parte de las fuerzas policiales, que en una acción inédita en la última década, invadieron los predios de la Facultad de Ciencias Médicas de la Universidad Central, inundaron de gases lacrimógenos sus aulas y laboratorios, se mantuvieron en su interior por más de dos horas, impidiendo la labor de docentes, estudiantes y trabajadores, y, ocasionado heridas y golpes a varios estudiantes y cuantiosos daños materiales en sus instalaciones y vehículos.

La condena y el rechazo a este insólito procedimiento gubernamental no se hizo esperar y en un acto de dignidad y defensa de la autonomía universitaria y de los principios constitucionales, el Decano de la Facultad de Ciencias Médicas, Dr. Dimitri Barreto V., demandó al Ministro de Gobierno Sr. Heinz Moeller, ante el Tribunal de Garantías Constitucionales, habiendo alcanzado la máxima sanción que ese Tribunal podía imponer a un ministro: “la observación”. Fue un triunfo moral de los universitarios.

En 1998, la Asamblea Nacional Constituyente aprobó y puso en vigencia una nueva Carta Magna, en la que se ratifica el principio de autonomía universitaria e inviolabilidad de sus predios, de acuerdo al siguiente texto:

Art. 75.- Serán funciones principales de las universidades y escuelas politécnicas, la investigación científica, la formación profesional y técnica, la creación y desarrollo de la cultura nacional y su difusión en los sectores populares, así como el estudio y el planteamiento de soluciones para los problemas del país, a fin de contribuir a crear una nueva y más justa sociedad ecuatoriana, con métodos y orientaciones específicos para el cumplimiento de estos fines. Las universidades y escuelas politécnicas públicas y particulares serán personas jurídicas autónomas sin fines de lucro, que se regirán por la ley y por sus estatutos, aprobados por el Consejo Nacional de Educación Superior.

Como consecuencia de la autonomía, la Función Ejecutiva o sus órganos, autoridades o funcionarios, no podrán clausurarlas ni reorganizarlas, total o parcialmente, privarlas de sus rentas o asignaciones presupuestarias ni retardar injustificadamente sus transferencias. Sus recintos serán inviolables. No podrán ser allanados sino en los casos y términos en que puede serlo el domicilio de una persona. La vigilancia y mantenimiento del orden interno serán de competencia y responsabilidad de sus autoridades. Cuando se necesite el resguardo de la fuerza pública, la máxima autoridad universitaria o politécnica solicitará la asistencia pertinente”

En el año 2000, el Congreso Nacional expide una nueva Ley de Educación Superior, en concordancia con la Constitución vigente, al referirse a las universidades expresa:

Art. 4.- Las universidades y escuelas politécnicas son personas jurídicas sin fines de lucro. El Estado reconoce y garantiza su autonomía académica y de gestión y autogestión económica y administrativa.

La Constitución Política de la República garantiza la autonomía de las universidades y escuelas politécnicas, sin injerencia alguna, concebida como la responsabilidad para asegurar la libertad en la producción de conocimientos y el derecho sin restricciones para la búsqueda de la verdad, la formulación de propuestas para el desarrollo humano y la capacidad para autorregularse, dentro de los lineamientos de la Constitución Política de la República, la presente ley, sus estatutos y reglamentos.

Art. 5.- Los organismos e instituciones que forman parte del Sistema Nacional de Educación Superior se sujetarán a los mecanismos de control constitucional y legalmente establecidos y tienen la responsabilidad de rendir cuentas a la sociedad sobre el buen uso de su autonomía y el cumplimiento de su misión, fines y objetivos. Los centros de educación superior se someterán obligatoriamente al Sistema Nacional de Evaluación y Acreditación.

Art. 6.- Los recintos de las universidades y escuelas politécnicas son inviolables y no podrán ser allanados sino en los casos y términos en que puede serlo el domicilio de una persona. Deben servir, exclusivamente, para el cumplimiento de su trascendental misión, fines y objetivos definidos en esta ley. La vigilancia y el mantenimiento del orden interno son de competencia y responsabilidad de sus autoridades. Cuando se necesite el resguardo de la fuerza pública, la máxima autoridad ejecutiva

universitaria o politécnica solicitará la asistencia pertinente, de lo cual informará en su momento al órgano colegiado superior.

En las elecciones presidenciales del 26 de noviembre de 2006, triunfa el binomio conformado Rafael Correa Delgado y Lenin Moreno Garcés de Alianza País y otras fuerzas de izquierda. Durante su campaña Rafael Correa ofreció una auténtica revolución en democracia, a la que denominó Revolución Ciudadana, cuyo objetivo consistía en implantar un gobierno orientado hacia el denominado “socialismo del siglo XXI” (no marxista). Uno de sus esfuerzos iniciales fue impulsar todo un complejo proceso para establecer una Asamblea Nacional que elabore una nueva Constitución Política del Estado ecuatoriano. El gobierno logró una amplia mayoría en la elección de representantes a la Asamblea Nacional Constituyente, misma que se reunió en Montecristi y emitió la Constitución, aprobada mediante consulta popular en el año 2008.

La Constitución de Montecristi, considerada como la más “garantista de la historia”, da una estructura totalmente innovadora al denominado sistema de educación superior. Textualmente, algunos de sus artículos referidos a este tópico dicen:

Art. 351.- El sistema de educación superior estará articulado al sistema nacional de educación y al Plan Nacional de Desarrollo; la ley establecerá los mecanismos de coordinación del sistema de educación superior con la Función Ejecutiva. Este sistema se regirá por los principios de autonomía responsable, cogobierno, igualdad de oportunidades, calidad, pertinencia, integralidad, autodeterminación para la producción del pensamiento y conocimiento, en el marco del diálogo de saberes, pensamiento universal y producción científica tecnológica global.

Art. 352.- El sistema de educación superior estará integrado por universidades y escuelas politécnicas; institutos superiores técnicos, tecnológicos y pedagógicos; y conservatorios de música y artes, debidamente acreditados y evaluados. Estas instituciones, sean públicas o particulares, no tendrán fines de lucro.

Art. 353.- El sistema de educación superior se regirá por:

1. Un organismo público de planificación, regulación y coordinación interna del sistema y de la relación entre sus distintos actores con la Función Ejecutiva.
2. Un organismo público técnico de acreditación y aseguramiento de la calidad de Instituciones, carreras y programas, que no podrá conformarse por representantes de las instituciones objeto de regulación.

Art. 354.- Las universidades y escuelas politécnicas, públicas y particulares, se crearán por ley, previo informe favorable vinculante del organismo encargado de la planificación, regulación y coordinación del sistema, que tendrá como base los informes previos favorables y obligatorios de la institución responsable del aseguramiento de la calidad y del organismo nacional de planificación...

Art. 355.- El Estado reconocerá a las universidades y escuelas politécnicas autonomía académica, administrativa, financiera y orgánica, acorde con los objetivos del régimen de desarrollo y los principios establecidos en la Constitución.

Se reconoce a las universidades y escuelas politécnicas el derecho a la autonomía, ejercida y comprendida de manera solidaria y responsable. Dicha autonomía garan-

tiza el ejercicio de la libertad académica y el derecho a la búsqueda de la verdad, sin restricciones; el gobierno y gestión de sí mismas, en consonancia con los principios de alternancia, transparencia y los derechos políticos; y la producción de ciencia, tecnología, cultura y arte.

Sus recintos son inviolables, no podrán ser allanados sino en los casos y términos en que pueda serlo el domicilio de una persona. La garantía del orden interno será competencia y responsabilidad de sus autoridades. Cuando se necesite el resguardo de la fuerza pública, la máxima autoridad de la entidad solicitará la asistencia pertinente.

La autonomía no exime a las instituciones del sistema de ser fiscalizadas, de la responsabilidad social, rendición de cuentas y participación en la planificación nacional.

La Función Ejecutiva no podrá privar de sus rentas o asignaciones presupuestarias, o retardar las transferencias a ninguna institución del sistema, ni clausurarlas o reorganizarlas de forma total o parcial.

Lo más trascendente, motivo de cambios radicales y posturas polémicas a partir del año 2010, constituyó la promulgación de la Ley Orgánica de Educación Superior aprobada por la Asamblea Nacional y promulgada en el Registro Oficial del 6 de octubre del 2010

El Gobierno de Rafael Correa al proponer esta Ley lo hizo afirmando que su intención es la de superar viejas y acentuadas falencias de la educación superior a la vez que procurar niveles de excelencia, eficiencia y eficacia en el quehacer universitario. Los propósitos aparecen como loables y sobre ellos existe consenso entre los universitarios del país. Sin embargo estas buenas intenciones se vieron distorsionadas por varias disposiciones de la misma Ley y los ulteriores reglamentos expedidos por el Consejo de Educación Superior (CES).

Las principales críticas se refieren a temas cruciales tales como: la autonomía, la democracia, el cogobierno, la docencia, la evaluación y acreditación y el sistema de ingreso. Bajo el argumento de que los problemas que aquejan a las universidades, especialmente públicas, se deben a su autonomía, la Constitución y la LOES mantienen el concepto de “autonomía responsable”, que en realidad es una “autonomía regulada” desde el gobierno nacional. Desde los órganos centrales de conducción de la vida universitaria a nivel nacional, hasta una infinidad de informes, evaluaciones y trámites diarios ponen en evidencia el papel intervencionista del gobierno central en la vida interna de las universidades. Así, con el criterio de que los regulados no pueden estar en los organismos reguladores se excluyó del Consejo de Educación Superior (CES) a las autoridades universitarias y a los representantes de los gremios. El representante del Gobierno dirige este alto organismo. Igual situación se da en el Consejo de Evaluación, Acreditación y Aseguramiento de la Calidad de la Educación Superior (CEAACES). Desde estos consejos se reglamenta toda la vida de las universidades y en la mayoría de veces sin consultar con los rectores de las mismas; simplemente se dictan normas y las autoridades universitarias deben cumplirlas. Se sustituyó la universidad autónoma

por la universidad dirigida y controlada desde el gobierno. Se pasó de la planificación y programación institucional a la sumisión burocrática.

Rene Báez considera que la nueva legislación que regula a las instituciones de educación superior en el país, mutila de manera casi total la autonomía académica, administrativa y financiera de las universidades, al subordinarlas a distintas entidades oficiales y mantenerlas sujetas al denominado régimen de desarrollo. Con estas normas legales se estaría dando paso a una suerte de servidumbre a “la oscura voz de los tecnócratas”<sup>11</sup>.

A pesar de las limitaciones a la autonomía universitaria que se evidencia con el marco legal vigente, es necesario reconocer que en este período se han dado cambios positivos en el sistema de educación superior. La evaluación y acreditación de los centros de educación superior, la capacitación del personal docente, la política de becas a los estudiantes, el fortalecimiento y rigurosidad de la formación del cuarto nivel, la rendición de cuentas, el flujo sin contratiempos de los recursos financieros, el cierre definitivo de universidades de dudosa calidad académica en las que imperaba el afán de lucro, son entre otros, los hechos valorados y reconocidos por la sociedad.

La autonomía universitaria debe ser entendida como una independencia de la universidad frente al gobierno y al mercado, como la libertad para analizar, reflexionar, criticar y proponer alternativas frente a la realidad circundante sin ningún tipo de limitaciones, sin dependencia de criterios o moldes externos a la propia institución. Sin compromiso ni sumisión a procesos políticos circunstanciales, pero sí comprometida con el destino nacional. La universidad autónoma debe ser el centro de reflexión y creación científica y no un simple engranaje en los mecanismos del mercado o los juegos del poder político. Las universidades deben hacer uso de su autonomía para designar sus autoridades, nombrar sus docentes, seleccionar y preparar a sus estudiantes, definir los objetivos y métodos de enseñanza, diseñar líneas y proyectos de investigación, vincularse con los sectores populares, recuperar, acrecentar, difundir la cultura nacional y administrar sus recursos financieros. El camino por alcanzar una auténtica autonomía universitaria está en pleno proceso de construcción.

Recordemos las palabras de Alfredo Pérez Guerrero, en su doble condición de Rector de la Universidad Central del Ecuador y de Senador Funcional por la Educación Superior, en la sesión del Congreso Nacional el día 26 de septiembre de 1952, defendiendo la autonomía universitaria:

Cuando la Universidad está sometida en su docencia y en su administración a los poderes públicos, se limita su libertad y se tuercen sus rumbos por criterios extraños, generalmente políticos. Sin libertad, no hay responsabilidad; sin autonomía, no hay libertad. Por esto, y porque la ciencia y la cultura no son patrimonio de una ideología, ni de una política, ni de una forma de gobierno, la Universidad ha de defender y mantener su autonomía docente y administrativa

Quito, septiembre de 2015.

11 René Báez, et al., *Universidades: entre la mercadofilia y la alterglobalización*. Biblioteca Agustín Cueva, 2da. Edición, Quito, 2012.

## Bibliografía

- Báez, R. et al. (2012). *Entre la mercadofilia y la alterglobalización*. Quito: Editorial Gallo Rojo.
- Federación Universitaria de Bs. As. (1959). *La reforma universitaria 1918-1958*. Buenos Aires: Artes Gráficas Doce.
- Latorre, A. (1964). *Universidad y sociedad*. Barcelona: Ariel.
- Pérez Guerrero, A. (1965). *La universidad y la patria*. Quito: Edit. Universitaria.
- . (1974). *La universidad ultrajada*. Quito: Editorial Universitaria.
- República del Ecuador (publicación oficial) (1935). *Un momento de transición política*. Quito: Talleres tipográficos Nacionales.
- Yépez Villalva, E. (1979). *150 años de la Facultad de Medicina*. Quito: Editorial Universitaria.

# APLICACIÓN DE INSTRUMENTOS LÚDICOS PARA EL DESARROLLO DE LA MOTRICIDAD FINA DE NIÑOS Y NIÑAS DE 4 AÑOS DE EDAD CON VARIABLES DE GÉNERO, CLASE, ETNICIDAD Y TERRITORIAL, INCLUYE USO DE TIC'S

*Isabel Almeida Reyes, Edison Cando Vaca, Edwin Panchi*  
*Universidad Central del Ecuador*

Recibido: 10 - octubre - 2015, aprobado: 28 - octubre - 2015

---

## Resumen

La fundamentación teórica que sustentó el estudio, se basa en el análisis de la importancia de los primeros 5 años de vida para el desarrollo de capacidades innatas del individuo y la oportunidad que le ofrecen las experiencias significativas. Se partió de un diagnóstico a través de instrumentos de investigación dirigidos a niños, niñas, educadores-as, y padres de familia. La confiabilidad de los instrumentos se determinó por el cálculo del coeficiente Alpha-Crombach. Los datos obtenidos fueron procesados estadísticamente, su análisis permitió redactar las conclusiones del estudio. La importancia de este trabajo radica en la elaboración de un artículo científico y una publicación a ser socializada con las educadoras que contribuyeron con esta investigación, con los-las docentes y estudiantes de la carrera de Educación Parvularia de la Universidad Central del Ecuador y docentes de otras IES.

**Palabras clave:** niños, motricidad fina, instrumentos lúdicos.

## Abstract

The theoretical foundation that supported this study is based on the analysis of the importance of the first five years of life for the development of individual's innate abilities and the opportunity that the significant experiences offer. It began with a diagnosis through research instruments aimed at children, teachers, and parents. The instruments' reliability was determined by calculating the Alpha-Crombach coefficient. The data obtained were processed statistically, their analysis allowed to draft the study's conclusions. The importance of this work lies on the development of a scientific paper and a publication meant to be socialized with the educators who contributed with this research, with the teachers and students of the School of Early Childhood Education of the Central University of Ecuador and teachers from other IES.

**Keywords:** children, fine motor skills, leisure instruments.



## Introducción

El proyecto de investigación “Aplicación de los instrumentos lúdicos para el desarrollo de la motricidad fina con variables de género, etnia, clase y territorialidad de la Facultad de Filosofía, Letras y Ciencias de la Educación, de la Universidad Central del Ecuador, dio inicio en abril del año 2013, con la sustentación de un marco teórico, enfocado en los actuales postulados y concepciones del niño y niña concebido como un ciudadano con derechos, aun desde antes del nacimiento.

Esta investigación, la primera en su género realizada en el país, ha puesto en juego la iniciativa, creatividad y sobre todo la experiencia de los docentes investigadores, que se han propuesto en este proceso investigativo, confirmar la capacidad innata de los infantes entre 4 y 5 años y proponer una metodología que responda a sus intereses y necesidades a través de una experiencia concreta que dé paso a su curiosidad, al juego, a la creatividad a partir del desarrollo psicomotor.

Una oportunidad para crecer como profesionales y un paréntesis en el cumplimiento de la cátedra, para responder a la necesidad de la investigación en el nivel inicial y contar con aportes significativos de un entorno social multiétnico, poco conocido y por tanto poco valorado. Un mundo maravilloso de niños y niñas a descubrirse en este proceso de investigación, diferentes etnias y nacionalidades, asentados en el territorio.

El contacto con estos grupos humanos de la Costa, Sierra, Amazonía y Región Insular, a los que se ha llegado con los instrumentos de investigación para determinar el grado de madurez de la “motricidad fina” objeto de este trabajo, no solo arroja hallazgos interesantes y muy particulares; descubre la multiculturalidad del territorio y la riqueza del ser humano en estas tempranas edades donde la inocencia, lucidez y transparencia dejan conocimiento y mensajes de vida, plasmados en este trabajo y en los espíritus de quienes nos sentimos afortunados de ser parte de este proceso de investigación.

En este camino, se han incorporado estudiantes de la carrera de Educación Parvularia en calidad de pasantes y colaboradores, como “encuestadoras y encuestadores” comprometidos con la universidad y con el proyecto, reconociendo que, sin su ayuda desinteresada, no habría sido posible acercarnos a tan grande población, 1 963 niños y niñas.

Un camino recorrido para cumplir los objetivos a partir de la planificación de las actividades en sus diferentes fases, la construcción de los instrumentos de investigación, la puesta en práctica en un pilotaje con una población de 615 infantes de cuatro y cinco años, la validación de los instrumentos de investigación y su aplicación a la población.

Este proceso de investigación fue una oportunidad para la creatividad y mejora continua, una puesta en práctica de la experiencia para construir y reconstruir no solo los instrumentos de investigación, sino también los “instrumentos lúdicos” con visión de contextos, para su aplicación.

El equipo de docentes investigadores tuvo el desafío de crear una atmósfera sinérgica comprometida con el desarrollo de las fases del proyecto, para el cum-

plimiento de cada objetivo, generando un valor agregado a los procesos de investigación sobre aplicación de instrumentos lúdicos a partir del conocimiento de los nuevos paradigmas en la educación inicial, comprendiendo al niño y niña, en el aquí y el ahora, generando bienestar que dé sentido a la existencia, a partir de experiencias y vivencias concretas así como proponer métodos que permitan el desarrollo de la motricidad fina de los niños y niñas.

## **Contenido de la investigación**

Una experiencia única, para docentes y estudiantes involucrados directamente en este proyecto que, a más de cumplir el objetivo planteado, han puesto en evidencia espíritus sensibles que, al contacto con realidades tan nuestras y al mismo tiempo tan lejanas, conmueven y comprometen.

Las políticas públicas están encaminadas al desarrollo integral en la primera infancia, considerando que son los primeros años de vida de una persona los que condicionan su futuro.

La academia ha considerado relevante entre sus tareas la investigación científica. Así, el proyecto en mención, es una respuesta a los afanes de contribuir a la educación de la primera infancia, a partir de este estudio.

Por lo que, el propósito de esta investigación fue diagnosticar el desarrollo de la motricidad fina de niños y niñas de 4 a 5 años de edad con la aplicación de los instrumentos lúdicos, considerando las variables de género, clase, etnicidad y territorial, válidas en un país multicultural y multiétnico como es Ecuador.

Un tema propuesto por primera vez, en la Universidad Central del Ecuador, Facultad de Filosofía, Letras y Ciencias de la Educación y concretamente de la carrera de Educación Parvularia.

Conscientes que una de las tareas de los docentes universitarios, es investigar y en concordancia con el Plan Nacional para el Buen Vivir, objetivo 2, que propone “fortalecer la educación superior con visión científica y humanista”; es satisfactorio compartir una experiencia única en este proceso de investigación sobre la aplicación de instrumentos lúdicos y el desarrollo de la motricidad fina en niños de 4 y 5 años, partiendo del hecho de comprender la importancia de esta área de desarrollo en las nuevas concepciones del niño y niña.

Los fundamentos de este trabajo investigativo, parten de concepciones básicas como:

### **¿Qué es la lúdica?**

Un proceso ligado al desarrollo humano; es una actitud, una predisposición del ser frente a la cotidianidad, “una forma de estar en la vida”, relacionarse con ella en un ambiente de disfrute, goce, felicidad y distensión que produce el juego, sobre todo en los niños y niñas.

La lúdica, fomenta el desarrollo psico-social, la adquisición de saberes, la conformación de la personalidad, encerrando una amplia gama de actividades donde interactúan el placer, el gozo, la creatividad y el conocimiento.

El juego, concebido desde la antigüedad, como una de las formas de la actividad humana, es parte de la vida de los niños y las niñas sobre todo de los más pequeños del nivel inicial; es la vía fundamental para el desarrollo integral desde lo biológico, cognitivo, psicológico, motriz y social. Razón por demás suficiente para proponer el empleo de los instrumentos lúdicos para el desarrollo de la motricidad fina, comprendiendo que mediante el juego se despierta al conocimiento, adaptación, orientación y transformación del medio que les rodea.

El carácter educativo de la lúdica, pone de manifiesto el desarrollo, descanso y la diversión; aporta a la formación de la personalidad, genera condiciones para adquirir y afianzar conocimientos, determinan el desarrollo de los procesos mentales, el lenguaje y la comunicación; además, se constituye en la estimulación adecuada y oportuna para despertar la creatividad.

La lúdica por tanto, es una estrategia completa para el desarrollo integral del niño y la niña. Para el objetivo de esta investigación, la acción y la manipulación del material concreto, conducen al desarrollo de la motricidad fina en un ambiente de juego y diversión, así confirman los resultados de este trabajo investigativo y desde luego los aportes de investigadores de todos los tiempos.

Para Vigostky “la actividad mental que realiza el niño y la niña al jugar con el objeto, es la característica fundamental que distingue exclusivamente al hombre como ser humano” (p. 34).

Cuando se aplican los instrumentos lúdicos con niños de 4 y 5 años, se desarrolla el pensamiento, la memoria y la percepción mientras se divierte, es decir, se activan los procesos mentales mediante el juego con objetos concretos lo que humaniza al ser.

En la concepción vigotskiana, aparece como aspecto central, la noción sobre la zona de desarrollo próximo, en la cual, el autor se refiere a la diferencia entre el nivel de tareas que el niño y la niña puede realizar solo y las que puede llevar a cabo con ayuda de un mediador más competente, así la enseñanza que conduce a potenciar al niño, es la que está dirigida a la zona de desarrollo próximo, ello presupone la necesidad de la estructuración de niveles de ayuda que movilicen el pensamiento del niño y la niña, a través de la asimilación de nuevos aprendizajes.

Otro de los factores que intervienen en esta investigación sobre la aplicación de instrumentos lúdicos para el desarrollo de la motricidad fina es el movimiento, primera forma básica de comunicación humana con su entorno, que incluye, según Vigostky, el desarrollo motor en relación con lo histórico y cultural, en lo social, lo simbólico, lo volitivo, lo afectivo y lo intelectual, desde los primeros años de vida.

Así, la acción del mediador-a, es fundamental y una forma de aportar, es la de activar esta zona de desarrollo próximo, ¿cómo?, proponiendo instrumentos lúdicos que apasionen al infante y que su manipulación procure, no solo movimientos puntuales que favorezcan el desarrollo de la motricidad fina, sino que también le diviertan mientras aprende.

El niño disfruta de la lúdica; el juego le presenta desafíos para desarrollar los movimientos y esto debe traducirse en aprendizajes, una pedagogía para promo-

ver el desarrollo motor, el desarrollo sensorial del niño y niña, la coordinación óculo manual, entre otros aspectos. Con la manipulación de los instrumentos lúdicos los infantes se divierten, en un ambiente de aprendizaje multidimensional como parte de su desarrollo integral que promueve el buen vivir expandiendo su felicidad.

## ¿Qué son los instrumentos lúdicos?

Considerados un componente pedagógico; un objeto lúdico es un juguete, pero no todo juguete es objeto lúdico, más en la actualidad donde hay juguetes que juegan solos y no generan nada en quien los posee o interactúa con ellos.

Los instrumentos lúdicos asociados al movimiento de los músculos finos, “son un conjunto de objetos concretos manipulables que aplicados adecuadamente y en forma lúdica, desarrollan en los niños determinada acción motriz fina, contribuye de manera muy efectiva al desarrollo de la habilidad digital, máxima expresión del desarrollo motor humano”.

La finalidad de los instrumentos lúdicos es que genere movimiento, diversión, procesos mentales en las personas; de hecho, la finalidad primaria del juego es que los niños y niñas aprendan por intermediación de un objeto o acciones. En este caso, los objetos lúdicos propuestos por el proyecto, son tomados del entorno, contruidos manualmente y de la experiencia de su aplicación, motivan y despiertan el interés del niño y la niña y su uso frecuente contribuirá al objetivo propuesto.

George Bernard Shaw (1925) plantea que los entornos lúdicos potencian el aprendizaje, al considerar que: “aprendemos el 20% de lo que escuchamos, el 50% de lo que vemos y el 80% de lo que hacemos. A través de entornos lúdicos en base a la metodología experiencial potenciamos al 80% la capacidad intelectual”.

Se propone que los niños y niñas manipulen el material concreto, proceso en el que interviene la experiencia lúdica, para un mayor aprendizaje.

La ludi expresión es el juego en acción, una manera de desarrollar la creatividad y compartir el conocimiento desde lo lúdico; esto es posible mientras el niño y la niña juega y desarrolla las habilidades de pensamiento. Es jugando donde el infante despierta los sentidos, explora sentimientos y pensamientos así como desarrolla la psicomotricidad, la expresión corporal, el movimiento y ritmo, la postura corporal, el sentido del espacio y tiempo; es en la práctica del juego con sus iguales donde piensa y se divierte, fortaleciendo su relación consigo mismo y la vinculación con los demás. Según Huizinga: “los animales juegan pero solo el hombre se divierte”. Los infantes se divierten, gozan y aprenden, así los instrumentos lúdicos cumplen el objetivo.

Por medio del juego aprende de los demás y encuentra un sentido en sí mismo, fortalece su identidad, hereda la cultura y aprende de su entorno y del mundo que le rodea. El juego adoptado como estrategia en el nivel inicial desarrolla la creatividad, denominada también pensamiento original, pensamiento creativo, inventiva, imaginación constructiva o pensamiento divergente, es la capacidad de

crear, de innovar, de generar nuevas ideas o conceptos, o nuevas asociaciones entre ideas y conceptos conocidos, que normalmente llevan a conclusiones nuevas, resuelven problemas y producen soluciones originales y valiosas.

### **¿Y cuál es la diferencia con los materiales didácticos?**

Marquès, P. (2010) “Un recurso didáctico es cualquier material que maestros o alumnos elaboren, seleccionen y utilicen para apoyar los procesos de enseñanza y de aprendizaje”.

Los materiales didácticos, también denominados auxiliares didácticos o medios didácticos, pueden ser cualquier tipo de dispositivo diseñado y elaborado con la intención de facilitar un proceso de enseñanza y aprendizaje, en tanto los instrumentos lúdicos permiten aprendizajes significativos a través de la diversión.

### **¿Qué es la motricidad fina?**

Es toda acción que comprometa el uso de las partes finas del cuerpo: manos, pies, dedos, músculos finos de la cara. La destreza lograda de estas partes finas del cuerpo constituye el desarrollo de la motricidad fina, un elemento de esta destreza es la coordinación viso manual y otras habilidades como la dirección, precisión y puntería, movimientos de la pinza digital indispensables en aprendizajes futuros como la lectoescritura (Aguirre Zabaleta, 2001), sin perder de vista el proceso neurológico que se opera a partir del desarrollo motor grueso. La motricidad fina, constituye los movimientos finos en los que simultáneamente intervienen:

Ojo – mano

Ojo – pie

Ojo – mano – pie

Dedos

El desarrollo de la motricidad fina empieza a tempranas edades (Bird 1998), a través del tiempo, de las experiencias, vivencias, referencias espacio - temporales, conocimiento, factores culturales, sociales, anatómicos, biológicos, entre otros, (Woodard y Surbug, 2001) un proceso que no termina nunca, sin embargo es hasta los 6 años, y así confirman los estudios al respecto, en que se debe estimular, en atención a la maduración neurológica y física.

La infancia es la “edad de oro” del aprendizaje motor, de la plasticidad del movimiento, convertido en un arte natural y espontáneo. Es un proceso complejo y exige la participación de muchas áreas corticales, hace referencia a la coordinación de las funciones neurológicas esqueléticas y musculares utilizadas para producir movimientos precisos.

Los avances científicos determinan los estudios del cerebro y la maduración neurológica para encontrar explicación a la importancia de esta capacidad humana que diferencia de los animales, pues son sus movimientos “dotados de sentido útil” expresiones de ideas y sentimientos posibles de ejecutarlos a través del movimiento motor grueso y motor fino, que llevan al infante a su independencia y a la realización de acciones más complejas cada vez, hasta lograr perfeccionarlas.

Wallon Henri (1941) psicólogo y pedagogo francés ya dijo: “El movimiento es la única expresión de lo psíquico, concibe determinantes biológicos y culturales del desarrollo del niño y la maduración del sistema nervioso”. Sus amplias concepciones al respecto, sustentan la importancia del desarrollo motor hasta lograr precisiones muy particulares como la que nos ocupa.

Por tanto, la motricidad fina es el refinamiento del control de la motricidad gruesa y se desarrolla a medida que el sistema neurológico madura; así, el dinamismo motor es el punto de partida de la construcción de la inteligencia y sus diversos factores.

Cobra reconocimiento como proceso de aprendizaje primordial para el desarrollo integral y no es difícil detectar en las primeras edades debilidades a nivel motor grueso como correr, saltar, girar, mantener el equilibrio en un solo pie, confusión en cuanto a la lateralidad y hasta un débil reconocimiento de su esquema corporal.

En el centro infantil son aún más notorias estas debilidades, niños y niñas que a sus 5, 6 años muestran dificultades para vestirse, atarse los cordones, manejarse en grupo, uso del lápiz, realización de sencillos trabajos como pintar, delinear, rasgar, entre otros, lo que impide el disfrute de sus acciones y limita el progreso y las aspiraciones de continuar adelante con nuevos retos. Surge así la minimización de sus capacidades, que coloca al niño en franca desventaja de otros niños y niñas que si han logrado el dominio de esta habilidad motora (Herrero, 2000).

A futuro, frente a nuevos aprendizajes como el proceso de lecto-escritura en el que interviene desde la postura corporal con un control adecuado, la orientación espacio temporal, coordinación motriz, organización viso manual, funciones ejecutivas como la atención, la memoria y desde luego la motricidad fina que exige capacidades motrices perceptivas, simbólicas y relacionales que van evolucionando conjuntamente con el desarrollo psicomotor, es muy probable que surjan las primeras dificultades de aprendizaje, la más significativa refiere a los procesos de lecto-escritura que anulan la formación de hábitos.

En 2013, en una encuesta del Instituto Nacional de Estadística y Censos (INEC), realizada en cinco ciudades del Ecuador, 27% de las personas entrevistadas declaró no tener hábito de leer. De ellas, 56,8% dijo que no le interesaba la lectura. Entre quienes dijeron leer libros, 0.3% dijo hacerlo en una biblioteca. ¡Qué daría una encuesta nacional que incluyera las ciudades pequeñas, las zonas rurales, la población menor de 16 años! (Rosa María Torres, exministra de Educación en Ecuador)

Con estas evidencias, la educación básica habrá perdido la posibilidad de formar no solo grandes lectores, sino también escritores, pintores, bailarines, músicos, entre otros.

Es así, como el triste comienzo se evidencia con las dificultades caligráficas muy comunes en nuestro contexto nacional y el tortuoso trabajo por mejorar, repetición de planas de escritura sin sentido que no logran ni el desarrollo tónico de la musculatura ni el objetivo propuesto.

He aquí la importancia de esta investigación: determinar el desarrollo motor fino en una población representativa del país, a través de la aplicación de instrumentos lúdicos.

Para el efecto el grupo investigador se planteó 5 fases a desarrollar en este proyecto:

1. Búsquedas y sustento científico de las variables.
2. Alianzas estratégicas institucionales.
3. Fase de pilotaje.
4. Aplicación de instrumentos de investigación.
5. Hallazgos y logros de la investigación.

Las variables propuestas determinaron la población, se consideró la provincia de Pichincha, área urbana, como la población recomendable para la fase de pilotaje. Un primer proceso beneficioso que permitió revisar el instrumento de investigación, reconstruirlo y validarlo una y otra vez. De igual manera se seleccionaron los instrumentos lúdicos y se construyeron los más adecuados para este proceso investigativo.

## **El Instrumento de investigación**

Se determinó el más idóneo, una lista de cotejo. ¿Por qué se determinó como instrumento de evaluación la lista de cotejo?. Simplemente porque el proceso de observación fue individual y con tiempos marcados lo que genera fácilmente información, además, la aplicación del Alfa de Crombach, con 0,80% confirma la validez de este instrumento de investigación.

La lista de cotejo está conformada con 10 ítems que miden el desarrollo motor fino, a partir de algunos elementos (Aguirre Zabaleta) como:

**El biorritmo**, es decir, el movimiento sincronizado que el niño realiza para enroscar la tuerca en el perno, al realizar el movimiento con sus dedos índice y pulgar hasta llegar a la cabeza del perno lo realiza en forma rítmica.

**La coordinación óculo manual**, al entregar al niño un espiral con 30 anillos y una cuenta pequeña iniciada la primera vuelta, hacerla girar alrededor de los anillos hasta terminar el espiral.

**La coordinación viso motriz y eutonía muscular**, se entregó a cada niño 30 tapas corona (tillos) y una pinza para sujetar ropa para que tome cada tapa y coloque en un recipiente.

**Coordinación óculo motriz, pinza digital, euritmia y presión**, el instrumento para determinar esta habilidad es la caña de pescar elaborada de un palo de pincho sostenido por una cinta y una cuenta, en un extremo adherido un imán de buena calidad para que el niño pueda pescar y colocar las tapas en un recipiente. Se observó que el niño pesque el mayor número de tillos utilizando la mano dominante y venciendo la dificultad de envolver y desenvolver la cinta en el palo de pinza.

**Habilidad digital, pinza digital**, a través de un minicircuito construido con un clip mariposa y 30 canutillos de 5 mm para ensartarlos y llenar los tres lados.

**La eutonia**, se midió con el apoyo de una tabla multiuso y 18 parantes de sorbete grueso para que el niño plante en los orificios marcados haciendo presión. (Eutonia: tono corporal óptimo para el normal funcionamiento cinético y distonía al desajuste funcional de dicho tono, bien por exceso de tensión, hipertonia, o por déficit, hipotonía. Brieghel- Muller, 1994)

**Coordinación óculo manual, prehensión y pinza digital**, en los parantes debe insertar 1 cuenta y un palillo cada vez, 18 en total.

Se puede evidenciar que en la construcción de la lista de cotejo se tomaron en cuenta todos los aspectos que determinan el desarrollo de la motricidad fina.

Para llegar a la definición de esta lista de cotejo, se revisaron instrumentos estandarizados como el que presenta la *Escala de Evaluación de la Psicomotricidad en preescolar* (EPP) de la autoría de Ma. Victoria De la Cruz y Ma. Carmen Mazaira de procedencia española, ediciones TEA, para evaluar algunos aspectos de la psicomotricidad: locomoción, equilibrio, coordinación y conocimiento del esquema corporal. Para niños de 4 a 6 años, entre otros.

En el país nada se encontró para determinar motricidad fina, lo que llevó a la construcción de un instrumento propio a ser probado una y otra vez con diferentes grupos de niños, hasta lograr su construcción definitiva por parte del equipo investigador.

Se probaron instrumentos lúdicos así también se examinaron diferentes indicadores para la construcción definitiva del instrumento de investigación y aplicación en la fase de pilotaje, con una población de infantes de 615: 275 niños, 44.71% de la población y 340 niñas, 55.28% de la población que asisten al Instituto Superior Educativo “Consejo Provincial de Pichincha”. Una experiencia única para iniciar el camino paso a paso del proceso investigativo.

## **Cuáles son los resultados de esta fase de pilotaje**

El mayor logro de desarrollo de motricidad fina es alcanzado por las niñas en relación con el desarrollo de motricidad fina de los niños.

Qué explicación encuentra la investigación frente a estos datos, confrontados con la aplicación del instrumento dirigido a las educadoras.

## **Cuáles son los hallazgos en esta fase de pilotaje**

**1ero**, en la ciudad los niños y las niñas están más en contacto con la tecnología, manejan fácilmente el celular de sus padres, sin que esto quiera decir que sea lo mejor,

**2do**, que las niñas desde muy pequeñas están más involucradas en las tareas del hogar, más que los niños. Ayudar a sus madres en los quehaceres domésticos, como desgranar, escoger, cortar, picar, entre otros, favorece el manejo de manos y dedos.



**3ero**, las educadoras aseguran que los trabajos de las niñas, evidencian mayor prolijidad que los de los niños.

**4to**, las niñas demuestran mayor paciencia en la ejecución de sus trabajos.

Paralelamente a este proceso, con el aporte de Mariusz Wolonciej PhD del programa PROMETEO (Senescyt) integrado al proyecto, se consideró necesario diseñar un instrumento de investigación, cuestionario, para recoger información de 559 educadoras de los primeros años de educación básica, sobre la relación entre el desarrollo de la motricidad fina y los aprendizajes de lecto-escritura.

El 90% de docentes investigadas, por el conocimiento y la experiencia vivida en el aula, están de acuerdo que la motricidad fina determina procesos de lecto-escritura y su desarrollo se da en los primeros años de vida del niño y la niña.

En la búsqueda de investigaciones similares en otros lugares del planeta, se encuentran resultados con este criterio, lo que lleva a pensar que este es un primer hallazgo significativo de esta investigación, dejando de ser una suposición.

En un tercer momento, se seleccionó la población motivo de la investigación:

**Provincia de Cotopaxi**, cantones Pujilí y Saquisilí, Pujilí con su parroquia urbana Pujilí y dos parroquias rurales Guangaje y Zumbahua, con sus tres zonas geográficas donde se encontraron mestizos, montubios e indígenas un aprendizaje enriquecedor.

**Manabí** con una muestra representativa de la región Costa, ciudades de Manta y Portoviejo.

**Provincia Francisco de Orellana**, con su capital Francisco de Orellana, Cantones Loreto y Aguarico, una muestra interesante de esta región de la Patria.

**Región Insular**, Isla Santa Cruz, una evidencia de la diversidad de su población, constituida por colonos y asentamientos diversos de las regiones Costa, Sierra y Oriente.

El total la población infantil investigada es de 1963 niños y niñas de 4 y 5 años de edad que asisten a centros educativos fiscales. Una población que dobló el número previsto de infantes.

¿Cómo fue posible investigar a este número de niños y niñas?. Con el aporte de 180 estudiantes, 148 mujeres y dos varones de la carrera de Educación Parvularia, estudiantes de los 5tos y 6tos semestres que reciben la disciplina de Evaluación de Aprendizajes en su malla curricular, capacitadas y entrenadas por su maestra para participar en este proceso de investigación y la participación de un paralelo de primer semestre, capacitado por su profesor, para cumplir estos objetivos.

## Hallazgos de la investigación

Cada lugar investigado arroja información valiosa sistematizada en los resultados finales del proyecto como producto esperado de la investigación.

**En una descripción de la experiencia en la provincia de Cotopaxi, ubicada en la serranía ecuatoriana**, se seleccionaron instituciones del nivel inicial

ubicadas en la ciudad de Pujilí ubicada a una altitud de 2961 msnm. a 10 km. al Occidente de Latacunga. Se tomó la cabecera cantonal Pujilí, área urbana y 2 parroquias rurales Zumbahua y Guangaje del área rural, entre ellas la Unidad Educativa del Milenio “Cacique Tumbalá”

Zumbahua, un contexto riquísimo con resultados de interés investigativo, una parroquia rural donde se evidencia pobreza y desnutrición. Un gélido clima que mantiene resfriados a los niños más pequeños, prueba de ello, sus narices fluyendo constantemente, rostros oscuros y deshidratados, manos entumecidas y torpes para un trabajo que implica movimiento fino, este y otros hechos son motivo de investigación.

Los niños visten el uniforme que el Estado les proporciona, el desayuno escolar a media mañana, para muchos de ellos es su primera comida.

Ante la visita y propuesta del trabajo sus rostros se iluminaron y ansiosos esperaron su turno, la mayoría silenciosos y tímidos lleva a pensar, qué importante es continuar fortaleciendo su desarrollo integral y personalidad, así como trabajar con sus familias y comunidad.

Las instituciones investigadas en el cantón Pujilí resumen lo siguiente:

374 infantes, 178 niñas 47.5 % y 196 niños, 52,4% niños, se evidencia un leve mayor logro de motricidad fina en niñas en relación a los niños.

Qué explicación arroja la investigación, cuál es el hallazgo significativo:

**1ero** Las niñas en esta región del país están más ligadas a las actividades de la madre, desde muy pequeñas ayudan a desgranar, a seleccionar semillas y a introducirse en el manejo de herramientas para el tejido de shigras.

**2do** La concepción machista no permite que el niño realice tareas del hogar, para él está el juego y para la niña el trabajo de hogar.

**3ero** A criterio de las educadoras, es mayoritario el número de niñas que realiza trabajos en el aula, con mejores acabados, prolijidad y dedicación. Se evidencia una relación directa entre el desarrollo de la motricidad fina y los aprendizajes.

**Saquisilí.** El cantón alcanza una altitud que varía entre 2900 y 4200 msnm. Una población con el 65% indígena y 35% mestiza. La pobreza alcanza el 84.16% de la población total del cantón (INEC 2010).

La mayor población es joven, analfabetismo en mujeres 29,16% en varones el 13.84 %. Una ciudad muy particular seleccionada para la investigación, sus páramos extensos acogen a muchos niños y niñas y en su búsqueda llegó el equipo investigador.

La aplicación del instrumento registra lo siguiente: incremento del desarrollo de la motricidad fina en niños más que en niñas.

### **Qué explicación da la investigación:**

Los niños tienen mayor libertad para el juego a campo abierto y su juego favorito consiste en hacer bailar con el manejo de la pinza digital a la semilla del

eucalipto al que le denominan “el baile de chuspi”, algo similar como “el baile del trompo”. Un juego al que se integra grupos de niños desde tempranas edades y organizan competencias entre ellos.

Este juego no solo ha desarrollado la motricidad fina, se constituye en el camino a la matemática, los niños saben hacer cuentas y conocen cuántas veces van ganando y cuántas veces van perdiendo. Son datos que fortalecen las variables de la investigación.

Qué pasa con las niñas, su condición les limita desde pequeñas a ejercer el derecho a jugar, a actuar y a desarrollarse como tales.

**La investigación realizada en Manabí** resume estadísticas interesantes que dan los siguientes datos:

Población investigada 252 infantes: 123 niñas, 48%. 129 niños, 51,1% de la población.

Los datos revelan que en los niños la motricidad fina está mejor desarrollada en relación con las niñas, encontrándose una diferencia significativa.

**Hallazgos de la investigación:** la relación del niño en el entorno de libertad el que crece y sobre todo la incorporación a las tareas de su padre, en el caso de los niños de Manta que se encuentran muy vecinos a la playa, evidencia el acercamiento al manejo de herramientas para la construcción de redes de pescar en la mayor parte de los casos y la posibilidad de juegos en el patio de sus casas y centros educativos. Ejemplo el juego de tillos y canicas para ser sacadas del círculo que dibujan en el piso.

Esto, se comprobó al mirar sus bolsillos con canicas y otros objetos que utilizan con el mismo fin.

Algunos niños que no disponen de canicas, se dan modos para jugar a lo que les gusta y se han ideado un juego de coordinación viso motriz. Realizan un pequeño orificio en la tierra y en la arena, lugar donde colocan una piedra pequeña y luego lanzan otra de forma plana hasta sacarla. El niño que logra sacar varias veces la piedra, gana el juego.

Gana el más diestro, a este juego se le conoce como “llieny”. En el aula se observó que por la infraestructura de la mayor parte de las instituciones, están juntos niños y niñas y las educadoras proponen trabajos homogéneos en los que se ayudan mutuamente, lo que permite concluir que en el aula niños y niñas tienen las mismas oportunidades para desarrollar estas habilidades, sin embargo, se determina que son otros factores del contexto los que marcan las diferencias individuales.

Un detalle interesante, en los niños de la provincia costera: su actitud más abierta y segura les lleva al disfrute de cada actividad de la investigación propuesta, sobre todo en la pesca de objetos, en contraste con el gesto tímido y esquivo de los niños del páramo andino.

**La provincia Francisco de Orellana**, la capital que lleva el mismo nombre, el cantón Loreto y Aguarico fueron considerados para esta investigación, como una muestra de la región amazónica.

En la ciudad de Orellana y en el cantón Loreto, los datos evidencian una ligera diferencia en el logro de la motricidad fina en niños en relación a las niñas.

Sin embargo, se encontró que una actividad propia de la región, es la elaboración de artesanías, tejido de cestas elaboración de collares, pulseras en base a semillas, actividad en la que se involucran más las niñas que los niños.

Un tema pendiente a profundizar en la investigación puede ser la particularidad de esta “región petrolera” que empieza cambiando la vida de sus pobladores, por solo este hecho.

Prueba de ello es que existe una matrícula de niños de 4 y 5 años de más de 2 000 infantes, ubicados en los centros infantiles. La tasa de natalidad en estos últimos años, se ha elevado significativamente (INEC 2010).

Niños y niñas con una realidad muy particular, tanto el niño como la niña, están en iguales condiciones de buscar su propia atención, como por ejemplo vestirse solos desde muy temprana edad, buscar sus alimentos e incluso responsabilizarse de sus hermanos más pequeños.

Un gran porcentaje de madres están muy ocupadas en sus propias actividades en tanto los padres están ausentes de sus hogares por situaciones de trabajo, lo que altera el normal crecimiento, desarrollo y madurez de los niños y niñas y esto se refleja en sus comportamientos.

En los centros educativos las educadoras han dado valor al desarrollo de la motricidad fina, mediante la práctica del tejido en esterilla. Fue común observar trabajos como portarretratos, adornos, cestas, elaboradas prolijamente por los niños y niñas.

Esta gran población infantil imposible de ser tomada en cuenta en su totalidad, dejó muchas expectativas y caminos abiertos para la investigación.

En esta vez se dispuso de un día con la colaboración del equipo investigador conformado por 96 personas. Sin embargo se considera un logro el haber aplicado el instrumento de investigación a 477 niños y niñas distribuidos así: 247 niños, 51.7% de la población; 230 niñas, 48.2% de la población.

**En el cantón Aguarico** al que el equipo investigador llegó después de un día por vía fluvial, se encontró con una institución educativa en Nuevo Rocafuerte con una población de origen quechua y wuahorani, un grupo de niños y niñas trilingües, que hablan el idioma castellano, quechua y wao.

Las viviendas construidas de madera de monte, adentradas en la selva, están dispersas en toda zona, los niños y niñas caminan largas distancias hasta ser recogidos por una canoa del gobierno local para ser llevados hasta el centro infantil.

Las condiciones en las que se desenvuelve esta población infantil son difíciles y determinantes para su proceso de educación formal. Las lluvias permanentes impiden la movilidad adecuada y regular para llegar a la institución; por esta razón la asistencia no es obligatoria y no existe un proceso de recuperación pedagógica, por lo que su nivel educativo es limitado.

Por otro lado, la mayoría de docentes no son profesionales de la educación, esto en el nivel inicial; asumiendo que su tarea se convierte en cuidado y atención a los infantes, minimizando el proceso educativo.

18 infantes: 7 niñas, 38. %, y 11 niños, 61.4% de la población.

**Hallazgos de la investigación:** se evidencia mayor desarrollo de la motricidad fina en niños que en niñas.

Tiputini, ubicada en el límite con Perú, una población de 19 infantes: 15 niñas, 78.9% de la población, y 4 niños, 21% de la población.

**Hallazgos:** en esta población de acuerdo con los resultados estadísticos: en los niños se evidencia muy poca diferencia, en el desarrollo de la motricidad fina con relación a las niñas, ya que en estas edades no es significativa la diferencia de género en relación con la motricidad fina. La investigación responde de la siguiente manera:

Las niñas se involucran muy temprano a la manipulación de semillas como los “guaruros” propias de la región para la elaboración de artesanías, pulseras y collares.

Los niños desde tempranas edades acompañan a sus padres en labores de campo, caza y pesca. Cuando crecen son tan hábiles para esto último que no es nada extraño mirarlos en las orillas de los ríos con una caña de pescar, disfrutando de los logros y conquistas en este proceso de desarrollo.

**Región Insular, Isla Santa Cruz,** total de la población investigada 90 infantes: 41 niñas 45.5%; 45 niños, 50% de la población.

Las estadísticas evidencian igual desarrollo de la motricidad fina en niños y niñas; sin diferencias de género. La investigación explica igualdad de oportunidades para el logro de la habilidad; en estas edades tempranas no existe divergencia de género. El resultado de la investigación se confirma con otras investigaciones en similares contextos (E Ferreiro, A. Teberosky, 1991). Durante la investigación se comprobó que las instituciones educativas fortalecen el desarrollo de la motricidad fina en un ambiente lúdico y de seguridad.

La isla Santa Cruz registra una población de colonos de la parte central de la Sierra. Llama la atención un grupo representativo de comunidad de Cañar que han logrado del gobierno seccional, la creación de una escuela bilingüe con énfasis en la enseñanza del idioma quichua y respeto a su identidad cultural.

Así, expuesto el resultado de esta investigación, conviene añadir algunas conclusiones producto de la sistematización de la aplicación de los instrumentos de investigación a padres y educadores del nivel inicial.

1. El desarrollo de la motricidad fina responde a **un proceso de maduración neurológica** desde tempranas edades y son varios los factores determinantes, biológicos, psicológicos, esqueléticos, musculares utilizados para producir movimientos precisos. La neurociencia explica ampliamente el proceso que parte del desarrollo de la motricidad gruesa para llegar a la motricidad fina.

2. **Es producto cultural**, el estudio revela que no existen diferencias significativas de género entre región y región, los niños y niñas de las provincias investigadas encuentran en su entorno herramientas para el desarrollo del niño y la niña, y en este caso muy específico para el desarrollo de la motricidad fina. El estudio llegó a esta conclusión, revisando aportes como el de Marvin Harris, (antropólogo norteamericano de renombre, 2001) la Cultura es “el conjunto de tradiciones y estilos de vida socialmente adquiridos de los miembros de una sociedad incluyendo sus modos pautados y repetitivos de pensar, sentir y actuar, es decir su conducta”.

El autor encuentra explicación a tantos comportamientos humanos ya sea en su relación entre los miembros de la sociedad la más pequeña, como es la familia y la relación de sus miembros con otros entornos sociales. De la misma manera las diferentes ciencias desde su especialidad tratan de explicarse la esencia del hombre, su mente y su alma.

La medicina, la psicología, sociología, la antropología, la geografía humana, la psicología social y aquí su mayor representante Geert Hofstede (1980) y sus cuatro dimensiones, la historia, las ciencias políticas, la economía, la lingüística, la teología, la filosofía, la museología, el arte, la literatura. La antropología como tal, va más allá de este estudio parcializado del comportamiento humano, cuando hace uso de sus investigaciones y conclusiones y las somete a un estudio correlacional entre comunidades, grupos multiétnicos para determinar patrones referenciales.

Es así como Harris determina para el estudio de la cultura, **patrones de la cultura universal**, en tres dimensiones: estructura, infraestructura y supraestructura. Los aportes de este antropólogo son valorados por la humanidad, pues simplifican el conocimiento de la cultura, a partir de comprensión de la necesidad de definir por ejemplo,

- una estructura del conocimiento social,
- la transmisión de conocimientos,
- la relación del hombre con el ambiente, entre otros.

Aspectos relacionados con la subsistencia del hombre en el ambiente, la reproducción, la organización del intercambio de bienes y trabajo, la vida en el seno de grupos domésticos y comunidades más amplias, así como los aspectos creativos, expresivos, lúdicos, estéticos, morales e intelectuales de la vida humana.

Parámetros todos estos, que bien se pueden tomar en cuenta para efectos de la investigación de **procesos de aplicación de instrumentos lúdicos para el desarrollo de la motricidad fina en niños y niñas de 4 a 5 años, considerando variables de género, etnicidad, clase y territorial, incluye uso de TIC**. Investigación que se propuso en su cuarta fase, comprender los patrones culturales de las diferentes regiones donde se aplicó el instrumento, para determinar motricidad fina, así: prueba piloto, Unidad Educativa Consejo Provincial de Pichincha, (Quito); Cotopaxi, Pujilí, Saquisilí; Manabí, Manta, Portoviejo; Francisco

de Orellana, Loreto, Coca; Región Insular, Isla Santa Cruz, con los resultados ya descritos.

La educación debe aprovechar y valorar el contexto en el que se desarrolla el niño y la niña para maximizar sus capacidades, entre ellas la motricidad fina, tema que nos ocupa.

3. **El desarrollo motor es determinante en la vida** de los seres humanos y sobre todo de los niños y niñas que empiezan a los 4 y 5 años un proceso de aprendizaje hacia el desarrollo de habilidades cognitivas y sociales.
4. Los niños y niñas **necesitan espacios para el movimiento**, la actividad lúdica es fundamental para su desarrollo.
5. **El juego inspira la iniciativa y creatividad** en ese compartir con sus iguales.
6. **Las instituciones educativas deben tomar en cuenta las características del desarrollo infantil** y procurar oportunidades para favorecer procesos para la consecución de logros en estas edades.
7. En este proceso investigativo se resalta la frase **“nada tiene valor si no está de por medio el corazón”** y es esta la vivencia que ha elevado la sensibilidad de los investigadores y del grupo de colaboradores, quienes han tenido la oportunidad de involucrarse.

## Bibliografía

- Aguirre Zabaleta, J. (1996). *Desarrollo de la inteligencia motriz como base para la ejecución y capacitación*. España.
- Arnaiz, P. (1987). *Evolución y contexto de la práctica psicomotriz*. Murcia, España.
- Arnaiz, P. (1999). *Psicomotricidad y educación*. Madrid, España.
- Asamblea Nacional Constituyente (2008). *Constitución de la República del Ecuador*.
- Berruezo, P.P. (2000). *El contenido de la psicomotricidad*. Madrid, España.
- Bird, A. (1998). *Enseñando educación física*. Carolina. Puerto Rico: Logo.
- Bloom, B. (1967). *Importancia e influencia del primer medio ambiente y la primera experiencia*. Madrid.
- Harrison, M. (2000). *Teorías sobre la cultura en la época postmoderna*. Primera edición en español. EE.UU.
- Lázaro, A. (1995). Radiografía del juego en el marco escolar propuesto. En *Psicomotricidad*, revista de estudios y experiencias. España.
- Montessori, M. (1987). *El niño y el secreto de la infancia*. México.
- Otsky, L.S. (1982). El juego y su función en el desarrollo psíquico del niño. *Revista Cuadernos de Pedagogía*, nro. 85, España.

- Rigail, R. (2006). *Educación motriz y educación psicomotriz en preescolar y primaria*. Barcelona, España.
- Senplades (2013-2017). *Plan Nacional para el Buen Vivir*
- Sugrañes, E. y Angel, M.A. (2007). *La educación psicomotriz (3-8 años). Cuerpo, movimiento, percepción, afectividad: una propuesta teórico-práctica*. Barcelona.
- Taggart, A., Keegan, A. (1997). Developing fundamental movement skills in outdoor settings.
- Vygotsky, L. S. (1978). *Mind in society*. Cambridge, MA: Harvard University Press.
- Wallon, H. (1941). *La evolución psicológica del niño*. Barcelona.
- Watson Brown, Herminia et al. (2008). *Teoría y práctica de los juegos*. La Habana, Cuba: Editorial Deportes.



# DIDÁCTICA Y EVALUACIÓN DE LA COMUNICACIÓN ORAL

*Pablo Romo*  
*Universidad Central del Ecuador*

Recibido: 15 - octubre - 2015, aprobado: 25 - octubre - 2015

---

## Resumen

La didáctica de la comunicación oral ha sido uno de los aspectos poco tratados entre los elementos didácticos de la lengua. El presente artículo presenta una serie de reflexiones sobre su importancia. Si entendemos que la comunicación oral es clave y fundamental para el desarrollo de la competencia comunicativa, ya que esta involucra una serie de procesos que se interrelacionan, comprenderíamos que su desarrollo explícito en el aula requiere ser planificado en cada uno de los aspectos que la integran. Así como no ha sido tratada por expertos, tampoco se han creado instrumentos que permitan su evaluación. Por ello aquí se presenta un instrumento para valorar cualitativamente la comunicación oral. Para ello se toman en cuenta criterios relacionados a la Propuesta de Reforzamiento Curricular de la Escuela Básica, estructurada por el Ministerio de Educación del Ecuador, los estándares de aprendizaje planteados y una serie de aspectos que van desde lo fonético hasta lo morfosintáctico como elementos de la lengua. Además, toma aspectos relacionados con la formación integral del estudiante; es decir, cuáles deben ser sus conocimientos, destrezas y actitudes para con la comunicación oral. El instrumento presentado es una propuesta que ha obtenido una alta valoración en su validación interna a través del estadístico Alfa de Cronbach (0,93) por lo que la propuesta es válida y científicamente estructurada.

**Palabras claves:** didáctica de la lengua, didáctica de la comunicación oral, comunicación oral, hablar, escuchar, competencia comunicativa, evaluación, instrumento de evaluación, indicadores de evaluación de la comunicación oral.

## Abstract

The didactic of oral communication has been one of the aspects less addressed between the didactic elements of language. This article presents a series of considerations on its importance. If we understand that oral communication is essential and therefore, a key on the development of communicative competence, since it involves a series of interrelated processes, we would understand that its explicit development in the classroom needs to be planned in each of the aspects that integrate it. As well as it has not been addressed by experts, instruments that allow its evaluation neither have been created. Because of this, here is presented a qualitative evaluation tool on oral communication. For this, are considered criteria related to the curriculum reinforcement proposal for Primary School, developed by the Education Ministry of Ecuador, the propounded learning standards and a series of aspects that go from phonetics to the morphosyntactic as elements of language. Besides that, it gathers aspects connected with the student's integral formation, in other words, which must be their knowledge, skills and attitudes towards oral communication. The presented instrument is a proposal that has earned a high rating in its internal validation through the Cronbach's alpha consistency (0.93) therefore, the proposal is valid and scientifically structured.

**Keywords:** language didactics, oral communication didactics, oral communication, speaking, listening, communicative competence, evaluation, evaluation instrument, oral communication evaluation indicators.

*“Hablar en clase: por paradójico que parezca, he ahí el reto innovador que nos aguarda”*  
Carlos Lomas

La Didáctica de la Lengua y Literatura es una ciencia independiente que ha iniciado su proyección científica a partir de los años 80 (Mendoza, 2003), al separarse de otras áreas del conocimiento y buscar su independencia encuentra ciertos vacíos que se deben ir construyendo a partir de la investigación. La Didáctica de la Lengua se compone de dos aspectos fundamentales: la comunicación oral y la comunicación escrita. La comunicación oral está conformada por las macrodestrezas de hablar y escuchar (actualización y fortalecimiento curricular de la escuela básica, Ministerio de Educación del Ecuador, 2012). Estas macrodestrezas a su vez están conformadas por microhabilidades o unidades más pequeñas que permiten el desarrollo de las macrodestrezas (Ministerio de Educación, 2012, p. 24).

El proceso de la comunicación oral en los estudiantes de Educación Básica ha sido poco evaluado. Un factor que ha determinado este aspecto es que en la mayor parte de la educación formal los esfuerzos para el desarrollo de las destrezas se han centrado en la lectura y escritura. Además, la falta de instrumentos de evaluación para el desarrollo de la comunicación oral ha provocado un descuido por parte de maestros, especialistas, autoridades y más involucrados en el área de Lengua.

La comunicación oral es una forma de interacción entre varios participantes que se basa en el acto del habla (Cantero & Mendoza, 2003). La conversación es el punto fundamental de la comunicación oral y depende del interlocutor y del contexto en el que se desarrolla. Así también, se deben tomar en cuenta aspectos no verbales e intencionalidades que se dan en la comunicación oral y que permiten comprender el mensaje con mayor precisión. La lingüística también contribuye a la construcción del mensaje oral, aunque la gramática no sea correcta, el nivel fonológico, léxico gramatical, semántico contribuyen a la comunicación precisa. Escuchar es comprender el mensaje y para hacerlo se debe poner en marcha un proceso cognitivo de construcción del significado y de interpretación de un discurso pronunciado oralmente. Hablar, es en cambio, la capacidad de emitir mensajes orales. En ellos intervienen una serie de factores que permiten llegar a emitir este mensaje en forma efectiva (Casanny, Luna & Sanz, 1992).



Gráfico 1. Didáctica de la Lengua y Literatura (Romo, Pablo. 2015).

El momento en que se desarrollan las destrezas se requiere abarcar una serie de competencias relacionadas con la comunicación. Si se entiende a la competencia comunicativa como la compleja rama de saberes y habilidades empleadas al momento de la comunicación, podemos indicar que la comunicación oral abarca algunas dimensiones claves. Avendaño F. (2014) propone las competencias que se relacionan con el proceso comunicativo. De estas se toman en cuenta las que más se relacionan con la comunicación oral:

*Competencia enciclopédica-cultural:* se refiere al conocimiento que posee cada persona sobre los diferentes contenidos que se relacionan con los temas de conversación en general y que son de cualquier índole. Así como también, el conocimiento y contextualización de las formas culturales que tienen los interlocutores que actúan en el proceso de comunicación oral, sus valores y cosmovisión.

*Competencia discursiva:* el empleo del lenguaje de acuerdo al tipo o modalidad del discurso que se maneja al momento de la comunicación.

*Competencia textual:* el manejo del discurso de manera adecuada, coherente y cohesionada para que la comunicación oral tenga lógica, sentido y represente una unidad de significado.

*Competencia lingüística o gramatical:* el conocimiento de las estructuras lingüísticas y gramaticales se requieren no solo en la comunicación escrita sino también en la comunicación oral. Se debe tener la habilidad de expresar las oraciones en su sentido sintáctico y léxico correcto.

*Competencia semántica:* el hablante y el oyente deben tener la capacidad de comprender las palabras del discurso de acuerdo al contexto en el que se produce la comunicación, a la variedad de formas de empleo del lenguaje y a los diferentes registros que se emplean.

*Competencia pragmática o sociocultural:* entender el contexto social en el que se desarrolla el discurso y poder desenvolverse de acuerdo a este contexto, nos permite también decir lo que se quiere decir. Es la capacidad de comprender las intencionalidades, los componentes ideológicos socioculturales, de confianza, formalidad, informalidad, cortesía o norma social en el que se presenta el discurso oral.

*Competencia quinésica:* es la variedad de signos gestuales que empleamos en la comunicación: gestos, señas, mímica, expresiones faciales o movimientos corporales.

*Competencia proxémica:* es la capacidad para manejar en forma adecuada el espacio y las distancias interpersonales, la posibilidad de tocarse, alejarse, situaciones que dependen de las formas culturales.

Gráfico 2. Competencia comunicativa  
(Romo, Pablo. 2015)



El desarrollo de la comunicación oral permite al estudiante una comunicación eficaz. Las actividades que se realicen en el aula y su correcta evaluación desarrollan la capacidad comunicativa que debe ser guiada por el docente para que no se la adquiera de manera espontánea sino reflexiva y orientada, con miras a la consecución de objetivos, conocimientos, destrezas y actitudes. El desarrollo de esta competencia sirve para que, tanto el docente como el alumno, reflexionen y mejoren su práctica comunicativa

diaria. El alumno desde su experiencia cotidiana y el maestro desde su preparación didáctica. Los maestros son los primeros beneficiarios al poner en práctica actividades diferentes de trabajo en aula y su correcta evaluación permite registrar los avances de los estudiantes para medir su desarrollo de manera organizada y sistematizada.

Los indicadores que se deben tomar en cuenta en la evaluación son: los estándares de calidad del Ministerio de Educación del Ecuador, los conocimientos sobre las temáticas, las destrezas con criterio de desempeño para décimo año de educación general básica y las actitudes valorativas de la comunicación oral. Es decir los elementos del primer y segundo nivel de concreción curricular. La propuesta, que se presentará a continuación, pretende llegar al tercer nivel de concreción curricular, es decir, a la práctica diaria del docente: el trabajo en el aula debe incorporar estrategias didácticas y su evaluación de manera permanente.

La enseñanza de la comunicación oral es el soporte del pensamiento de las personas y como dicen Guerrero & López (1993) es el soporte de todas las demás materias del currículo escolar ya que se fundamenta en los procesos lingüísticos y pedagógicos. La trascendencia de la comunicación oral va más allá de la didáctica de la lengua y su proyección permite entender como un aspecto fundamental en la formación de la persona, su seguridad y su capacidad de relacionarse con los demás. De ahí que desarrollar la comunicación oral en el aula es clave para la formación integral del ser humano. Este aspecto es un vacío en la educación de manera generalizada por tanto es pertinente la propuesta que se presenta.

El desarrollo de la competencia comunicativa (Chomsky, 1965), específicamente el de la comunicación oral requiere que el profesorado de educación primaria y secundaria equie a sus alumnos con la correspondiente “caja de herramientas” es decir, con aquellas estrategias o recursos metacognitivos que les ayuden a supervisar y controlar el significado que construyen, o a repararlo en el caso de que surja cualquier fallo en la comprensión. Esas herramientas son las estrategias metacognitivas que juegan un importante papel como procesos de pensamiento asociados al desarrollo y al control de la competencia oral. Los aspectos anteriores tienen que ver con la complejidad que representa el desarrollo de la comunicación oral en el aula. Las estrategias más adecuadas y el eje central de los procesos de innovación educativa para el desarrollo de la comunicación oral se deben centrar en aspectos fundamentales como el desarrollo explícito de la destreza, las opciones de evaluación y el empleo de las tecnologías de la comunicación.

El desarrollo explícito de la competencia comunicativa oral se refiere a que el estudiante debe ser consciente de las actividades que va a trabajar en clase y cuál es el fin que el maestro desea alcanzar en ella, la competencia comunicativa que pretende desarrollar, las microhabilidades a trabajar, las estrategias y actividades a cumplir. La forma en que se va a evaluar, el propósito del empleo de los recursos y más elementos que involucran el desarrollo curricular de la clase se deben explicitar para que el estudiante conozca el para qué de sus actividades. Lo mismo se debe realizar con las habilidades de carácter intelectual, deben ser explicitadas en cada uno de sus pasos del pensamiento.

El proceso metodológico que se sugiere para este proceso y basándonos en Calero (2012) es:

- a) El docente introduce el significado de la estrategia y el uso de cada uno de sus componentes, mediante la actividad de reflexión del estudiante en voz alta;
- b) La práctica guiada y modelado de la actividad y destreza;
- c) La aplicación y utilización de los distintos componentes en actividades de pequeños grupos, con tareas previamente seleccionadas; y,
- d) La evaluación y el establecimiento de objetivos de mejora por parte del estudiante, advirtiendo en qué componentes de esta estrategia tiene éxito su aplicación y en cuáles necesita mejorar.

Otro componente constituyen las Tic que son en muchas ocasiones el talón de Aquiles de la educación. La formación profesional de nuestros docentes tiene una escasa habilitación y actualización acerca de las Tic. Un factor que coadyuva a esta realidad es la falta de elementos tecnológicos en las instituciones. Lo óptimo sería que el maestro trabaje en la configuración de ambientes de aprendizaje que incluyan la comunicación y la interacción mediante los medios, las propias Tic y las redes sociales como plantea Castells (2006). En tal sentido la formación de nuestros estudiantes debe realizarse con elementos tecnológicos comunes a su realidad cotidiana.

### **Propuesta para la evaluación de la comunicación oral**

La evaluación es otro aspecto descuidado en la comunicación oral. Muchos docentes al no saber cómo evaluar prefieren no trabajar las macrodestrezas que la componen. La evaluación de carácter cuantitativo no es suficiente para la evaluación de la comunicación oral por tanto se requiere el desarrollo de destrezas evaluadoras de carácter cualitativo. Si entendemos a la evaluación cualitativa como aquella donde se juzga o valora la calidad de los procesos y el conjunto de actividades se podrá llegar a la meta esperada.

Una de las técnicas que nos ayuda en la evaluación cualitativa es la observación. Esta técnica es completamente válida por cuanto presenta la objetividad del experto al momento de evaluar y pone en marcha todo el cúmulo de sus conocimientos sobre la temática. En este caso el maestro de Lengua y Literatura debe observar el desarrollo de las microhabilidades que se presentan e ir registrándolas para luego realimentarlas con el objetivo de medir su evolución. La técnica se sirve de instrumentos para registrar los datos. El instrumento que se ha elegido para este caso es una escala descriptiva. El desarrollo de los ítems tienen como parámetros de construcción los estándares de calidad presentados por el Ministerio de Educación del Ecuador (2012) en lo referente a Lengua y Literatura, nivel 4 hasta décimo año de Educación General Básica, es decir, se incluyen a los estudiantes que tienen como promedio 15 años de edad. Otro documento que se toma en cuenta es el de Actualización y Fortalecimiento Curricular de la Educación General Básica para el área de Lengua y Literatura (2010). Además, se incluye una serie de indicadores tomados de varios estudios sobre lenguaje (*Sobre Democracia y Edu-*

cación, Chomsky, 2006) didáctica de la lengua, (*Didáctica de la Lengua y la Literatura*, Antonio Mendoza, 2003. *Enseñar lengua*, Cassany, Luna & Sanz 1992), lingüística, gramática, semántica, morfo-sintaxis (Oviedo, 2003) entre otros.

## Validación del instrumento

Como se está elaborando un nuevo instrumento para la recolección de datos relativos al desarrollo de la competencia oral en la primera fase se han elaborado una serie de indicadores que corresponde a los criterios de recurrencia óptimos que se producen en la comunicación oral. Se tomó en cuenta los tres criterios de la formación integral del estudiante: criterios cognitivos, desarrollo de destrezas y las actitudes que se manifiestan en la expresión oral. El instrumento que se presenta es producto de este análisis.

En una segunda fase, se solicitará la evaluación del instrumento por parte de ocho expertos en la materia. Los resultados de la valoración permitirán construir una segunda versión mejorada que tome en consideración los criterios de análisis y valoración realizados.

Esta segunda versión se someterá a un análisis piloto de evaluación de resultados con una muestra significativa (70 encuestados) que nos permita comprobar el nivel de adecuación de indicadores y, al mismo tiempo, el índice de fiabilidad interna mediante el  $\alpha$  de Cronbach y la validez del conjunto de la información recogida a través de análisis multifactorial.

A partir de los resultados obtenidos en esta prueba piloto se elaborará el instrumento definitivo.



Gráfico 3. Validación del instrumento (Romo, Pablo. 2015)

El instrumento base con sus indicadores y su rúbrica de evaluación en la primera fase de esta investigación se detalla a continuación (los resultados finales serán presentados en un nuevo artículo al finalizar todo el proceso):

**INSTRUMENTO PARA LA MEDIR EL DESARROLLO DE LA COMUNICACIÓN ORAL EN LOS ESTUDIANTES DE 10MO. AÑO DE ESCUELA GENERAL BÁSICA**

Aspecto	Nº	Indicadores	Siempre	Casi siempre	En Ocasiones	Nunca
<b>ESTÁNDARES DE CALIDAD DEL ME (MINISTERIO DE EDUCACIÓN ECUADOR)</b>	1	Durante el proceso de comunicación adapta el registro de acuerdo a las circunstancias comunicativas.				
	2	Escucha con atención textos literarios y no literarios, que contengan un vocabulario específico y variadas estructuras textuales.				
	3	Utiliza con propiedad las partes de un discurso o de una presentación oral: introducción, desarrollo del tema y conclusiones.				
	4	Extrae información explícita e implícita.				
	5	Utiliza eficazmente el turno de la palabra para desarrollar el tema, para formular preguntas y para pedir información adicional acerca del tema que se expone.				
	6	Respeto la opinión de sus interlocutores.				
	7	Expresa y sostiene sus ideas y planteamientos con argumentos, y utiliza técnicas verbales y no verbales para alcanzar los objetivos comunicativos.				
<b>MICRODESTREZAS PSICOMOTRICES</b>	8	Las expresiones se emiten en relación con los elementos acústicos de acentuación, ritmo, entonación y timbre e intensidad de la voz.				
<b>MICRODESTREZAS DE CONOCIMIENTO</b>	9	Las palabras son seleccionadas de paradigmas lexicales debidamente categorizados como sustantivos, adjetivos, verbos, adverbios, artículos, pronombres, conjunciones e interjecciones, lo que permite la construcción de sintagmas significativos.				
	10	El tono del mensaje, la selección léxico-ideativa, la tematización y el tejido discursivo (elaboración del texto) son eficientes.				
	11	Desarrolla la expresión oral representaciones existenciales, es decir que sus significados pueden comunicarse como: factuales, probables, posibles, necesarios, obligatorios, deseables o realizables.				
	12	Escoge la información relevante, toma en cuenta solo la informaciones pertinentes.				
	13	Emplea en su expresión habilidades de pensamiento.				
<b>MICRODESTREZAS ACTITUDINALES</b>	14	La comunicación oral llega a expresar experiencias socio-afectivas.				
	15	Las formas de la comunicación oral expresan valores y formas de comportamiento.				
	16	En la comunicación oral tiene conciencia de estructuras afectivo-emotivas de su interlocutor para mejorar sus procesos interactivos.				
	17	Las formas de comunicación oral expresan capacidad creadora. Construcción de imágenes novedosas, ensayos de textos agradables y estéticos.				

### RÚBRICA DE EVALUACIÓN

ALTERNATIVAS INDICADOR	SIEMPRE	CASI SIEMPRE	EN OCASIONES	NUNCA
1. Durante el proceso de comunicación adapta el registro de acuerdo a las circunstancias comunicativas.	Sabe adaptar la forma de empleo de las palabras y expresiones de acuerdo al interlocutor o interlocutores. Toma en cuenta aspectos como el lugar, las personas, las circunstancias en las que se produce la comunicación. Es decir, emplea de acuerdo a la circunstancia un lenguaje formal e informal, culto e inculto. Además, sabe que emplea la lengua en forma adecuada con pares (simétrico) y con personas que mantienen un nivel alejado al hablante o cuando existe una relación de autoridad (asimétrico).	Sabe adaptar permanentemente la forma de empleo de las palabras y expresiones de acuerdo al interlocutor o interlocutores. Seguidamente toma en cuenta aspectos como el lugar, las personas, las circunstancias en las que se produce la comunicación. Es decir, emplea con frecuencia y de acuerdo a la circunstancia un lenguaje formal e informal, culto e inculto. Con frecuencia emplea la lengua en forma adecuada con pares (simétrico) y con personas que mantienen un nivel alejado al hablante o cuando existe una relación de autoridad (asimétrico).	Adapta ocasionalmente la forma de empleo de las palabras y expresiones de acuerdo al interlocutor o interlocutores. Esporádicamente toma en cuenta aspectos como el lugar, las personas, las circunstancias en las que se produce la comunicación. Es decir, casi no emplea de acuerdo a la circunstancia, un lenguaje formal e informal, culto e inculto. Rara vez emplea la lengua en forma adecuada con pares (simétrico) y con personas que mantienen un nivel alejado al hablante o cuando existe una relación de autoridad (asimétrico).	No toma en cuenta la forma de empleo de las palabras y expresiones de acuerdo al interlocutor o interlocutores. No le interesan aspectos como el lugar, las personas, las circunstancias en las que se produce la comunicación. Es decir, no emplea de acuerdo a la circunstancia un lenguaje formal e informal, culto e inculto. No emplea la lengua en forma adecuada con pares (simétrico) ni con personas que mantienen un nivel alejado al hablante o cuando existe una relación de autoridad (asimétrico).
2. Escucha activamente textos literarios y no literarios, que contengan un vocabulario específico y variadas estructuras textuales.	Sabe captar las características más importantes de textos literarios como cuentos, leyendas, tradiciones o poemas y los diferencia de otros textos como los expositivos, argumentativos o periodísticos por las características inherentes a cada uno. La actitud de escucha es activa e interesada lo que le permite comprender las ideas del texto a partir de las palabras que lo forman.	Capta permanentemente las características más importantes de textos literarios como cuentos, leyendas, tradiciones, poemas... y casi siempre los diferencia de otros textos como los expositivos, argumentativos o periodísticos por las características inherentes a cada uno. La actitud de escucha es constantemente activa e interesada lo que le permite comprender las ideas del texto a partir de las palabras que lo forman.	Capta ocasionalmente las características más importantes de textos literarios como cuentos, leyendas, tradiciones, poemas... y casi no los diferencia de otros textos como los expositivos, argumentativos o periodísticos por las características inherentes a cada uno. La actitud de escucha es poco activa y casi no le interesa lo que le permite comprender poco las ideas del texto a partir de las palabras que lo forman.	No capta las características de textos literarios como cuentos, leyendas, tradiciones o poemas y no los diferencia de otros textos como los expositivos, argumentativos o periodísticos por las características inherentes a cada uno. La actitud de escucha no es activa y casi no le interesa lo que no le permite comprender las ideas del texto a partir de las palabras que lo forman.
3. Utiliza con propiedad las partes de un discurso o de una presentación oral: introducción, desarrollo del tema y conclusiones.	El discurso guarda una relación entre las partes que lo componen, es decir, tiene un inicio en el que desarrolla una introducción a la temática que desea dar a conocer. Desarrolla las ideas de acuerdo al inicio del texto y no se desvía hacia otros temas por lo que guarda unidad y coherencia. Al finalizar el texto oral lo cierra empleando conclusiones para lo cual elabora deducciones e inferencias lógicas.	El discurso en su mayoría guarda una relación entre las partes que lo componen, es decir, tiene un inicio en el que desarrolla una introducción a la temática que desea hablar. El desarrollo de las ideas en su mayoría se relaciona con el inicio del texto y sus desviaciones son esporádicas por lo que guarda unidad y coherencia en casi todo el texto. Al finalizar lo cierra de manera adecuada para ello elabora casi siempre deducciones e inferencias lógicas.	El discurso casi no guarda relación entre las partes que lo componen, es decir, no hay una conexión entre el inicio, el desarrollo y el cierre. El inicio es un poco confuso y aunque puede ser claro no se conecta con las ideas del desarrollo. Las desviaciones son permanentes por lo que guarda poca unidad y coherencia. Cierra el discurso de manera poco adecuada por lo que casi no elabora deducciones e inferencias lógicas.	Habla sin mantener unidad y coherencia en el texto. Las ideas son elaboradas sin tener en cuenta las partes del discurso por lo que no se distinguen cada una de ellas. Desarrolla el discurso de manera incomprensible por lo que no llega a finalizar y tiende a dar por sobreentendidas las conclusiones.



<p>4. Extrae información explícita e implícita.</p>	<p>Demuestra su comprensión del texto oral a través de datos que evidencian en nivel explícito, es decir aquello que el hablante dice sin trastocar la información ni anteponiendo sus criterios previos o prejuicios. Así también es capaz de distinguir los criterios implícitos, aquellos que se pueden inferir de la expresión oral y se los puede sobreentender mediante la deducción inteligente de los datos que se presentan. Capta la ironía, las metáforas y las hipérboles de manera precisa.</p>	<p>Demuestra, de manera permanente, que puede elaborar una comprensión del mensaje en lo que quiere expresar el emisor, en su nivel literal o explícito. Entiende frecuentemente lo que le quieren decir. Casi siempre deduce el mensaje implícito de la expresión oral. Es decir, el sentido figurado que presenta el lenguaje para elaborar permanentemente significaciones que se hallan en el segundo plano de la expresión.</p>	<p>Demuestra poca comprensión del mensaje en lo que quiere indicar el emisor. Entiende poco lo que le quieren decir. Casi no deduce el mensaje implícito de la expresión oral. Es decir, en muy pocas ocasiones entiende el sentido figurado que presenta el lenguaje y las significaciones que se hallan en el segundo plano de la expresión.</p>	<p>No comprende lo que le dicen o lo hace esporádicamente. Necesita permanentemente aclaratoria de las ideas y el sentido explícito se le hace confuso. No comprende la ironía, las metáforas, las hipérboles, es decir, el sentido implícito de la expresión oral. Es incapaz de hacer inferencias lógicas del texto y su sentido de comprensión es muy limitado.</p>
<p>5. Utiliza eficazmente el turno de la palabra para desarrollar el tema, formular preguntas y pedir información adicional acerca del tema que se expone.</p>	<p>Sabe aprovechar de manera oportuna el turno de la palabra para desarrollar el tema, es decir se centra en la temática, no se dispersa y es eficiente en sus argumentaciones. Formula preguntas adecuadas al tema y que sirvan para pedir aclaraciones importantes y fundamentales así como para pedir información adicional sobre el tema de la comunicación oral, para ello sus pensamientos y cuestiones son coherentes, adaptadas y apropiadas.</p>	<p>Aprovecha el turno de la palabra para desarrollar el tema, aunque suele salirse esporádicamente de él, rara vez se dispersa y suele ser eficiente en sus argumentaciones. Formula preguntas casi siempre adecuadas al tema y que sirvan para pedir aclaraciones no siempre importantes pero sí adecuadas. Casi siempre sabe pedir información adicional sobre el tema de la comunicación oral.</p>	<p>Desaprovecha frecuentemente el turno de la palabra ya que sus desviaciones temáticas son frecuentes. Sus interlocutores casi siempre piden que se centre en el tema. Sus argumentaciones son limitadas y casi no contribuyen a desarrollar el tema. Las preguntas que realiza no siempre son adecuadas y referidas al tema y casi no sirven para realizar aclaraciones importantes y fundamentales. Cuando pide información adicional casi no lo hace de manera relevante ya que sus pensamientos y cuestiones no suelen ser adecuados.</p>	<p>Desaprovecha siempre el turno de la palabra ya que sus desviaciones temáticas son frecuentes y hasta caen en el desinterés. Sus interlocutores le piden que se centre en el tema. Sus argumentaciones no contribuyen a desarrollar el tema. Las preguntas que realiza son inadecuadas y no se refieren al tema o no contribuyen con aclaraciones importantes y fundamentales. La información adicional que pide no es relevante ya que sus pensamientos y cuestiones no son adecuados.</p>
<p>6. Respeta la opinión de sus interlocutores.</p>	<p>Demuestra respeto por las ideas de sus interlocutores aunque no las comparta y cuando no las comparte las da a conocer con empatía. Nunca se burla de ellas ni se burla cuando no está de acuerdo aunque la otra persona demuestre errores de concepción o ignorancia temática. Sabe que las opiniones de los demás no siempre son adecuadas pero muestra respeto a la persona que la emite y la valora como tal por ello es amigable y amable.</p>	<p>Respeta las ideas de sus interlocutores aunque no las comparta aunque en ocasiones demuestra cierta intolerancia. En ocasiones se burla de ellas cuando no está de acuerdo porque la otra persona demuestre errores de concepción o ignorancia temática. Sabe que las opiniones de los demás no siempre son adecuadas pero muestra casi siempre respeto a la persona que la emite y la valora como tal por ello es amigable y amable.</p>	<p>Ocasionalmente respeta las ideas de sus interlocutores y da a conocer cuando no las comparte con cierta intolerancia. Suele burlarse de ellas si no está de acuerdo sobre todo cuando la otra persona demuestre errores de concepción o ignorancia temática. Si las opiniones de los demás no son adecuadas muestra cierto irrespeto a la persona que la emite siendo consciente de que eso puede llegar a ofenderle.</p>	<p>Permanentemente irrespeta las ideas de sus interlocutores. Expresa con intolerancia su desacuerdo con otras ideas. Se burla de las personas y de sus ideas cuando no está de acuerdo o cuando la otra persona muestra errores de concepción o ignorancia temática. Si las opiniones de los demás no son adecuadas puede llegar a ofender sin tener en cuenta aspectos básicos de respeto y tolerancia.</p>

<p>7. Expresa y sostiene sus ideas y planteamientos con argumentos, y utiliza técnicas verbales y no verbales para alcanzar los objetivos comunicativos.</p>	<p>Sabe reconocer los argumentos que sostienen una tesis, lo que le permite llevar un hilo conductor de la temática. Defiende sus planteamientos mediante un correcto desarrollo de mensajes apelativos. Para ello utiliza en forma correcta el lenguaje tanto oral como en la utilización de recursos paralingüísticos (ademanos, gestos, movimientos corporales).</p>	<p>Casi siempre emplea argumentos que sostienen una tesis lo que le permite llevar un hilo conductor de la temática. La mayor parte de ocasiones defiende sus planteamientos mediante un correcto desarrollo de mensajes apelativos. Permanentemente utiliza en forma correcta el lenguaje tanto oral como en la utilización de recursos paralingüísticos (ademanos, gestos, movimientos corporales).</p>	<p>No siempre determina los argumentos que sostiene una tesis lo que le impide llevar en forma continua el hilo conductor de la temática. Casi no defiende sus planteamientos ya que sus mensajes apelativos no son convincentes. Presenta algunas dificultades en el manejo del lenguaje tanto en el aspecto oral como en la utilización de recursos paralingüísticos (ademanos, gestos, movimientos corporales).</p>	<p>No se centra en los argumentos que sostiene una tesis lo que le impide llevar en forma continua el hilo conductor de la temática. Sus planteamientos son inconsistentes por lo que no puede defender sus ideas. Presenta muchas dificultades en el manejo del lenguaje tanto en el aspecto oral como en la utilización de recursos paralingüísticos (ademanos, gestos, movimientos corporales).</p>
<p>8. Sus expresiones se emiten en relación con los elementos acústicos de acentuación, ritmo, entonación, y timbre e intensidad de la voz.</p>	<p>Existe una correlación entre las ideas que expresa y sus manifestaciones físicas. Sabe graduar su voz de acuerdo al grupo en el que se encuentra lo que hace de su presentación agradable y comprensible. La acentuación en las palabras, de acuerdo al contexto significativo, es correcta lo que le ayuda a mantener un ritmo que facilita la creación de conceptos en el interlocutor. Matiza la voz de tal manera que permite captar la atención del oyente</p>	<p>Existe casi siempre una correlación entre las ideas que expresa y sus manifestaciones físicas. Por lo regular gradúa su voz de acuerdo al grupo en el que se encuentra lo que hace que la mayoría de sus presentaciones sean agradables y comprensibles. La acentuación en las palabras, de acuerdo al contexto significativo, constantemente es correcta lo que en su mayoría ayuda a mantener un ritmo que facilita la creación de conceptos en el interlocutor. No siempre matiza la voz para captar la atención del oyente.</p>	<p>Casi no existe una correlación entre las ideas que expresa y sus manifestaciones físicas. Gradúa muy poco su voz de acuerdo al grupo en el que se encuentra. Su presentación no es tan audible agradable y comprensible. La acentuación en las palabras, de acuerdo al contexto significativo, muy pocas veces es correcta lo que no le ayuda a mantener un ritmo que facilite la creación de conceptos en el interlocutor. En pocas ocasiones matiza la voz de tal manera que casi no capta la atención del oyente.</p>	<p>No existe una correlación entre las ideas que expresa y sus manifestaciones físicas. De ninguna manera gradúa su voz de acuerdo al grupo en el que se encuentra. Su presentación no es agradable y comprensible. La acentuación en las palabras, de acuerdo al contexto significativo, no es correcta lo que no le ayuda a mantener un ritmo que facilite la creación de conceptos en el interlocutor. Casi nunca matiza la voz de tal manera que no capta la atención del oyente.</p>
<p>9. Sus palabras son seleccionadas de paradigmas lexicales debidamente categorizados como sustantivos, adjetivos, verbos, adverbios, artículos, pronombres, conjunciones e interjecciones lo que permite la construcción de sintagmas significativos.</p>	<p>Empieza una variedad de palabras tomadas de todas las categorías gramaticales y las agrupa en sintagmas que le permiten conseguir la comunicación deseada.</p>	<p>Empieza una variedad de palabras tomadas de la mayoría de las categorías gramaticales y las agrupa en sintagmas que casi siempre le permiten conseguir la comunicación deseada.</p>	<p>Empieza pocas palabras. Estas son repetitivas y que demuestran poca riqueza de vocabulario. Son tomadas de pocas categorías gramaticales y las agrupa en ideas poco coherentes que casi no permiten conseguir la comunicación deseada.</p>	<p>Empieza palabras repetitivas. Estas demuestran que posee escaso vocabulario. Las categorías gramaticales de las palabras empleadas son muy pocas lo que hace que las ideas sean incoherentes y no permitan conseguir la comunicación deseada.</p>
<p>10. El tono del mensaje, la selección léxico-ideativa, la tematización y el tejido discursivo (elaboración del texto) son eficientes.</p>	<p>Las palabras que expresa se refieren a la misma temática por ello poseen significaciones similares y son capaces de expresarse en representaciones que hagan una referencia correcta al significado y significante. Es adecuado el discurso y relaciona las ideas con conectores que permiten una ilación cohesionada del mismo.</p>	<p>Las palabras que expresa en su mayoría se refieren a la misma temática por ello poseen la mayor parte significaciones sinónimas y son capaces casi siempre de expresarse en representaciones que hacen una referencia correcta al significado y significante. Es adecuado el discurso y la mayoría de veces relaciona las ideas con conectores que permiten cohesionar del mismo.</p>	<p>Las palabras que expresa muy poco se refieren a la misma temática porque casi no poseen significaciones similares y son poco capaces de expresarse en representaciones que hagan una referencia correcta al significado y significante. Es poco adecuado el discurso y casi no relaciona las ideas con conectores que permiten una ilación cohesionada del mismo.</p>	<p>Las palabras que expresa no se refieren a la misma temática por ello no poseen significaciones similares y son incapaces de expresar representaciones que hagan una referencia correcta al significado y significante. Es inadecuado el discurso y no relaciona las ideas. El uso de conectores es deficiente lo que no permite una cohesión en el discurso.</p>

<p>11. Desarrolla la expresión oral representaciones existenciales, es decir que sus significados pueden comunicarse como: factuales, probables, posibles, necesarios, obligatorios, deseables o realizables.</p>	<p>Su comunicación expresa matices que demuestran que su decir es cierto y verificable. Procura que el oyente distinga sus expresiones como deseables, probables o posibles de acuerdo a las frases que acompañan el texto. El desarrollo de su texto oral ayuda a distinguir sus deseos, emociones y aspiraciones.</p>	<p>Su comunicación casi siempre emplea matices que demuestran que su decir es cierto y verificable. Procura en gran parte que el oyente distinga expresiones como deseables, probables o posibles de acuerdo a las frases que acompañan el texto. El desarrollo de su texto oral permanentemente ayuda a distinguir sus deseos, emociones y aspiraciones.</p>	<p>No siempre en su comunicación emplea matices que demuestran que su decir es cierto y verificable. Casi no procura que el oyente distinga las expresiones como deseables, probables o posibles porque las frases no acompañan esas ideas en el texto. El desarrollo de su texto oral casi no permite distinguir sus deseos, emociones y aspiraciones.</p>	<p>No emplea matices que demuestran que su decir sea cierto y verificable. No procura que el oyente distinga las expresiones como deseables, probables o posibles porque las frases no acompañan esas ideas en el texto. El desarrollo de su texto oral no permite distinguir sus deseos, emociones y aspiraciones.</p>
<p>12. Escoge la información relevante, toma en cuenta solo la informaciones pertinentes.</p>	<p>Sus expresiones se relacionan con la temática, aportan ideas nuevas, significativas o de peso y brindan nueva información, precisa y relevante.</p>	<p>Sus expresiones se relacionan mucho con la temática y aportan casi siempre con ideas nuevas, significativas, de peso, que brinden nueva información, precisa y relevante.</p>	<p>Las expresiones se relacionan poco con la temática y casi no aportan con ideas nuevas, significativas, de peso, que brinden nueva información, precisa y relevante. Tiende a la dispersión parcial del mensaje oral.</p>	<p>Sus expresiones no se relacionan con la temática y no aportan con ideas nuevas, significativas, de peso, que brinden nueva información, precisa y relevante. Tiende a la dispersión total del mensaje oral.</p>
<p>13. Emplea en su expresión habilidades de pensamiento.</p>	<p>Su manejo del lenguaje lo proyecta como una persona inteligente ya que realiza operaciones intelectuales que le permiten desenvolverse a lo largo de la conversación con estrategias mentales capaces de convencer, atraer, persuadir al interlocutor de sus postulados. Entre estas pueden estar definición, generalización, análisis, síntesis, resumen, ejemplificación, paráfrasis, transición (cambio de tema), excursión, referencia, reflexión, opinión, comentario, inciso, enumeración, comparación, contraste, contraposición de ideas, crítica y argumento.</p>	<p>Su manejo del lenguaje lo proyecta en la mayoría de veces como una persona inteligente ya que realiza operaciones intelectuales que le permite desenvolverse en parte de la conversación con estrategias mentales capaces de convencer, atraer y persuadir casi siempre a su interlocutor de sus postulados.</p>	<p>Su manejo del lenguaje lo proyecta como una persona poco inteligente ya que realiza operaciones intelectuales con bajo procesamiento lo que no le permite desenvolverse a lo largo de la conversación con estrategias mentales. Casi no es capaz de convencer, atraer y persuadir al interlocutor de sus postulados.</p>	<p>Su manejo del lenguaje no lo proyecta como una persona inteligente ya que no realiza operaciones intelectuales que le permitan desenvolverse a lo largo de la conversación. El mal manejo de habilidades mentales no le facilita convencer, atraer y persuadir al interlocutor de sus postulados.</p>
<p>14. La comunicación oral llega a expresar experiencias socio-afectivas.</p>	<p>Es emotivo cuando expresa ideas y demuestra que puede manejar sus emociones a pesar de las circunstancias. Los ejemplos expresados en la comunicación dan a conocer su vivencia social, esto hace que los demás compartan la vivencia.</p>	<p>Su comunicación oral demuestra en su mayoría que es una persona sensible y evita dejarse llevar de las emociones la mayor parte del tiempo. Cuando comparte sus vivencias casi siempre logra que los demás sientan la vivencia, la compartan y se sientan parte de ella.</p>	<p>Casi no comparte sentimientos en su comunicación oral sea cual sea la circunstancia. Se muestra poco sensible y afectivo con los demás. Sus vivencias son casi siempre desconocidas y los demás no se involucran con él.</p>	<p>No demuestra que es una persona sensible o la mayor parte del tiempo se dejar llevar de las emociones y no reflexiona sobre sus palabras, gestos y expresiones. Cuando comparte sus vivencias no logra que los demás sientan la vivencia, la compartan y se sientan parte de ella. Suele inventar circunstancias socio – afectivas.</p>

15. Las formas de su comunicación oral expresan valores y formas de comportamiento.	Las formas de su comunicación oral expresan valores y formas de comportamiento, sinceridad, lealtad, honestidad, compromiso, justicia, equidad, solidaridad, autoestima, disciplina, rigurosidad, valentía, sencillez o humildad.	La mayor parte de su comunicación oral expresa, de algún modo, valores humanos aunque de vez en cuando incurra en alguna actitud contraria.	En ocasiones su comunicación oral expresa, de algún modo, valores humanos aunque en repetidas ocasiones incurre en alguna actitud contraria.	Sus formas de comunicación oral expresan, de algún modo, antivalores y comportamientos contrarios como hipocresía, deslealtad, deshonestidad, indiferencia, injusticia, inequidad, insolidaridad, baja autoestima, indisciplina, laxitud, cobardía, ostentación o altanería.
16. Para su comunicación oral tiene conciencia de estructuras afectivo-emotivas de su interlocutor para mejorar sus procesos interactivos.	La comunicación manifiesta respeto, valoración al interlocutor y nunca lo discrimina por ninguna razón social, étnica o cultural. Jamás trata de herir a otra persona con el lenguaje y sabe empatizar con ella para crear un clima agradable en la conversación.	La comunicación manifiesta casi siempre respeto, valoración al interlocutor y casi nunca lo discrimina por ninguna razón social, étnica o cultural. No siempre trata de herir a otra persona con el lenguaje y en forma constante empatiza para crear un clima agradable en la conversación.	La comunicación manifiesta en ocasiones respeto, valoración al interlocutor y a veces lo discrimina por alguna razón social, étnica o cultural. En ocasiones hiere a otra persona con el lenguaje y casi no empatiza para crear un clima agradable en la conversación.	La comunicación manifiesta permanentemente irrespeto, antivaloración al interlocutor y lo discrimina por alguna razón social, étnica o cultural. Suele herir a otra persona con el lenguaje y no empatiza lo que crea un clima desagradable en la conversación.
17. Sus formas de comunicación oral expresan capacidad creadora. Construcción de imágenes novedosas, ensayos de textos agradables y estéticos.	Se aprecia la capacidad creativa en la comunicación oral, crea y recrea frases llamativas, originales, novedosas e incluso con apreciación estética o poética del lenguaje.	Casi siempre demuestra capacidad creativa en la comunicación oral, con frecuencia crea y recrea frases llamativas, originales, novedosas e incluso en ocasiones habla con apreciación estética o poética del lenguaje.	Sus frases no siempre demuestran una capacidad creativa en la comunicación oral, casi no crea ni recrea frases llamativas, originales, novedosas, en ocasiones emplea frases "cliché" y su apreciación estética o poética del lenguaje es poco frecuente.	No demuestra una capacidad creativa en la comunicación oral ni crea o recrea frases llamativas. Muchas de sus frases son "clichés" y nada originales, novedosas. En su comunicación no se aprecia una apreciación estética o poética del lenguaje.

## Bibliografía

- Avendaño, F. & Desinano, N. (2006). *Didáctica de las ciencias del lenguaje*. Rosario: Homo Sapiens ediciones.
- Behiels, L., (1998). *Estrategias para la comprensión auditiva*. España, Madrid. Recuperado de: <https://lirias.kuleuven.be/bitstream/123456789/384237/1/08.behiels.pdf>
- Behiels, L. (2010). *Estrategias para la comprensión auditiva*. Recuperado de <http://lirias.kuleuven.be/bitstream/123456789/384237/1/08.behiels.pdf>
- Cassany, D. Luna & Sanz, G. (1994). *Enseñar lengua*. España: Graó Editorial.
- Cazden, Courtney. (1991). *El discurso en el aula*. Madrid: Editorial Paidós.
- Choate, J. A. & Rakes, S. T. (2001). *La actividad de escucha estructurada un modelo para mejorar la comprensión oral*. Recuperado de [http://scholar.google.es/?q=%EF%83%BC%09La+actividad+de+escucha+estructurada+un+modelo+para+mejorar+la+comprensión+C3%B3n+oral+Joice+S+Choate+y+Thomas+A+Rakes&btnG=&hl=es&lr=lang\\_es&as\\_sdt=0%2C5](http://scholar.google.es/?q=%EF%83%BC%09La+actividad+de+escucha+estructurada+un+modelo+para+mejorar+la+comprensión+C3%B3n+oral+Joice+S+Choate+y+Thomas+A+Rakes&btnG=&hl=es&lr=lang_es&as_sdt=0%2C5)
- Chomsky, Noam. (2003). *Sobre democracia y educación*. Barcelona: Ediciones Paidós.
- Ferri Orquín, Martha. *Enfoque comunicativo: la oralidad*. Trabajo fin de máster.

- Galera, Noguera F. (*Revista pedagógica*, 2000). El enfoque comunicativo e interactivo en didáctica de la lengua. Tabanque. dialnet. unirioja.es. URL: file:///C:/Users/usuario/Downloads/Dialnet-ElEnfoqueComunicativoEInteractivoEnDidacticaDeLaLe-127617. pdf
- Guaycochea, B. & Hodara, I. (2009). *Implicaciones en la enseñanza y aprendizaje de la comunicación oral como objeto pedagógico*. Recuperado de fundamentos.unsl.edu.ar/pdf/articulo-19-25.pdf.
- Litwin, Edith. (2008). *El oficio de enseñar*. Buenos Aires: Editorial Paidós.
- Actualización y Fortalecimiento curricular educación general básica 8º, 9º y 10º años*. (2010). Ministerio de Educación del Ecuador.
- Mendoza, Antonio, (Ed.). (2003). *Didáctica de la Lengua y la literatura*. Madrid: Prentice Hall.
- Ministerio de Educación del Ecuador (2010). *Lineamientos Curriculares para el Nuevo Bachillerato Ecuatoriano Área de Lengua y Literatura, Primero, Segundo y Tercer año de Bachillerato*.
- Ministerio de Educación del Ecuador (2010). *Guía Metodológica para la enseñanza de Lenguaje y Comunicación*.
- Ministerio de Educación del Ecuador (2011). *Estándares de Calidad Educativa*.
- Oviedo, Tito. (2003) Abra la boca... (Significación – comunicación). Recuperado de [www.eduteka.org/Profesor18.php](http://www.eduteka.org/Profesor18.php)
- Pérez Daza, M., (2010). *Didáctica de la Lengua*. Lucena, (Córdoba). Recuperado de: [http://www.csicsif.es/andalucia/modules/mod\\_ense/revista/pdf/Numero\\_35/MIGUEL\\_ANGEL\\_PEREZ\\_DAZA\\_02.pdf](http://www.csicsif.es/andalucia/modules/mod_ense/revista/pdf/Numero_35/MIGUEL_ANGEL_PEREZ_DAZA_02.pdf)
- Peris, E. M. (1991). *La didáctica de la comprensión auditiva*. Recuperado de [http://palabrasmaspalabras.bligoo.cl/media/users/14/736597/files/112715/didactica\\_compreension\\_auditiva.pdf](http://palabrasmaspalabras.bligoo.cl/media/users/14/736597/files/112715/didactica_compreension_auditiva.pdf)
- Reyzabal, Ma. Victoria. (1996). La Lírica: Técnicas de comprensión y expresión (*Cuadernos de Lengua española*), pp. 28 -71 google. (s.f.). Google. Recuperado el 30 de abril de 2014, de <https://www.google.com.A+DEL+LENGUA-JE%2BESCUCHAR>
- Reyzabal, Ma. Victoria. (1993). “Usos y formas de la comunicación oral”, en *La comunicación oral y su didáctica*, Madrid, La Muralla. pp. 131-180 Recuperado el 30 de abril de 2014, de [Academia.edu/http://benv.edu.mx/EduSec/5semes/espaf1ol/estr\\_didac.pdf](http://Academia.edu/http://benv.edu.mx/EduSec/5semes/espaf1ol/estr_didac.pdf)

# FACTORES QUE IMPIDEN EL LOGRO DE METAS ACADÉMICAS DE UN ESTUDIANTE CENTRALINO DE PREGRADO

*Cecilia Marcillo, Michelle Blanco, Tania Espinoza, Doris Quinchiguano, Karla Andrade*  
*Universidad Central del Ecuador*

Recibido: 12 - septiembre - 2015, aprobado 15 - noviembre - 2015

---

## Resumen

Los factores que impiden el logro de metas académicas de nuestros estudiantes de la UCE, partió de las inquietudes de qué factores son, de qué manera inciden en los logros académicos, cómo los manejan y si están presentes en todos los estudiantes. Para ello se validó previamente una encuesta que luego se la aplicó a 300 estudiantes aleatoriamente en las distintas facultades de la UCE. Los resultados señalan que en un 28% de la población encuestada los factores que impiden el logro de sus metas académicas son el socioeconómico, el familiar, el afectivo y la mala elección de la carrera; el 72% señala no tener dificultades o haberlas superado. Se concluyó que la mayor dificultad está en los primeros niveles que comprenden edades entre los 18 y 20 años y que de acuerdo al desarrollo psico-emocional y de personalidad del ser humano, la motivación hacia el logro y la obtención de metas se va conquistando conforme su edad avanza.

**Palabras clave:** logros académicos, desempleo, necesidad, deserción.

## Abstract

The essay about the factors that prevent the achievement of academic goals of our UCE students, started from these concerns: what factors they are?, how they influence the academic achievements?, how they are handled? and if they are present in all students. For this, a survey was previously validated, which then was applied to 300 students randomly in the different faculties of the UCE. The results show that for 28% of the surveyed population, the factors that prevent the achievement of their academic goals were: the socio-economic, familial, affective and the wrong career choice. The remaining 72% declared not having difficulties, or having overcome them. It was concluded that the greatest difficulty lies in the first levels that include ages between 18 and 20 years old, and that, accordingly to the psycho-emotional and personality development of the human being, the motivation towards the achievement of goals is conquered as their age advances.

**Keywords:** academic achievements, unemployment, need, desertion.

## Introducción

En las diferentes facultades de la UCE, existen estudiantes con problemas de distinta naturaleza, ¡Claro, como todo ser humano tienen también problemas!, pero no quiero enfocarlos como “las personas tienen problemas”, sino como cuáles son, y qué hacen que muchos abandonen los estudios, o se mantengan con la esperanza de culminarlos pese a toda dificultad, o simplemente los tomen de carrera en carrera hasta culminarlos en alguna de ellas, o que elijan una carrera que luego no era la que realmente querían.

Este contexto me llevó a analizar que existen varios factores que inciden en el logro de metas, y en las decisiones de los estudiantes, y son factores de naturaleza externa como su mismo entorno, sus ingresos, sus amigos, sus experiencias de infantes y adolescentes; así como factores internos como frustraciones, conflictos, carencias, duelos, pérdidas, que les causan infelicidad, insatisfacción, e incluso en algunos despiertan ideas suicidas y lo peor, en uno u otro caso las ejecutan.

Estos factores externos e internos son inherentes a ellos pues forman parte de su personalidad y desarrollo psicológico, si alguno de ellos no es satisfecho de manera positiva causa conflicto o frustración y esto a su vez acarrea baja autoestima, desmotivación, desorientación y posiblemente el logro de metas sin satisfacción total; es decir, alcanzar un título pero no haber desarrollado el total de su potencial cognitivo.

Esta podría ser una de las causas por la que en algunos estudiantes de semestres superiores se observan competencias bajas en cuanto a resumir, preparar ensayos, revisar bibliografía y aplicar en las diferentes asignaturas.

Los factores que impiden que un estudiante logre sus metas académicas se observan sobre todo en los tres niveles primeros y en edades entre los 18 y 20 años y uno que otro entre los 21 a 26 años.

La vida de muchos de ellos no solo se centra en estudiar; algunos deben trabajar para aportar en casa aunque esto les cueste dejar sus estudios, otros cuidan de sus hermanos menores y estudian, otros ven la forma de ahorrar porque no alcanza el dinero en la familia, muchos, sobre todo aquellos que vienen de otras provincias viven con lo justo; y hay otra población que estudia lo que no le gusta porque por ley están donde su puntaje los ubicó, o porque no pueden acceder a universidades particulares por lo costoso que resulta, o que iniciaron una carrera pensando en los réditos económicos y al ver la competencia sienten frustración y desesperanza.

Sin embargo, son los estudiantes de nivel socioeconómico bajo, los que verdaderamente presentan estas dificultades y aunque constituya el 28% de esta investigación, son representantes de los problemas que debemos ayudar a subsanar.

La pregunta que surge es, si esto es real, ¿qué pasa con nuestros chicos, qué estamos haciendo para apoyarlos?, qué hace la Universidad, qué hacemos los docentes; será que la falta de apoyo u orientación aporta a este sentir, quizá esto tenga que ver con la producción académica, quizá podrá influir en algo en el prestigio de nuestra gloriosa Universidad o es simplemente un hecho que pasa.

Existen muchos estudios en relación a la deserción académica, se debe seguir insistiendo en aplicar las sugerencias que derivan de los mismos hasta lograr disminuir estas estadísticas.

## Métodos y Materiales

La presente investigación quiso conocer qué factores impiden a los estudiantes el logro de sus metas académicas, para eso se estableció una encuesta que fue previamente validada por 50 estudiantes encuestados, de esta se desprendió la encuesta definitiva con la que se trabajó.

Una vez establecida la misma, se aplicó aleatoriamente a 300 estudiantes de diferentes facultades de la UCE, de ambos sexos, de diferentes semestres y de edades entre los 18 a 26 años.

## Resultados

Las preguntas planteadas hicieron referencia a si se siente satisfecho o no el estudiante con su vida, a los problemas que los aquejan, a cómo los afrontan, y qué necesitan para alcanzar sus metas; los resultados obtenidos fueron:

- De los 300 estudiantes encuestados, el 52% corresponde al género femenino y el 47,5% al género masculino.
- Las edades fluctúan entre los 18 y 26 años.
- Los estudiantes que participaron fueron de las diferentes facultades de la UCE según muestra el cuadro, donde Psicología, Comunicación Social, Filosofía y Jurisprudencia tuvieron mayor representatividad.

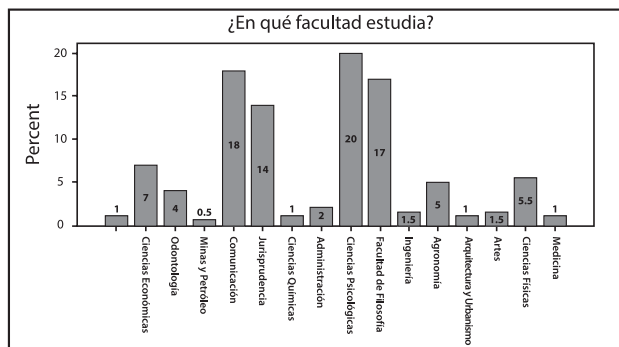

- La pregunta sobre la satisfacción o no de su vida actual, señala que el 71% está satisfecho con su vida por contar con el apoyo económico y afectivo de sus padres, de su pareja; algunos tienen empleo de medio tiempo, otros porque ya superaron los primeros niveles y están más empoderados de sus actos. El 28% de estudiantes respondieron que su vida es poco satisfactoria, incompleta y un 1% que su vida es deprimente.



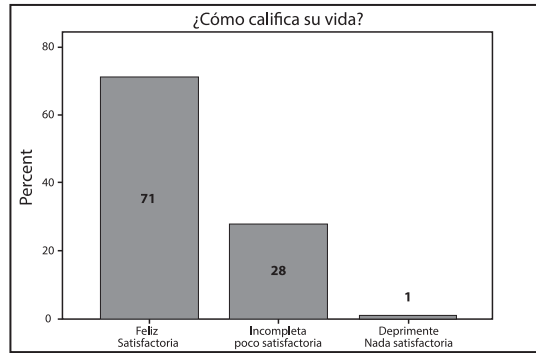

- Al consultarles qué situación les urge solucionar las respuestas en orden de representatividad fueron las siguientes:
  - Familiar con el 14,67%, donde señalan carencia afectiva, desorganización familiar, malas relaciones con sus padres, desunión familiar, abandono, nadie los escucha.
  - Económico con el 12%, donde señalan la necesidad de aportar económicamente en su casa, dejar de ser “carga”, valerse por sí mismos para salir de su hogar.
  - De pareja, con el 8,66% donde manifiestan no tener pareja, tenerla y no entenderse, no ser correspondido, ruptura y abandono.
  - Académico con el 3,33%, donde manifiestan no sentirse a gusto con su carrera por mala elección, no sentirse a gusto porque la carrera y los docentes no cumplen sus expectativas, porque algunos reciben mal trato de sus profesores, por no entender algunas asignaturas y porque siguen la carrera por el puntaje obtenido en la SENESCYT.
  - El 19,33% respondió otros factores, entre ellos está no tener actitud ante las dificultades, no conformarse con su estado actual, no saber qué es lo que realmente quieren, no entienden su entorno, se sienten solos, tienen responsabilidades fuertes como las de ser madres precoces y les falta tiempo para cuidar a sus hijos y un papá que las apoye en su cuidado y manutención.
  - Un 42% responde que nada por ahora, o manifiestan necesidades como alcanzar el título, viajar, tener un auto u obtener cosas materiales por sus propios medios.

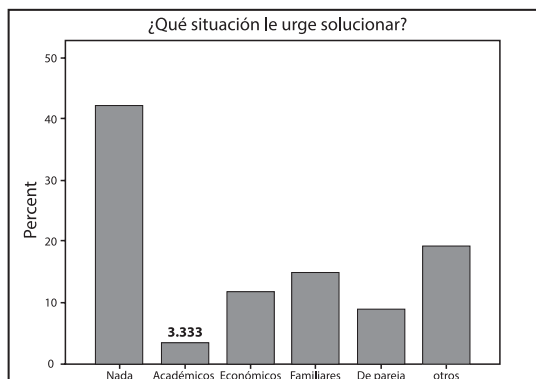

- Al preguntar sobre lo que les hace falta para sentirse mejor consigo mismo y con los demás, las respuestas difieren en el orden entre el factor familiar y el económico en relación a los resultados de la pregunta sobre lo que les urge solucionar. El factor económico/empleo ocupa el primer lugar y el factor familiar el segundo, los demás factores siguen el mismo orden.

Podemos notar sin embargo que el 52% requiere trabajo y aumenta la necesidad de un mejor trato por parte de las autoridades y profesores de la universidad a un 13.5%, lo que indica que pese a que el 42% no tiene problemas relevantes, sí se adhieren a la necesidad de trabajar y a un mejor trato por parte de los profesores y autoridades.

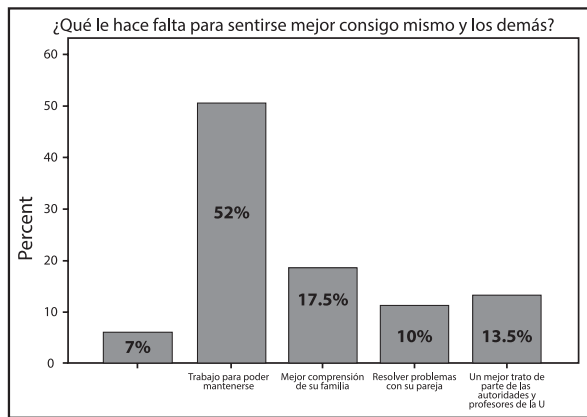

- En cuanto al afrontamiento de sus problemas, un 56,5% razona y soluciona el problema de manera adecuada. El 26% pide asesoramiento, el 5% no encuentra la solución y un 11,5% considera que tienen una solución que solo ellos conocen (manifiestan querer escapar de su realidad y olvidarse de todo, abandonar los estudios, irse de esta vida). El 1% no da respuesta.

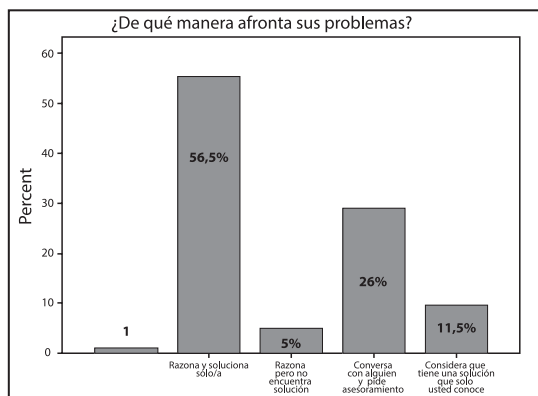

- Las respuestas en relación a lo que prefieren cuando tienen problemas fue: ser escuchados en un 39%, ser abrazados en un 18%, ser aconsejados en un 17,5%, en un 14% precisa otras cosas como ir a vivir solos, tener muchos regalos. El 8,5% dice todos y un 3% no responde.

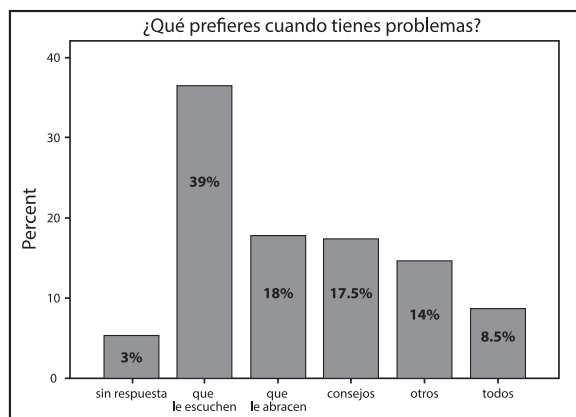

## Análisis y Discusión

En el Ecuador, estudios realizados por la Politécnica Nacional, la Escuela Politécnica del Ejército, extensión Latacunga, la UCE, la PUCE, coinciden en señalar que aproximadamente el 73.11% de la población estudiantil de pregrado deserta de sus estudios por factores socioeconómicos, de escogitamiento de carrera, de superpoblación, personales, de embarazo precoz, costos elevados, entre otros.

Un análisis de estudios sobre rendimiento de los programas académicos universitarios en Colombia, cuya autora es la Dra. Adelaida Salcedo E., publicado en la Revista Academia y Virtualidad de la Universidad Militar Nueva Granada, indica algunos factores que inciden en la deserción universitaria en Colombia, hace referencia a factores como la falta de planificación y programación de la universidad, el sistema educativo nacional, el factor socioeconómico adverso, así como a factores externos e internos, políticas currículos, competencias establecidas por la misma universidad.

De la misma forma, otro estudio realizado en el Perú por Juan Tonconi Quispe en la Facultad de Ingeniería económica de la UNA-PUNO, 2009, en relación al rendimiento académico y deserción estudiantil, señala que entre los factores que marcan la deserción y el bajo rendimiento es el económico, seguido del familiar.

El presente estudio, no se enfoca en la deserción estudiantil propiamente, sino en los factores que dificultan el logro de metas académicas y que día a día deben sortear los estudiantes; sin embargo, coincidimos con otros estudios, que el factor socioeconómico es relevante e incide en las decisiones que toman nuestros estudiantes y que posiblemente a muchos los lleve a desertar, sin embargo, el factor familiar es también considerable e incide con fuerza en el logro de metas académicas.

## Conclusiones

- En los dos primeros semestres y en edades entre los 18 a 20 años, los resultados señalan inestabilidad emocional, baja autoestima, desorientación; el porcentaje corresponde al 28% de este estudio, incluido uno que otro de edad más avanzada, lo que indica que en los primeros niveles se deben fortalecer los factores que permitirán lograr sus metas académicas a futuro, ya que de acuerdo desarrollo psico-emocional y de personalidad del ser humano, la motivación hacia el logro y la obtención de metas se va conquistando conforme su edad avanza, es decir, a mayor edad cronológica, mayor madurez emocional. Aunque esto no es una regla *sine qua non*, puede ser asimilación, adaptación y conformidad en algunos casos.
- Cuando un estudiante rebasa la barrera de sus problemas, se adapta, lucha por sus ideales pese a toda dificultad, la consecución de metas es más próxima.
- Seguir una carrera por sugerencia de los padres, por falta de recursos, por puntajes obtenidos, sin ser la de sus sueños, resulta frustrante para todo ser humano. Podemos equivocarnos en tantas cosas, pero es importante prepararnos para servir desde nuestra vocación.
- Lamentablemente los resultados de la rendición de pruebas previo al ingreso a las universidades, no es tan real, muchos estudiantes ingresan a donde pueden para después cambiarse de facultad o carrera, en ello pierden tiempo y recursos, sobre todo las familias que no lo poseen.

## Recomendaciones

- Las universidades a través de sus autoridades deben sugerir al Gobierno, al Ministerio de Educación, que se haga una verdadera orientación vocacional a los estudiantes de los últimos años para evitar el cambio de carreras o la deserción en la universidad.

Además, que se revea el sistema de pruebas, ya que muchos estudiantes no solo de la Central, están estudiando carreras que no les gusta, pero que deben culminar.

- Cada Facultad debe tener su propio Departamento de Consejería Estudiantil para brindar apoyo psicológico a tiempo, de tal suerte que al ser una universidad gratuita, aprovechen este recurso y no se queden con sus problemas por no tener dinero para consultas particulares.
- Mantener las becas para los buenos estudiantes, e incentivar a través de campañas y socializar a través de las redes que todo estudiante que tenga un buen promedio será beneficiario de una beca. No todos conocen esto.

La vida que nos trazamos, los logros que alcanzamos, en gran parte son producto de nuestro propio esfuerzo, de nuestra actitud y de las decisiones que tomamos. Muchas veces pese a que hemos madurado cronológicamente, nuestra madurez emocional nos traiciona y nos equivocamos en las decisiones que tomamos, pero el reto a vencer es superarlo, pues somos el resultado de las mismas. La vida no resulta para todos tan solvente, el entorno familiar, social, laboral, a veces nos

juega una mala pasada y nos presiona, y pese a todo debemos tomar decisiones sabiendo que el dolor de hoy será sin duda el gozo del mañana.

## Bibliografía

- Centro de Microdatos. *Estudio sobre las causas de la deserción universitaria*. Chile Departamento de Economía. Universidad de Chile. Agosto, 2008.  
<http://www.oei.es/pdf2/causas-desercion-universitaria-chile.pdf>
- Collantes, Iván (2012). *Deserción de estudiantes universitarios en la ESPE-Latacunga*. Ecuador  
<http://espeldesercion.blogspot.com/#!>
- Montenegro, Carlos, Taco, M. Belén (2012). *Repitencia y deserción de los estudiantes de pregrado de las facultades de Arquitectura y Administración*. Tesis previa a la obtención del título de economista. UC del Ecuador.  
<http://www.dspace.uce.edu.ec/bitstream/25000/957/1/T-UCE-0005-155.pdf>
- Pontificia Universidad Católica del Ecuador (2011). *Estudio sobre la deserción estudiantil de la PUCE*. Repositorio digital  
<http://repositorio.puce.edu.ec/handle/22000/3454>
- Salcedo, Adelaida (2000). Deserción universitaria en Colombia. *Revista Académica y Virtualidad*, Universidad militar Nueva Granada. Colombia.  
[http://www.alfaguia.org/alfaguia/files/1319043663\\_03.pdf](http://www.alfaguia.org/alfaguia/files/1319043663_03.pdf)
- Tonconi Q., Juan (2010). Factores que influyen en el rendimiento académico y deserción de los estudiantes de la Facultad de Ingeniería Económica de la UA-PUNO, período 2009. *Revista académica semestral*, vol. 2, N° 11. Perú.  
<http://www.eumed.net/rev/ced/11/jtq.htm>

# GESTIÓN DEL CONOCIMIENTO Y PERTINENCIA DE LA UNIVERSIDAD PARA LA TRANSFORMACIÓN SOCIAL

*Nelson Rodríguez Aguirre*

*Vicerrector Académico y de Posgrado - Universidad Central del Ecuador*

Recibido: 03 - agosto - 2015, aprobado 07 - septiembre - 2015

---

## Resumen

La pertinencia de la universidad está determinada por la incorporación de la ciencia, la tecnología y la innovación en su modelo de gestión y de que su producción de conocimientos sea socialmente relevante. De esta manera se asume que la universidad es una institución que gestiona conocimientos y al mismo tiempo es un sistema de conocimientos en el contexto de profundas transformaciones en la sociedad y en la ciencia. Se exploran los desafíos que la universidad tiene en el contexto de sociedades en las que aún prevalece la injusticia y la inseguridad para grandes sectores sociales acrecentados por las profundas transformaciones científico-tecnológicas. Se propone que para cumplir con el postulado de la pertinencia social, la universidad debe ser generadora de conocimientos socialmente relevantes mediante la integración de docencia, investigación y vinculación a la luz de un nuevo modo de pensar la universidad, al mismo tiempo que revalorice la dimensión ética.

**Palabras clave:** universidad, gestión del conocimiento, pertinencia social.

## Abstract

The pertinence of the university is determined by the incorporation of science, technology and innovation in its management model and by the fact that its production of knowledge is socially relevant. Thus it is assumed that the university is an institution that manages knowledge and, at the same time, is a system of knowledge in the context of deep changes in society and science. It is explored the challenges that the university has in the context of societies in which still prevails injustice and insecurity for large social sectors exacerbated by the deep scientific and technological transformations. It is proposed that to meet the social relevance postulate, the university should be generating socially relevant knowledge through the integration of teaching, research and entailment in the light of a new mindset university, while at the same time, revalues the ethical dimension.

**Keywords:** college, knowledge management, social relevance.

*“La Universidad Latinoamericana llegó ya al fin de la etapa histórica forjadora de su personalidad original. Sacudida, hoy se debate en un mar de incertidumbres y contradicciones, por los procesos que están cambiando aceleradamente al continente, y por la mutación global inducida por la nueva centralidad del conocimiento” (Arocena y Sutz, 2000: 4).*

*“Hoy en América Latina las luchas en el campo de la educación no son sólo de resistencia. De las luchas en la educación y en ámbitos más amplios en países como México, Venezuela, Bolivia, Ecuador, se han venido generando experiencias de educación superior realmente alternas y que ofrecen una nueva veta de renovación de la universidad latinoamericana y de la misma autonomía” (Aboites, 2008: 13-14).*

## Introducción

La situación de la ciencia a nivel mundial está cambiando en forma acelerada y sostenida. Según el último informe de la UNESCO (2015) sobre la situación de la Ciencia señala que muchos países –independientemente de las regiones- están apostando por la ciencia, la tecnología y la innovación como estrategia para dinamizarse en procura de un desarrollo menos dependiente del capital o de los recursos naturales y más relacionados con la economía del conocimiento. El mencionado informe pone a su vez en evidencia que “... aproximadamente 7,8 millones de científicos e ingenieros están contratados en actividades de investigación en todo el mundo (...). Desde 2007, el número de investigadores ha aumentado en un 21%”(Unesco, 2015: 12). Sin embargo, según el mencionado informe, la distribución del principal recurso estratégico para la creación de ciencia y tecnología sigue siendo altamente desigual pues solo son cinco los polos de concentración del 72% de los investigadores del mundo: Unión Europea, China, Estados Unidos, Japón y la Federación Rusa.

De otra parte, la emergencia de una nueva época histórica (Castells, 2000) conduce a una crisis de identidad y de valores a escala planetaria, lo que conlleva a que las naciones, como las instituciones pongan cada vez más interés en comprender el origen de los cambios y a desarrollar estrategias que les acerquen no solo a la superación de los problemas sociales y económicos, sino a privilegiar políticas que promuevan cambios culturales que permitan relaciones más sostenibles con el planeta, las nuevas generaciones, mediante la generación de modos de vida más solidarios.

Estos, entre otros elementos, apuntan a que la educación superior en nuestro país como en América Latina, requiere una transformación radical para responder a las demandas de la ciencia, tecnología e innovación que promuevan sociedades más eficientes, pero al mismo tiempo con mayor equidad. Para alcanzar tal transformación, es imperativo modificar los sistemas de educación superior y con ello las universidades. Por consiguiente las universidades –actores fundamentales de

los dichos sistemas- deben reformar su forma de pensar, es decir, deben modificar los paradigmas existentes, para descifrar las tendencias que moldean y dan sentido a la producción de conocimientos en el contexto actual, que no es otro que el de la emergencia de la sociedad del conocimiento. En otras palabras se vuelve imprescindible modificar la institucionalidad, para que las instituciones de educación superior (IES) estén en capacidad de producir conocimientos con compromiso social.

Para este propósito se debe trascender las estrechas visones provenientes de los paradigmas reductores y simplificadores, aun predominantes en los entornos académicos y políticos locales, desde las cuales se piensa –en el mejor de los casos– que la universidades son de calidad cuando logran ser plataforma para que grupos minoritarios alcancen mediante la profesionalización: el éxito personal y la “movilidad social”. La reflexión que aquí se hace considera que es indispensable pensar desde otro paradigma a la universidad y a sus relaciones con la sociedad, uno que permita concebirla como institución generadora de conocimientos, en el escenario de las grandes transformaciones sociales que proviene del denominado nuevo paradigma científico-tecnológico (Castells, 2000; Dridiksoon, 2015).

Este nuevo paradigma, sin embargo aún no existe y es necesario construirlo desde el interior de la propia universidad. En tal sentido las tareas más actuales en el mundo académico se dan en el terreno de la deconstrucción del modelo universitario basado en la repetición y difusión de conocimientos, es decir, reformar el pensamiento, como única opción para alcanzar un pensamiento que oriente a...

... que las universidades deben ser parte central de las estructuras de organización de nuevas plataformas de producción y transferencia de conocimientos, para hacer posible un régimen de autonomía socialmente amplia que articule las actividades de las instituciones de educación superior en todos sus niveles, sus grados, trayectorias y reconocimientos con la sociedad. (...) su potenciación local y nacional, debe ser el objetivo de los nuevos acuerdos interinstitucionales y del Estado con la sociedad, a través de los cuales los actores locales puedan desempeñarse como principales responsables del diseño y formulación de las propuestas, programas y proyectos de cambio y transformación (Didriksson, 2015: 409).

## Desafíos

Para las universidades latinoamericanas y en particular para las del Ecuador es válida la siguiente afirmación:

... emprender cambios de fondo en el sistema educativo y universitario es una decisión que se tomará muy tarde o que no se ha tomado desde la altura y visión que requiere lo importante; (...). Durante décadas, la preocupación de muchos gobiernos de la región estuvo definida por mantener la reproducción simple, con ubicación de tipo dependiente, en la división internacional de los conocimientos, de la ciencia y la tecnología, subordinada y consumista, inmersa en el contexto de largos declives



económicos y sociales que han catapultado un alto nivel en tasas de inseguridad e ingobernabilidad, indicadores de violencia insólita, desesperante nivel de desempleo de jóvenes con estudios superiores o sin ellos, extensión de miseria e ignorancia, en una diversidad de conformaciones sociales, políticas, rurales y urbanas, donde prevalece la injusticia para millones de humanos.( Didriksson, 2015: 382).

Varios son los desafíos desde esa perspectiva para ir hacia otra forma de entender y practica la gestión. Entre otros, están los que provienen de la demanda social hacia la universidad por innovación científica y tecnológica y como consecuencia su ella debe transformarse en universidad productora de conocimientos para responder a la demanda social.

También están los desafíos que surgen desde la ética planetaria (Morin, 2009), es decir, desde la solidaridad y la responsabilidad ante la situación de injusticia en la que viven las mayorías. En tal sentido la universidad debe ser el espacio que propicia que los profesores y los estudiantes puedan dejar una huella social, y se proyecten más allá y por sobre la búsqueda del éxito personal. De esta manera la universidad posibilita los escenarios académicos desde los cuales se proyecte un sentido de responsabilidad social.

Otro reto para la universidad radica en transformar el modo de hacer docencia, investigación y vinculación. En tal sentido es necesario que se supere la visión fragmentada y estanca del quehacer docente, que desde el aislamiento de su asignatura olvida cultivar las fortalezas cognitivas y éticas de los estudiantes. Aquí se debe precisar que, cuando hablamos de desafío no es de un hecho anecdótico en la vida académica, el desafío consiste en integrar docencia-investigación –vinculación durante todo el proceso de formación. En esa medida la formación profesional adquiere una dimensión ética. Esto se entendería como un desafío del quehacer pertinente y de este modo la oferta puede ser contrastada con los resultados del aprendizaje.

Comprender de otra manera la pertinencia es un reto que coloca a la universidad en condición de ser parte de los avances de la ciencia y de cómo estos transforman la relaciones sociales fundamentales, los modo de producir no solo los bienes y servicios, sino a lo humano, la subjetividad. Así desde la influencia de las tecnologías en lo humano y lo no humano, se debe repensar el rol de la universidad ante lo grandes problemas de salud, empleo, seguridad, gobernabilidad. Por este camino se debe introducir nuevos contenidos profesionales y con seguridad proponer nuevas profesiones.

Desde ahora un reto sustancial será alcanzar una oferta académica pertinente que surge de una permanente vinculación con la sociedad en la que hacer investigación científica sea su base; además, esto permitirá que el vínculo dado por el desarrollo de tecnologías sea generador de la innovación que impacta en las transformaciones sociales. En esta dinámica está el sustento del currículo pertinente y la creación de una nueva **matriz en la generación de conocimientos**. El cambio en la matriz de conocimientos, está en la relación virtuosa que resulta

de la interdependencia de docencia, investigación y vinculación; una matriz que al mismo tiempo, sea la gestora de una nueva formación académica, por lo tanto del nuevo profesional pero también de un nuevo investigador. La universidad puesta en estas condiciones es capaz de aportar a su sociedad ciencia contextualizada, o como diría Morín la ciencia con consciencia (Morín, 1984). La concreción de esta matriz social generadora de conocimientos, radica en la relación dialogante del profesor y el estudiante. Por lo tanto el blanco del esfuerzo radica en comprometer a la docencia con los nuevos estilos de gestionar el conocimiento.

Por esta lógica, llegamos al desafío de la investigación interdisciplinaria y transdisciplinaria, que es la que permite la generación de conocimientos desde una diferente perspectiva epistemológica (Nonaka y Takeuchi, 1985; Gibbons, 1997); la que obliga a pensar la ciencia más allá de la ciencia positiva, objetiva y determinista, y que permite al docente estar en condición de superar la mirada de un mundo disciplinar, con fronteras jerárquicas, estáticas, un mundo que se explica desde disciplinas aisladas. La construcción del conocimiento vinculado al reto de resolver problemas obliga al docente a estar preparado para el trabajo de equipos interdisciplinarios. Este es el desafío, volver posible el encuentro de todas las disciplinas y áreas del conocimiento y más allá aun, ir al encuentro con los desafíos que imponen los problemas sociales en esfuerzos conjuntos con la red de actores sociales involucrados y sus saberes.

Desde la perspectiva del necesario encuentro de lo humano con lo no-humano (Latour, 2005), es posible otro concepto de calidad académica en la medida que los profesionales y los científicos pasan a ser vistos como parte de un entramado complejo de redes en las que ellos son fundamentalmente actores sociales. En consecuencia, la formación que ofrece la universidad debe, junto a la vocación humanística, alcanzar la concreción científico-tecnológica. Si se busca la calidad para el profesional y el investigador formados en la universidad, será en la medida que estos estén en condición de trabajar junto al otro, asumir juntos retos colectivos. Esto, sin embargo se logra en la medida que se comprenden y recuperan los elementos no sociales que mantienen lo social de la actividad universitaria.

## **Cambiar el modo de actuar de las personas que cambian la universidad**

Cuando se habla de cambio en las organizaciones, generalmente los actores piensan que el cambio no es posible o también “cambiar todo, para no cambiar nada”. Por lo tanto, el cambio es un concepto un tanto ambiguo, al que es necesario conferirle un sentido determinado. Aquí proponemos asumir el cambio desde la transformación de los actores -las personas- para que su cambio en su modo de pensar, percibir y sentir, oriente sus acciones (De Souza...) hacia el cambio de la universidad. El cambio propuesto significa que tanto docente como estudiantes pasan a verse a sí mismos como personas con capacidad para asumir retos y pen-

sar con cabeza propia los problemas de la sociedad y que su papel fundamental está en la creación e innovación.

Investigación científica como núcleo de la calidad de la gestión y la calidad del graduado, es el deber ser de la universidad contemporánea, pero no basta con decir lo que hay que hacer, sino ante todo hay que proponerse el cómo. Lo primero es reconocer que las formas y estructuras académicas actuales obstaculizan este propósito, por eso se deben imaginar otras formas de organización universitaria con itinerarios flexibles para que el estudiante desde que ingresa a la universidad este en un ambiente de investigación, que reconoce sus potencialidades y estimula su vocación científica. El estudiante debe estar en condición de integrarse a los equipos de investigación desde el inicio de su carrera y realizar trayectorias diferentes que le permitan avanzar hacia la maestría y el doctorado.

Diálogo de saberes, rupturas epistemológicas un proceso ineludible para cambiar a las personas que cambian la universidad. Diálogo de saberes, interacción de las ciencias para resolver los problemas que impactan el entorno. Tal vez, la forma más cómoda que tiene un profesional para abordar los problemas es la que da la matriz epistemológica disciplinar pero que es la responsable por no ver el contexto y las relaciones en las que se forman los problemas socialmente relevantes. Deconstruir los marcos tradicionales y dogmáticos que caracterizan a la docencia es un mecanismo necesario para cambiar la universidad.

### **Calidad de la Gestión**

¿Por dónde, o mejor desde dónde orientar la gestión en nuestras universidades? En realidad es un gran desafío organizar la universidad para generar conocimientos y ser una institución –dentro del sistema de educación superior- que aporte para alcanzar la independencia tecnológica y científica de la sociedad. Por esto, proponemos que el cambio organizacional sea integral y en consecuencia redefinir las estructuras actuales basadas en una arquitectura que concibe facultades-islas y carreras de corte disciplinar; para alcanzar una organización que se orienta por núcleos académicos desde los cuales se interconectan carreras, programas y centros, bajo la lógica de las ciencias de la complejidad (termodinámica del no equilibrio, ingeniería de sistemas complejos, geometría fractal) y sus aplicaciones en nuevas carreras, como por ejemplo: bioingeniería, nano ciencias, biofísica, ingeniería médica, etc. La propuesta está en guiar la nueva organización universitaria desde los principios de la Complejidad -*lo complexus*- para interactuar con las realidades que están organizadas mediante sistemas complejos: patrones de organización, estados de contrastes, dinámicas no lineales, formación de patrones, emergencias, autorganización (Sheard, 2006).

Con base a este concepto de organización se debe levantar una estructura flexible, que responda a procesos mediante los cuales la institución se relaciona con un entorno turbulento y de rápidas transformaciones. Esta es la organiza-

ción basada en redes de conocimiento y aprendizaje, orientada por los logros, con trabajo en equipo y generadora de liderazgo social académico y administrativo.

El trabajo en equipo, es un eje transversal que debe estar presente en todos los niveles de la organización universitaria. Debe ser implementada por cada profesor cuando organiza su trabajo con sus alumnos, en la relación de docentes con los funcionarios en la gestión administrativa, hasta alcanzar su punto sobresaliente en la conformación de los equipos de investigación científica. Cada actor universitario no solo que estará en un equipo, sino que simultáneamente será parte de varios equipos, respondiendo a las diversas actividades en múltiples proyectos desde los cuales se crea, innova e impacta en los problemas de la sociedad.

Como parte del liderazgo social de la universidad, ésta debe comunicar los resultados de su gestión, mediante la difusión social de la ciencia, las publicaciones y las patentes. Estas serán los mecanismos naturales para llevar a los diversos foros científicos y comunitarios.

La pertinencia en lo que hacemos proviene de priorizar territorios a los cuales deben estar orientadas la innovación social y tecnológica, tenemos que ser cada vez más precisos en el diagnóstico de por dónde van esas zonas para la innovación social y tecnológica. Reflexionar, proponer y actuar, apoyar los programas y proyectos que provienen del Estado y del mundo empresarial científico para el futuro del país, aportando con ciencia y tecnología a la inteligencia colectiva, para afrontar los nuevos escenarios que la globalización imprime en aspectos sensibles para la sostenibilidad de la especie y el planeta: el agua, los alimentos, los ecosistemas, las migraciones, para eso también se propone este cambio organizacional en nuestra universidad.

## Conclusiones

Es hora de pensar y proponer una nueva organización para la universidad a fin de estar a tono con las demandas de los actores sociales y los retos que tiene la humanidad en procura de la sostenibilidad global, las que pueden resumirse en pertinencia, calidad y equidad, como propuso la declaratoria, de la Conferencia Mundial sobre Educación Superior de la UNESCO, en octubre 1998 (Tunnerman, 2008).

Para esto la universidad debe orientar sus reformas de tal manera que sea institución generadora de conocimientos mediante la relación **sinérgica de creación, innovación e impacto** en los contextos de intervención de la universidad.

Es imprescindible, para alcanzar la generación de conocimiento modificar el **paradigma de enseñanza-aprendizaje**, a partir del reconocimiento del estudiante es sujeto de aprendizaje, mediante la integración de la lógica, la informática con la lógica didáctica de la profesión, y de la adopción de un nuevo paradigma orientado hacia el aprender haciendo e investigando.

Para alcanzar la generación de conocimientos, la investigación debe responder a un sistema de investigación básico y aplicado de relaciones flexibles. Para ello se debe apostar por la organización del sistema de investigación desde el denominado Modo 2 de producción del conocimiento científico, modo que se caracteriza por buscar el conocimiento científico a través del trabajo interdisciplinario y desde los campos económico y social para resolver problemas que tengan una aplicación contextual (Gibbons, 1997). A partir de esto se requiere definir áreas contextualizadas y de ellas despenden líneas de investigación claras que se traducen en los proyectos definidos por equipos de investigación conformados siempre por docentes, investigadores de la institución.

Para alcanzar la gestión del conocimientos pertinentes se debe pensar la vinculación como un proceso social universitario de relación entre universidad y sociedad con implicaciones políticas, pedagógicas, metodológicas y epistemológicas (Cano, 2015), que conduzca a la gestión en la vinculación, enraizado a lo largo de la formación de grado y en los programas de postgrado, traducido en programas y proyectos orientados a resolver los problemas priorizados en y desde las comunidades locales. Vinculación que debe ser gestión territorial con los actores involucrados, a partir de la coordinación de varios dominios profesionales traducidos en proyectos interdisciplinarios, con impactos tangibles.

Finalmente, la gestión debe estar basada en un liderazgo que fije escenarios alternativos bajo una Visión y Misión compartida desde los niveles de base. La nueva forma de entender la universidad y su organización debe estar en cada profesor, estudiante, empleado y trabajador universitario.

## Bibliografía

- Aboites, Hugo (2008). Presentación. En Carlos Tünnermann, *Noventa años de la Reforma Universitaria de Córdoba 1918-2008*. Buenos Aires: CLACSO.
- Arocena, Rodrigo y Sutz, Judith (2000). *La universidad latinoamericana del futuro: tendencias, escenarios, alternativas*, México DF: UDUAL.
- Castells, Manuel (2000). *La era de la Información* (vol. 1), La sociedad red, Madrid: Alianza Editorial.
- Cano, A. (2015). La extensión universitaria en la transformación de la universidad latinoamericana del siglo XXI: disputas y desafíos. En Adrián Acosta Silva... [et al.]. (1ª. ed.). *Los desafíos de la universidad pública en América Latina y el Caribe*. Ciudad Autónoma de Buenos Aires: CLACSO.
- De Souza, J., [et al.]. *El arte de cambiar las personas que cambian las cosas*. Quito: Red Nuevo Paradigma.

- Didriksson, A. (2015). El futuro anterior. La universidad como sistema de producción de conocimientos, aprendizajes e innovación social”. En Adrián Acosta Silva... [et al.]. (1a ed.). *Los desafíos de la universidad pública en América Latina y el Caribe*. Ciudad Autónoma de Buenos Aires: CLACSO.
- Gibbons, M. et al. (1997). *La nueva producción del conocimiento. La dinámica de la ciencia y la investigación en las sociedades contemporáneas*. Barcelona: Ediciones Pomares.
- Latour, B. (2005). *Reensamblar lo social: una introducción a la teoría del actor-red*. Oxford: Oxford University Press.
- Morin, E. (1984). *Ciencia con consciencia*. Barcelona: Editorial Antrophos.
- Morin, E. (2009). *El Método*, 6: Ética. Madrid: Editorial Cátedra.
- Nonaka, Ikujiro y Takeuchi, Hirotaka, (1985). *The knowledge-creating company: how Japanese companies create the dynamics of innovation*. Oxford: Oxford University Press
- Sallis y Jones (2002). *Knowledge management in education*. Londres: Kogan Page Limited.
- Sheard, S. A. (2006). *Principles of complex systems for systems engineering*. Challedon Rd. Great Fall VA: Third Millennium Systems LL.
- Tunerman, C. (2008). *La educación superior en América Latina y el Caribe: diez años después de la Conferencia Mundial de 1998*, editado por Carlos Tünnermann Bernheim. Cali: Iesalc-Unesco, PUJ, 2008.
- UNESCO (2015). Science Report: towards 2030 – Executive Summary.

# APORTACIÓN METODOLÓGICA PARA EL ESTUDIO DE COLECCIONES BIBLIOGRÁFICAS ANTIGUAS EN EL ECUADOR: LOS LIBROS PATRIMONIALES DEL FONDO “UNIVERSIDAD CENTRAL DEL ECUADOR 1485-1960”

*Francisco González de la Fuente*  
*Universidad Central del Ecuador*

Recibido: 05 – noviembre – 2015, aprobado 25 – noviembre – 2015

---

## **Resumen**

Este artículo desgrana la metodología empleada para el estudio de los libros antiguos custodiados por el Área Histórica de la Universidad Central del Ecuador, investigación centrada en la recuperación de la memoria histórica de la Biblioteca Universitaria y de las colecciones antiguas con presencia en su repositorio, incluido dentro del Fondo bibliográfico “Universidad Central del Ecuador 1485-1960”, aportando un resumen de sus conclusiones.

**Palabras clave:** Universidad Central del Ecuador, biblioteca universitaria, colecciones antiguas, libro antiguo

## **Abstract**

This paper explains the methodology applied to the study of the ancient books kept by the Historical Area of the Central University of Ecuador, research focused on the recovery of the historical memory of its University’s Library and the ancient collections present in the Bibliographical Reserve “Universidad Central del Ecuador 1485-1960”, and also includes a summary of its conclusions.

**Keywords:** Central University of Ecuador, university’s library, ancient collections, ancient books.

## Introducción

El Área Histórica del Centro de Información Integral de la Universidad Central del Ecuador custodia un amplísimo fondo bibliográfico, de decenas de miles de ejemplares, denominado “Universidad Central del Ecuador 1485-1960”. En él se reúnen todos los libros tanto de la Biblioteca Universitaria, luego Biblioteca General, como los de algunas librerías menores de diferentes facultades, que por su antigüedad han sido retirados de las estanterías de uso frecuente. Entre todos ellos encontramos 3.215 libros considerados antiguos<sup>1</sup>.

Por iniciativa de la coordinadora del Área Histórica, Natasha Sanmartín, con el apoyo de la directora del Centro de Información Integral, María del Carmen Gaibor, se promueve una investigación centrada en el análisis tanto de la propia historia de la Biblioteca de la Universidad Central como de su fondo antiguo, es decir, de esos 3.215 volúmenes. Esto último implicaba elaborar un listado con las obras presentes y la asignación de materias para su futuro reordenamiento, así como desentrañar de qué manera fueron adquiridas por la Universidad. Además, se solicitó recuperar la memoria de antiguas colecciones que pudieran estar presentes entre ellos, puesto que gran parte de estas obras ya circulaban en tiempos de la Real Audiencia de Quito, por tanto, con anterioridad al nacimiento de la propia Universidad Central.

En el desarrollo de esta investigación se reunió inicialmente una amplia bibliografía sobre la Historia del Libro, de la Cultura (centrados en el mundo universitario) y de las bibliotecas históricas quiteñas, mientras se realizaba una evaluación inicial del fondo para diseñar una metodología capaz de alcanzar los resultados esperados. Con esa información asimilada, se procedió, de un lado, a la búsqueda de documentación escrita relevante de época en diferentes archivos quiteños<sup>2</sup>, en la que el concurso de la Lcda. Martha Flores en los dos primeros meses resultó esencial<sup>3</sup>. De otro, se procedió al reconocimiento individualizado de cada uno de los volúmenes, generando una base de datos capaz de sistematizar la información histórica que acompaña a cada ejemplar, como vía de rastreo de posibles filiaciones que permitieran, a la postre, recuperar la existencia de fases o momentos en los cuales diferentes libros pudieron haber compartido anaqueles.

La investigación tomó un tiempo de cinco meses, entre enero y mayo de 2015, resultado de la cual fue el informe presentado bajo el título “Investigación de las Colecciones Antiguas de las Reservas del Área Histórica”, que el presente artículo

- 1 Según el criterio empleado para nuestra investigación, se considera libro antiguo a todo aquél publicado con anterioridad a 1801, más aquellos que, pese a ser editados con posterioridad a esa fecha, pertenecen a un título u obra que tenga ejemplares que sí entran en el periodo acotado.
- 2 Con resultados positivos tenemos el Archivo General de la Universidad Central (AGUCE), Archivo Nacional del Ecuador (ANE), Archivo de la Curia Metropolitana (ACM). Quedaron fuera de nuestro alcance el Archivo de la Orden Jesuita y otros de titularidad privada que pueden arrojar más datos sobre las cuestiones aquí analizadas.
- 3 Sin las observaciones, indagaciones e ideas expresadas por la mencionada historiadora el estudio habría resultado incompleto. Igualmente, se han de agradecer los consejos recibidos por diversos historiadores del libro antiguo consultados al hilo de la investigación: Carlos Ciriza, María Pilar Ponce-Leiva, María Antonieta Vásquez Hahn, María Idalia García Aguilar, Juan David Morillo Sandoval, Pedro Rueda Ramírez, Francisco Piñas y Rocío Pazmiño.



resume en gran medida<sup>4</sup>. No obstante, queremos aprovechar este espacio para hacer especial hincapié en la oportunidad de una metodología de análisis pormenorizado de la información histórica que aportan los libros en sí, como una fuente poco empleada en el Ecuador y de gran potencialidad, por cuanto al reconocer estos rasgos se puede trasladar a otras bibliotecas históricas por medio de tipologías para la recomposición de colecciones antiguas que estén presentes tanto en el fondo "Universidad Central del Ecuador" como en otros lugares.

Esperamos con ello apoyar la sensibilización frente a esta fuente de información, de tal manera que se camine hacia la generación y aplicación de normas de conservación específicas que permitan su protección y estudio, puesto que en ocasiones puede considerarse a los elementos que la componen superfluos, y por tanto, eliminables.

### La materialidad frente al documento escrito

Cuando la arqueología se ocupa de periodos para los que se cuenta también con documentación escrita resulta habitual que nazca el debate entre cuál de las dos fuentes tiene primacía a la hora de generar un discurso que refleje más fidedignamente la realidad estudiada, o cómo establecer un puente entre ambas disciplinas<sup>5</sup>. Por la propia evolución de las metodologías de investigación histórica, en las que el estudio del documento histórico fue anterior al desarrollo de la técnica arqueológica de carácter científico, se tendía a considerar que la segunda era una ciencia auxiliar de la primera, y por tanto, era tan sólo el reflejo de lo expresado por la documentación escrita y no tenía explicación fuera de ella. La materialidad dejada por los grupos humanos del pasado, no obstante, es tozuda, y ha quedado claro que muchas veces la arqueología muestra evidencias que la documentación escrita no recoge o que retrata de una forma muy diferente a como la percibimos en campo, ya sea por los intereses o por las propias concepciones de quienes la produjeron. Cada caso obliga por tanto a un estudio detenido de ambas fuentes de información para alcanzar soluciones satisfactorias.

Aunque para los periodos cronológicos en que se ubican los libros impresos existe no sólo una documentación escrita numerosa y elocuente sino también una abundante serie de trabajos de investigación que se han ocupado de tratar diferentes aspectos sobre los mismos, sigue siendo pertinente recuperar la información que el hecho material en sí, es decir, los propios libros, llevan consigo. En muchas ocasiones nos permitirán adentrarnos en cuestiones que no parecían abiertas por falta de datos, y en otras, poner de manifiesto distorsiones derivadas del empleo exclusivo del escrito como fuente de información. Y dado que estamos tratando de alteraciones sobre el libro impreso original que tienden a responder a lógicas

4 Se espera la publicación de ese informe como libro a lo largo de 2016, incluyendo los listados de obras y antiguos propietarios elaborados al efecto, así como un denso apartado en figuras y gráficos que apoyan diferentes aspectos del discurso. Por causa de espacio, no podemos reproducir esa información aquí, por lo que remitimos a su consulta al lector interesado.

5 Moreland, John (2001): *Archaeology and text*, Sheffield, Duckworth; Moreland, John (2013): "Arqueología histórica. Más allá de las "evidencias"", en Quirós Castillo, Juan Antonio (ed.), *La materialidad de la Historia. La arqueología en los inicios del siglo XXI*. Madrid, Akal, pp. 37-65. Referencia bibliográfica obtenida gracias a Carlos Tejerizo García.

que afectan a más de un ejemplar, y que por tanto en su reconocimiento podemos establecer filiaciones entre libros, es posible y deseable la elaboración de tipologías como las diseñadas por la arqueología. Con un número creciente de rasgos reconocidos y publicados, sumado a la información aportada por la documentación escrita, se puede trabajar en su ubicación cronológica, resultando de ello la generación de referencias para que futuros investigadores puedan encajar de una manera sencilla los libros que estén estudiando en un esquema general a todos.

Cuando nos referimos a la información histórica que de manera individual muestra cada libro, estamos hablando de los elementos que son posteriores a la impresión original del volumen, y que lo van marcando en su tránsito existencial por acumulación o pérdida. Entre ellos contamos el tipo de cubierta, inscripciones y alteraciones sobre la misma, firmas antiguas que se hayan conservado en su exterior o en su interior, marcas de propiedad (manuscritas, en sello o *ex libris*, generalmente presentes en las primeras páginas del libro), anotaciones, restauraciones, patologías, etc. Todos son datos sistematizables y que permiten rastrear la existencia de procesos comunes a varios ejemplares, muy entremezclados estratigráficamente pero finalmente reconstruibles.

Evidentemente, dado el incontable número de propietarios individuales que han existido y dejado constancia palpable de ello a lo largo de los siglos, considerando cada uno de ellos como una fase del libro, la ramificación estratigráfica se antoja inabarcable. No obstante, en palabras de Martín Abad:

Los ejemplares de un fondo están unidos naturalmente por su pertenencia a una persona o a una institución histórica antes de quedar incorporados al conjunto de ejemplares, unidos accidentalmente, que constituyen una biblioteca histórica actual. El bibliotecario debe atender a la singularización de esas piezas, pero a veces se ha perdido el sentido histórico al organizar ese conjunto accidental que es la colección, incluso al preparar las unidades de conservación para su catalogación y para su posterior consulta”<sup>6</sup>.

Si en los procesos de catalogación se incluyen espacios donde reflejar la presencia o ausencia de los elementos arriba mencionados como parte habitual de su trabajo, el investigador irá fácilmente encontrando los rasgos que le sean de interés.

A esta aportación se une la de Navarro Bonilla, específicamente centrada en marcas de propiedad y de lectura, explicando la utilidad de su registro:

[...] lejos de constituir un material intrascendente, todos aquellos añadidos (literales o gráficos) sobre el ejemplar impreso ofrecen valiosos datos no solo sobre los modos de escritura sino también sobre las modalidades en que el impreso entró a formar parte de una colección, se leyó, anotó, marcó la impronta original por cada uno de los lectores y propietarios del ejemplar a lo largo de los años”<sup>7</sup>.

6 Martín Abad, Julián (2003): “Del ejemplar, o de ciertas historias (casi) siempre pasadas por alto” en Docampo Capilla, Javier (ed.): *I Jornadas sobre Patrimonio Bibliográfico en Castilla La Mancha: actas: 12, 13 y 14 de noviembre, Alcázar de Toledo. Del ejemplar, o de ciertas historias (casi) siempre pasadas por alto*. Toledo, Junta de Comunidades de Castilla-La Mancha, p. 16.

7 Navarro Bonilla, Diego (2003): “Las huellas de la lectura: marcas y anotaciones manuscritas en impresos de los siglos XVI a XVIII” en Castillo Gómez, Antonio (ed.): *Libro y lectura en la Península Ibérica y América (siglos XIII a XVIII). Las huellas de la lectura: marcas y anotaciones manuscritas en impresos de los siglos XVI a XVIII*. Valladolid, Junta de Castilla y León, p. 246.

En la revisión de los volúmenes antiguos del fondo “Universidad Central del Ecuador 1485-1960” hemos visto rasgos que se repiten numerosas veces, y que de hecho se encuentran también presentes en libros de otras bibliotecas históricas quiteñas visitadas a lo largo de la investigación. Dado que este estudio se está adelantando en una problemática casi virgen en el Ecuador, serán éstos los que se pondrán de relieve. Junto a ellos, hay otros cuya presencia puede darse en tan sólo un ejemplar, de los que sólo destacaremos algunos por su interés singular.

Reconociendo individualmente cada libro, trabajamos sobre los volúmenes que hoy día se conservan en un fondo. Puede parecer baladí pero es precisamente el factor que va encaminado a reducir en el mayor grado posible el desacuerdo que muchas veces muestran algunas fuentes documentales con la realidad que reflejan. Nos referimos, por ejemplo, a que en un acta de traspaso de inventario se pueda mentir, por la razón que sea, indicando que se tienen libros que en realidad se han perdido, o que se oculten otros porque están prohibidos, como pasaba con ejemplares perseguidos por la Inquisición. En otros casos estos inventarios no son prolijos en detalles y no permiten conocer a ciencia cierta si el volumen al que se están refiriendo es exactamente el mismo tenemos entre manos. Al trabajar sobre el libro, evitamos que la fuente nos engañe, y podemos encontrar sorpresas que no pensábamos topar, como el destino de determinada colección, fraccionada por avatares históricos que pueden haber pasado inadvertidos al no tener constancia de ellos en la documentación escrita.

Además, se evitan conclusiones apriorísticas, como identificar determinado ejemplar como parte del Fondo Jesuita sólo por su antigüedad, tendencia extendida entre los curadores de bibliotecas históricas quiteñas. Creando tipologías, insistimos, generamos guías para que cualquiera pueda reconocer por el aspecto exterior del libro determinadas fases en su tránsito vital, y, publicando esas informaciones, poco a poco se podrán reconstruir viejas colecciones cuya memoria ha quedado enterrada, lo que supone un enorme apoyo empírico para los investigadores de la historia de la cultura y de las bibliotecas.

## El libro antiguo en el Ecuador. Breve estado de cuestión

No obstante, existen para Ecuador numerosos estudios en los que el libro antiguo forma parte de los elementos manejados por los historiadores. La producción historiográfica suele girar, como es lógico, en torno a la historia de la cultura, tanto en época colonial como republicana, con una especial presencia del mundo universitario, por ser epicentro de renovación de ideas o, por el contrario, de contención de las mismas<sup>8</sup>.

8 Sin afán de exhaustividad: Espinoza, Jaime (1931 Enero-Marzo): “La Universidad Central en los primeros cien años de vida republicana (I)”, en *Anales de la Universidad Central*, No. 275, Apéndice; y sucesivas; Moncayo De Monge, Germania (1944): *La Universidad de Quito en tres siglos. 1551-1930*. Quito, Imprenta de la Universidad Central; Lozano Cabrera, M. (1950 octubre): “Origen y desarrollo de la universidad ecuatoriana”, en *Revista de Filosofía, Letras y Ciencias de la Educación*, No. 8 (año III), s. p.; Sánchez Astudillo, Miguel (1959): *Textos de catedráticos jesuitas en el Quito colonial: Estudio y bibliografía*. Quito, Casa de la Cultura Ecuatoriana; Vargas, José María (1965): *Historia de la cultura ecuatoriana*. Quito, Casa de la Cultura Ecuatoriana; Romo S., Luis A. (1980): “La investigación científica en 150 años de vida republicana” en Mora Ortega, Luis (coord): *Arte y Cultura. Ecuador: 1830-1980. La investigación científica en 150 años de vida republicana*. Quito, Corporación Editora Nacional; Mena Mena, Camilo (1980): “La Universidad: cultura en 150 años de Vida Republicana” en Mora Ortega, Luis (coord): *Arte y Cultura. Ecuador: 1830-1980. La Universidad: cultura en 150 años de Vida Republicana*. Quito, Corporación Editora Nacional; Roig, Arturo Andrés (1984): *Humanismo*

De otro lado, aunque en mucho menor número, contamos con investigaciones en las que el libro antiguo ha sido el centro de interés. De un lado, podemos contar los catálogos publicados como forma de dar a conocer el contenido de algunas bibliotecas históricas<sup>9</sup>, y de otro, de mayor profundidad, preocupado por las formas de circulación del mismo, generalmente en periodo colonial<sup>10</sup>.

Lo que todos ellos tienen en común es que tienden a basarse únicamente en la documentación escrita, salvo el caso de Keeding, que la conjuga con las marcas de propiedad que encontró en algunos libros del repositorio de la Universidad Central, por tanto, los mismos que han sido objeto de nuestro estudio, si bien no aportó los datos que recogió para su investigación, que podrían haber sido un excelente punto de partida para generar esa base empírica que señalábamos<sup>11</sup>. En los estudios sobre Historia de la Cultura es habitual recurrir a planes de estudios de las universidades coloniales, a las lecciones de los profesores universitarios que se han conservado y en general la producción cultural de la época analizada, así como a los inventarios de bibliotecas que han llegado a nuestros días, testamentos, actas de traspaso, expedientes del Registro de Ida de Navíos del Archivo de Indias, y otros testimonios contemporáneos que resultaran elocuentes, como cartas privadas o relatos de viajes. Parte de esta documentación también es utilizada cuando se ha intentado reconstruir la conformación y disgregación de repositorios antiguos, como es el caso del famoso Fondo Jesuita<sup>12</sup>.

### **Metodología desarrollada para el estudio de los libros antiguos del fondo “Universidad Central del Ecuador 1485-1960”**

Explicada ya la motivación del desarrollo de una metodología en la que de manera sistemática se recogen todos los rasgos que componen la información histórica que encontramos en cada ejemplar, queda señalar qué elementos referenciales se poseían a la hora de enfrentar el caso concreto de los 3. 215 volúme-

---

en la segunda mitad del s. XVIII. Quito, Biblioteca Básica del Pensamiento Ecuatoriano n° 18-19; Paladines Escudero, Carlos (1988): *Pensamiento pedagógico ecuatoriano*. Quito, BCE - Corporación Editora Nacional; Guerra Bravo, Samuel (1989): “La Cultura en época colonial”, en Ayala Mora, Enrique (ed.): *Nueva Historia del Ecuador*. Quito, Abya-Yala; Ponce Leiva, María Pilar (1998): “La educación disputada: Repaso bibliográfico sobre la enseñanza universitaria en la Audiencia de Quito”, en *Estudios de historia social y económica de América*, No. 11, pp. 137-149; Lucena Salmoral, Manuel (1999): “El reformismo despotista en la Universidad de Quito”, en *Cuadernos del Instituto Antonio de Nebrija*, No. 2, pp. 59-82; Keeding, Ekkehart (2005): *Surge la nación: la Ilustración en la Audiencia de Quito. 1725-1872*. Quito, Banco Central del Ecuador.

- 9 Para el caso concreto de la Universidad Central: Espín Lastra, Alfonso (1963): *Libros coloniales de la Universidad de Quito. Catálogo General*. Quito, Editorial Universitaria. Otro ejemplo: S.A.: *Incunables y libros raros y curiosos de los siglos XV, XVI, XVII y XVIII, de la Sección llamada “Hispanoamericana”*. Quito, Biblioteca Nacional, 1959.
- 10 El trabajo de Pedro Rueda resulta esencial en este campo. Ej.: Rueda Ramírez, Pedro José (2000): “La circulación de libros desde Europa a Quito en los siglos XVI-XVII”, en *Procesos: Revista Ecuatoriana de Historia*, No. 15, pp. 3-20.
- 11 Keeding, Ekkehart (2005): *Surge la nación...*, op. cit., p. 36.
- 12 Barnadas, Joseph (1974): La Biblioteca jesuita de Quito en el siglo XVII. *Iberoamericana Pragencia*, No 8, pp. 151-181; Fierro-Renoy, Juan Francisco (2008): “Las bibliotecas de la Compañía de Jesús en la Real Audiencia de Quito” en Naranjo, Plutarco y Fierro-Benítez, Rodrigo (eds.), *Eugenio Espejo: Su época y su pensamiento. Las bibliotecas de la Compañía de Jesús en la Real Audiencia de Quito*. Quito, Corporación Editora Nacional.

nes antiguos custodiados en el Área Histórica de la Universidad Central y cómo ello determinó el procedimiento para generar datos de análisis.

Primeramente, se buscó la documentación histórica que pudiera conservarse fruto de la gestión, durante más de siglo y medio de historia, de la Biblioteca Universitaria o General. Lamentablemente, no fue posible ubicar su paradero dentro del Archivo General de la UCE, y tampoco hubo suerte en el resto de archivos quiteños consultados, donde ocasionalmente sí aparece alguna información sobre este repositorio en relación a su vecindad con la Biblioteca Pública de Quito (desde su origen compartieron instalaciones en el viejo Caserón Universitario, actual Centro Metropolitano de Cultura, que había sido anteriormente sede del Colegio Máximo y de la Universidad San Gregorio Magno –jesuitas- y transformado pocos años después de la expulsión de la orden -1767- en la Universidad Pública Santo Tomás de Aquino<sup>13</sup>).

La bibliografía antigua tampoco era numerosa ni prolija, la mayoría publicaciones de los propios bibliotecarios en la revista *Anales de la Universidad Central*, como ampliaremos en el apartado de resultados. De hecho, parece que estos autores tampoco pudieron encontrar la documentación antigua de gestión de la Biblioteca Universitaria<sup>14</sup>.

Por tanto, no contábamos con mucha referencia escrita sobre cómo la Biblioteca se hizo con su fondo antiguo o con el resto de libros adquiridos a lo largo del siglo XIX. Para el siglo XX ocasionalmente se dan en *Anales* noticias de adquisiciones de libros, más o menos detalladas según el momento.

Por último, en ocasiones el ordenamiento de una colección antigua que no ha sido alterado en mucho tiempo permite seguir de alguna manera si se respetaron procedencias. Lamentablemente, la Biblioteca General pasó por varios traslados y reordenamientos desde el propio siglo XIX, y al convertirse en el fondo “Universidad Central del Ecuador 1485-1960” a inicios del siglo XXI, se inventarió siguiendo un criterio cronológico. Por tanto, no quedaba rastro posible en el ordenamiento actual de un sentido histórico.

Así que la motivación del empleo de una metodología centrada en lo que cuentan los propios libros parte tanto de la motivación teórica arriba expuesta como de la ausencia de evidencias que permitieran llegar a conclusiones sólidas. Con lo que sí se contaba de inicio era con la excelente base de datos levantada por Breccia y Fugaro en 2005- 2006, a intermediación de la Unión Latina. Supuso un punto de partida esencial, por cuanto estos investigadores no sólo recogieron los datos básicos de catalogación (autor, título de la obra, lugar y año de impresión o impresor), sino que se detuvieron en establecer filiaciones entre ejemplares para reconstruir títulos, aunque en alguna ocasión eso llevó a la creación de títulos ficticios formados con ejemplares con muy diferente tránsito vital antes de su llegada

13 Vázquez Hahn, María Antonieta (2005): *Luz a través de los muros. Biografía de un edificio quiteño*. Quito, FONSAL, p. 147 y ss.

14 Barrera, Jaime (1937 Octubre-Diciembre): “La Biblioteca de la Universidad”, en *Anales de la Universidad Central*, No. 302, p. 599.

a la Biblioteca Universitaria<sup>15</sup>. Dado que estos investigadores generaron catálogo para otros repositorios ecuatorianos, animamos a su consulta y aprovechamiento en estudios futuros que se animen a seguir el camino que intentamos potenciar en estas páginas.

Los libros demostraron que al emplearse como fuente de información histórica podían suplir nuestras carencias iniciales en gran medida. Al examinarlos no sólo vimos esas alteraciones que permitían asociarlos entre ellos, sino numerosos sellos de gestión que la propia Biblioteca General fue empleando a lo largo de su existencia, lo que permitía comprender desde otro ángulo su evolución y su permeabilidad a los procesos de cambio de conocimientos de la propia Universidad Central, y, por ende, de la vida universitaria quiteña y ecuatoriana.

Registrar sistemáticamente esta información obligó evidentemente al análisis libro a libro de los 3. 215 ejemplares<sup>16</sup>, para posterior tratamiento de la información una vez levantada la base de datos. Ello conllevó también la toma de aproximadamente 23.000 fotografías, una media de 7 por ejemplar, entre tomas generales y de detalle si el volumen lo requería.

Para hacer manejable la información era necesario crear una división de los rasgos con los que se iba a trabajar. Es una racionalización básica, susceptible de ser mejorada y profundizada por los expertos en técnicas de restauración y conservación, dado su conocimiento más profundo sobre encuadernación, composición química de tintas, análisis tipográficos, de patologías, etc. Con su contribución, dada su experiencia sobre los diferentes aspectos de la composición material de los libros antiguos, se pueden construir tipologías muy definidas en el futuro.

Creamos una base de datos empleando el programa Access, de manejo sencillo, empleando los siguientes grupos de variables:

- Edición (Autor, título, año, lugar de impresión y materia)<sup>17</sup>;
- Tipos de encuadernación;
- Tipos de alteración de cubiertas (en los lomos, generalmente);
- Análisis de los sistemas de inventario o catalogación antiguos que aún sean reconocibles en los lomos;
- Marcas de propiedad y escrituras en el interior de los libros;

Revisemos en detalle cada uno de ellos:

---

15 Sobre esta cuestión, resulta esencial: Martín Abad, Julián (2003): “Del ejemplar, o de ciertas historias (casi) siempre pasadas por alto”, *op. cit.*

16 La aplicación de los criterios de conservación desarrollados por el equipo del Área Histórica obliga al aislamiento de aquellos ejemplares deteriorados en un espacio de cuarentena para acometer su restauración, y por razones de seguridad no pudieron ser consultados físicamente. Eso obligó a la extrapolación de la información obtenida en el análisis de libros que formaran parte de la misma obra, sostenida gracias a la información proveída por Breccia y Fuggaro en su catálogo. Quedaron por tanto fuera de nuestro examen visual un total de 216 ejemplares, del total de 3.215 afectados por nuestro estudio.

17 Trabajo ya realizado por Breccia y Fuggaro, sobre el que este estudio se apoya continuamente (si bien ha requerido alguna corrección).

## 1. Edición

Esta variable es la que habitualmente se emplea, casi en solitario, para recomponer las filiaciones entre los diferentes ejemplares de una colección. Ordena los libros en base a su lugar de impresión, puesto que se deduce, y en el caso de los libros estudiados tiende a ser así, que un título compuesto por varios ejemplares se compra completo, y tiende a provenir de un mismo origen, aunque los años de edición entre el primer y último volumen muestren un desfase. Pero esto no siempre es así, ya que existen casos en que el particular recompone el título u obra en base a originales de diferente procedencia, lo que obliga a la revisión del resto de variables para ver si existen conflictos de este tipo.

En nuestro caso, lo primero que revisamos fue el autor, de ahí que hayamos elegido un ordenamiento alfabético y no cronológico para la presentación de resultados en el informe. Tras ello, se comprueba cuántas obras existen del mismo y qué volúmenes constituyen cada una de ellas, revisando sus lugares y años de impresión. Con todo ello, muchas veces ya hemos recompuesto el título con los ejemplares que lo componen, pero es necesario revisarlos físicamente, para establecer que el resto de variables no presentan conflictos, es decir, que los libros que componen la obra han tenido un tránsito vital similar, o que han sido unificados en un momento dado, pero siempre con anterioridad a su llegada a la Biblioteca de la Universidad Central<sup>18</sup>.

Se ha de ser cuidadoso al tratar con las fechas de impresión, ya que es posible caer en el error de asumir que un determinado título estaba presente en la Real Audiencia de Quito o en la República del Ecuador en fechas cercanas a su impresión, cuando en absoluto tiene por qué ser así. Se requiere de una argumentación probatoria, ya sea porque tengamos constancia documental de su llegada, o porque se nos explicita un momento de traspaso entre propietarios locales. Esto quiere decir que por más que se encuentren libros incunables europeos, como los dos que contiene el fondo<sup>19</sup>, esto no implica que ya circularan por la Real Audiencia de Quito en el siglo XVI, o que si tenemos un libro de Newton como las tres colecciones de la Biblioteca de la Universidad Central<sup>20</sup>, impresos a mediados del siglo XVIII, no podemos inferir que desde esa época se leía a Newton en la Real Audiencia de Quito. Dependerá de las pautas de comercialización y circulación de los libros, y por tanto, necesitará un sólido apoyo documental para sostener que determinada obra estaba al alcance de los lectores quiteños.

También, teniendo en cuenta la información que nos brindan los libros, nos podemos apoyar en las marcas de propiedad para determinar un momento seguro en que un libro ha estado presente, si bien eso no implica que ya lo estuviera o no con anterioridad<sup>21</sup>.

Para poder sortear esta cuestión de alguna manera, y para simplificar la elaboración de los resultados, se ha establecido una división temporal en base a cuartos

18 No es extraño que una obra se haya formado antiguamente con ejemplares sueltos, de ahí que en determinadas ocasiones existe una marca de propiedad en algún volumen que no tienen el resto, pero el resto de elementos permiten discernir que llegaron ya unidas a la Biblioteca de la Universidad Central. En el caso de la Biblioteca de San Gregorio no es tan habitual ver propietarios en libros anteriores a su adquisición por los jesuitas.

19 AH 53 28009 y AH 53 28010.

20 AH 53 01205, AH 53 01367 - 01377 - 01317 y AH 53 01635 - 01645.

21 De ahí parte de la importancia de identificar a estos propietarios y ubicarlos en el tiempo. En el caso de la obra AH 53 01635 - 01645, que también es de Newton, va firmada por Unanue.

de siglo, de tal manera que se puedan percibir tendencias generales ante la imposibilidad de asumir la investigación documental requerida. Así los investigadores que lo deseen podrán encontrar un punto de partida sobre el que basarse al orientar sus estudios en la publicación del informe.

Igualmente, se ha sometido a las materias temáticas a un proceso de simplificación (si bien en las tablas por obra de los anexos se respeta el criterio de los italianos). Para ello se ha recurrido a las categorías básicas del sistema Dewey de clasificación, adaptándolas a nuestras necesidades. Así, junto a las propias del sistema (Arte, Ciencias Sociales, Filosofía y Psicología, Historia y Geografía, Lenguas, Literatura, Matemáticas y Ciencias Básicas, Religión y Tecnología y Ciencias aplicadas) se han añadido los criterios Derecho Civil, Derecho Canónico y Biografías; y eliminado Genéricos.

## 2. Encuadernación

En su mayoría, los libros analizados cuentan o bien con una cubierta de pergamino o bien con una de cuero. En muchos de los casos puede ser la única cubierta que tuvieron a lo largo de su vida<sup>22</sup>, en otros se tratará de reencuadernaciones, y por tanto, habremos perdido la información histórica que pudiera registrarse en la cubierta antigua.

Se decidió reflejar de manera básica si la encuadernación era de pergamino o de cuero, de tal manera que se pudieran percibir algunas tendencias generales en base a esta distinción. No obstante, se reconocieron algunos tipos de encuadernación en pergamino más habituales que otras, por lo que se decidió registrar cuando un ejemplar las tenía para comprender su funcionamiento (Per1, Per2, Per3 y Per4). Se buscaba con ello comenzar el trabajo de distinción entre técnicas de encuadernado en pergamino, dada la sospecha de la existencia de talleres de encuadernación en la Real Audiencia de Quito. No obstante, en los cuatro casos registrados se encuentran paralelos más allá de las bibliotecas históricas quiteñas. Eso obligará a la evaluación de otras cubiertas en pergamino para averiguar patrones de los que se pueda inferir la presencia de talleres locales, así como la revisión de documentación escrita de entidades capaces de sostener algo así, principalmente órdenes religiosas. Otro elemento elocuente en esta cuestión son los documentos que en ocasiones se usan como hoja de guarda: cartas, misales, partituras, etc., que puede resultar interesante recuperar no solo por su valor en sí, sino como elemento datante del propio taller de encuadernación<sup>23</sup>.

Pese a que no han sido un objeto preferencial de los investigadores, se conoce la existencia de talleres de encuadernación en algunos lugares de la antigua Colo-

22 Y es que un taller de impresión no implica necesariamente uno de encuadernación, por tanto, se ha de tener cautela a la hora de diferenciarlos. Sirva como ejemplo en el fondo la obra *Sobrino aumentado, o nuevo diccionario de las lenguas española, francesa y latina*, de Francisco Cormon (AH 53 02158 - 02156 - 02157): en el primer volumen (AH 53 02158) encontramos el siguiente texto: "*San Miguel, encuadernador, calle de la Carne n.º. 174 junto a la de S. Francisco. En Cádiz*", mientras que los libros fueron impresos en Amberes.

23 Como por ejemplo, la carta reciclada en AH 53 21831.



nia española en América<sup>24</sup> incluyendo la Audiencia de Quito, donde ya ha habido quién las ha inferido en base a los comentarios del padre Cicala<sup>25</sup>.

### 3. Alteración de cubiertas

En algunas ocasiones, los propietarios de un fondo, ya fueran personajes privados o instituciones, deciden dar una homogeneidad visible a los tomos de su colección, habitualmente pintándolos en su parte exterior. En el caso de que la librería fuera de dimensiones considerables, como las de las grandes instituciones, se les da incluso un número de signatura que fuera perceptible sin necesidad de abrir el libro, y que nos permite identificar cuando dos libros que no comparten otros criterios han compartido estantería, y pensar en la distribución de las materias que se aplicaba en esas bibliotecas para ubicar sus ejemplares.

En este caso, la variabilidad en las alteraciones es profusa, obligando incluso a una codificación que la haga asequible. Por ejemplo, los numerosos libros pertenecientes a la Universidad San Gregorio fueron pintados de blanco en sus lomos, situación que codificamos como *Pintado USG*. Tenemos muchos más casos, a veces sólo afectando a un título formado por varios ejemplares, a veces amalgamando obras diferentes. En otras ocasiones, se dan dos capas de pintado, situación habitual en el caso de la Biblioteca Nacional "Eugenio Espejo", donde los libros provenientes de la Biblioteca del Colegio Máximo, ya pintados en tiempos de los jesuitas, fueron repintados en un momento posterior, indeterminado.

### 4. Signaturas antiguas

No me cansaré de insistir: la signatura topográfica, un dato (desgraciadamente tan) cambiante en la historia del ejemplar, dentro incluso de una misma biblioteca, tiene enorme importancia. El control de sus sucesivos cambios evitará un riesgo siempre latente: la creación de ejemplares imaginarios. Las bibliotecas históricas conservan (casi) siempre unas correspondencias de las signaturas que se anularon y de las nuevas. Las signaturas que ya no se utilizan para localizar el ejemplar, pero constan en él, deberán indicarse siempre en los catálogos de las bibliotecas y considero que útil hacerlo igualmente en los repertorios tipobibliográficos, por el simple hecho de que estuvieron en algún momento en uso y pueden haberse citado. No hay que olvidar que muchos de nuestros repertorios son antiguos y que debido a su buena factura o simplemente porque ninguno más moderno suple su consulta siguen siendo magníficos instrumentos de información <sup>26</sup>.

24 Aspell, Marcela, *et al.* (2000): *La biblioteca jesuítica de la Universidad Nacional de Córdoba*. Córdoba, UNC, p. 23; Parada, Alejandro E. (2009): "El libro de cargo y data de la Biblioteca Pública de Buenos Aires: Una breve descripción de las prácticas de gestión bibliotecaria (1810-1818)" en Casazza, Roberto (Coord.) *Artes y Ciencias en la América Colonial: investigaciones presentadas en el simposio internacional homónimo realizado en Buenos Aires los días 23, 24 y 25 de noviembre de 2005. El libro de cargo y data de la Biblioteca Pública de Buenos Aires: Una breve descripción de las prácticas de gestión bibliotecaria (1810-1818)*. Buenos Aires, Teseo; 146-147

25 Fierro-Renoy, Juan Francisco (2008): "Las bibliotecas de la Compañía de Jesús...", *op. cit.*, p. 312.

26 Martín Abad, Julián (2003): "Del ejemplar, o de ciertas historias (casi) siempre pasadas por alto", *op. cit.*, p. 17.

Como vemos en el extracto, contamos ante dos situaciones al registrar las firmas antiguas que permanecen sobre los libros: que pertenecieran a fondos anteriores, o que respondan a antiguos ordenamientos de la propia biblioteca.

En el primer caso, encontrar firmas antiguas nos sirve casi únicamente para filiar libros<sup>27</sup>, dado que no se suelen repetir en muchas obras. Sólo en el caso de los libros de la Biblioteca de la Universidad San Gregorio se podría realizar un análisis de las lógicas de ordenamiento de aquél centro, puesto que se conserva la mayor parte de sus obras y de localizarse los inventarios del mismo —que muy posiblemente estén en el Archivo Nacional del Ecuador— se podría realizar un interesante investigación en el contraste de ambas fuentes de información.

En el segundo, hemos detectado en los libros diferentes sistemas de firma y codificación empleados por la Biblioteca Universitaria, lo que ha permitido, en conjunción con los sellos de propiedad que también se fueron sucediendo en el tiempo, adentrarnos en la evolución de los sistemas de gestión, adquisición, retirada de libros y creación de nuevas secciones de este repositorio.

## 5. Marcas de propiedad

Bajo el término “marcas de propiedad” se aglutinan una serie de elementos añadidos en diferentes partes del libro para identificar a su dueño. Entre ellos distinguimos:

- Textos de propiedad manuscritos:

Firmas: es una de las maneras más habituales de marcar propiedad, simplemente se firmaba en alguna parte de las primeras páginas del volumen. Se ha de estar atento al hecho de que pese a que consigamos desentrañar el nombre del firmante resulta necesario cotejar la firma con aquellos documentos que conozcamos firmados por esa persona para asegurarnos de que estamos identificándolo correctamente, ya que son habituales los casos de homonimia entre varios sujetos de diferentes momentos temporales.

Monogramas: No tan habitual en los libros del Fondo “*Universidad Central del Ecuador 1485-1960*” en su versión manuscrita.

Textos de propiedad: Cumpliendo la misma función que la firma, simplemente explicita algo más de información sobre el propietario, como títulos, año de adquisición, o incluso indicaciones topográficas (“*Es de la librería de la Universidad de San Gregorio fundada en el Colegio Máximo de la Compañía de Jesús de Quito*”). En este apartado también contamos a los *ex dono* o texto de donación, que nos indica un traspaso de un propietario a otro. Muy habitual en la primera mitad del XIX, cuando los escolares de la Universidad de Quito estaban obligados a entregar libros a la biblioteca al recibir un grado universitario.

- Marcas de propiedad en sello de tinta: El empleo de sellos implica que el propietario dejó su marca en un momento tardío, es decir, que por lo que se ha ido viendo a lo largo de esta investigación, los sellos aparecen relacionados de manera general a personas vivas del siglo XIX en adelante, salvo alguna excepción que puede haberse dado y que no hayamos sabido identificar.

<sup>27</sup> Por ejemplo, con los restos de la firma del convento de los Franciscanos en Quito, ubicado en la parte superior de los lomos, de la que tenemos al menos dos ejemplos (AH 53 00028 y 22116).

Sellos figurativos (heráldicos, institucionales): Sellos que incluyen el emblema del propietario, y en ocasiones un refuerzo textual que nos ayuda a identificarlo.

Monogramas: Sellos que con tinta imprimen las iniciales que representan al propietario. Su interpretación es compleja dado que no suelen ser especialmente explícitos.

Textuales: Sellos en los cuales la información se despliega textualmente, lo cual permite identificar perfectamente al propietario, y en ocasiones van acompañados de información adicional como año de adquisición o signatura.

- *Ex libris*: Se trata de papeles o tiras adheridas al volumen, generalmente en la contratapa de la cubierta. No se dan muy habitualmente en el fondo.

Heráldicos: *ex libris* en que la marca de propiedad se indica en base al escudo nobiliario del propietario.

Textuales: En ellos la información sobre el propietario va explicitada textualmente.

No todos los que fueron propietarios de un volumen en un momento dado dejaron constancia de ello. Si un libro no muestra muchas firmas no quiere decir que no esté circulando, y perder de vista este hecho puede provocar errores de interpretación a la hora de reconstruir intercambios. Señalar la propiedad de un libro es una práctica bastante difundida ya desde el siglo XVII, como demuestran los ejemplares del Fondo "*Universidad Central del Ecuador 1485-1960*", matizando la afirmación de que las marcas de propiedad evidencian la relación más intensa entre libro y propietario desde la llegada de la Ilustración<sup>28</sup>. Es lógico que si el ejemplar ha entrado a formar parte de una biblioteca institucional, deje de circular por mucho tiempo, y por tanto sólo veamos firmas manuscritas antiguas (s. XVII por lo general cuando nos referimos al Fondo jesuita); pero en muchas ocasiones vemos muy pocos propietarios reflejados con firmas en libros que nunca han entrado en bibliotecas institucionales. Hemos de suponer por tanto que pasó de una biblioteca personal a la siguiente, ya fuera por intercambio en vida o a la muerte de su dueño, y no nos legaron constancia de ese hecho en el propio ejemplar.

Otro hecho a tener en cuenta es la diferencia entre una firma que evidencia propiedad de otra que sólo está especificando uso, siendo por lo general esta segunda la que se explicita (con la expresión "*ad usum*" o "*del uso de*").

Cuando el libro está firmado, el lugar en que habitualmente se suelen encontrar las marcas de propiedad es en las portadas, muchas veces también en el recto y en el verso de las hojas de guarda o de anteportada si el ejemplar las tiene. Ocasionalmente, las firmas aparecen tras la portada<sup>29</sup>, siendo dentro de estos casos muy habitual que la plasmaran inmediatamente tras el *index*<sup>30</sup> o al final del libro.

28 Keeding, Ekkehart (2005): *Surge la nación...*, *op. cit.*, p. 260.

29 Como apunte para quienes busquen rastrear pautas de lectura de un volumen, resulta muy significativo el hecho de que en ocasiones un nuevo propietario ha tachado el nombre del anterior en la portada, pero no en las páginas interiores, lo que seguramente esté señalando que no se leyó muy detenidamente el libro y no se dio cuenta de ese detalle, puesto que lo normal habría sido tachar igualmente esas firmas interiores.

30 Muy habitual con los textos de propiedad de la Universidad San Gregorio.

Era bastante común tachar, sobrescribir o borrar (incluso con productos) las marcas de propiedad de sus anteriores dueños. En muchos casos un buen proceso de restauración podría ser capaz de recuperar esta información, detectando incluso firmas o textos hoy día invisibles, pero cuya impronta queda grabada en las páginas de los libros.

En los libros antiguos del Fondo “*Universidad Central del Ecuador 1845-1960*” se percibe un patrón claro, por el cual varias obras de una colección pasan en bloque de propietario a propietario, llegando reunidas a la Biblioteca universitaria. Se pueden rastrear, como es el caso de la colección de trece volúmenes de las obras de Edmonde Martène<sup>31</sup>, cómo ésta ha pasado por tres propietarios en diferentes momentos.

Si bien nos hemos centrado en el rastreo de estas marcas de antiguos poseedores, tendencia cada vez más común en las bibliotecas europeas y norteamericanas<sup>32</sup>, ello no quita para destacar que junto a estos datos existen muchos otros escritos sobre precios, librerías o pequeñas anotaciones de los lectores cuyo análisis puede resultar muy interesante en el futuro. No entramos, por no ser el objeto de nuestro estudio, en cuestiones de alto interés como el análisis de las pautas de lectura<sup>33</sup> (recordemos que poseer un libro no implica leerlo y viceversa, lo cual requiere un análisis muy diferente al nuestro), pero sin duda el fondo “*Universidad Central del Ecuador 1485-1960*” ofrece material suficiente para acometer esta labor.

## Resultados de la investigación

Con toda la información proveniente de los libros reunida y trabajada, puesta en contraste con la documentación escrita y con la bibliografía específica, se pudieron comenzar a obtener los resultados pretendidos.

## Historia de la Biblioteca de la Universidad Central

Ya hemos tenido ocasión de señalar la falta de información documental e historiográfica existente en lo que refiere a la historia de la Biblioteca de la Universidad Central. No obstante, nuestro trabajo pudo comenzar a desvelar algunos de los entresijos de su pasado.

Este repositorio nace en tiempos de la Universidad Pública Santo Tomás de Aquino, antecesora de la Central. Aunque no sabemos exactamente cuándo se crea la librería, queda constatada su existencia en documentos de los últimos años de la Colonia, cuando aquella universidad se ha hecho propietaria de la Biblioteca de la

31 AH 53 00738 - 02058 - 00740 - 00739 – 00741 y AH 53 00911 - 00914 - 03588 - 00831 - 00965 - 00966 - 00970 – 00969.

32 Sirva como ejemplo el proyecto “*Antics posseïdors*” que desarrolla actualmente la biblioteca de la Universidad de Barcelona (que conserva un total de 150.000 volúmenes, la segunda colección en tamaño del España, solo por detrás de la Biblioteca Nacional), consultable en [http://www.bib.ub.edu/fileadmin/posseïdors/home\\_spa.htm](http://www.bib.ub.edu/fileadmin/posseïdors/home_spa.htm), [Última consulta: 30-06-2015]. y al que se hace referencia en el siguiente artículo: Astals, Isabel, *et al.* (2010): “La base de datos Antics posseïdors de la Biblioteca de Reserva de la Universitat de Barcelona”, en *BiD: textos universitaris de biblioteconomia i documentació*, No. 24, s. p. <<http://bid.ub.edu/24/astals2.htm>> [Última consulta: 30-06-2015].

33 Molekamp, F.: “Using a collection to discover reading practices: The British Library Geneva Bibles and a history of their early modern readers”. *Electronic British Library Journal*, article 10 (2006). <http://www.bl.uk/ebj/2006articles/article10.html> [Última consulta: 28-04-2015].

Universidad San Gregorio, que previamente había formado parte del fondo inicial de la Biblioteca Pública<sup>34</sup>. Por tanto, su fundación se ubicaría entre 1793, fecha de creación de la Biblioteca Pública, y 1810, que es cuando tenemos la primera noticia de que la Universidad Pública posee los libros de la antigua Universidad San Gregorio<sup>35</sup>.

Existen varios documentos más de finales de la Colonia que nos van indicando, directa e indirectamente, algunos avatares de la misma, como otras transferencias de libros desde la Biblioteca Pública<sup>36</sup>, sobre su mal estado de conservación<sup>37</sup> o por conflictos entre los bibliotecarios públicos y los rectores de la Universidad, a causa de los espacios empleados en el Caserón universitario<sup>38</sup>.

Tras el proceso de Independencia, la Universidad Santo Tomás se convertirá, como sabemos, en la Universidad Central del Ecuador. Con ello llega un cambio en los estudios, lo que tiene el reflejo en las adquisiciones que se buscarán hacer desde entonces.

La documentación nos ha testimoniado al menos cinco fórmulas empleadas por la Universidad para conseguir nuevos libros durante la primera mitad del siglo XIX<sup>39</sup>:

1. la venta de duplicados, que generaba ingresos para adquirir nuevas obras (vía explotada ya en las dos primeras décadas de esa centuria);
2. la adquisición de obras específicas a cambio de otros libros de la Biblioteca, para lo cual se podía encomendar la gestión a terceros;
3. la adquisición de obras específicas con fondos de la Biblioteca, alimenta dos por la obligación de que los alumnos dieran dinero a este efecto;
4. la recepción de donaciones voluntarias puntuales;
5. a recepción de donaciones obligatorias, impuesta a los alumnos de la Universidad.

Gracias a algunas noticias que nos va dejando la revista *Anales de la Universidad Central*<sup>40</sup> (fundada en 1883), sabemos que la Biblioteca Universitaria va a seguir

34 Acta de entrega de la Biblioteca a Eugenio Espejo transcrita en Vásquez Hahn, María Antonieta (2005), *op. cit.*, pp. 151-155.

35 Sabemos que eran de propiedad de la Universidad porque el Claustro se reúne para decidir la venta de duplicados. AGUCE, *Libro de acuerdos y claustros de ordenanza de la Universidad del Angélico Doctor Santo Tomás conforme a lo prevenido por sus constituciones*, p. 273, "Acta del Claustro Universitario de 23 de mayo de 1810"; de 23/05/1810.

36 AGUCE, *Documentos históricos y otros escritos 1821 – 1844*, "Expediente sobre responsabilidad de J. F. Salvador en su gestión de la Biblioteca Pública entre 1796 y 1808"; de 06/06/1844.

37 ACM, *Colección González Suárez, Caja 7, p. 15, doc. 4*, "Oficio del Bº P. J. Pérez al Pres. de la Audiencia"; s. f. [1810-1817].

38 ACM, *Colección González Suárez, Caja 7, p. 16, doc. 5*, "Oficio del Bº P. J. Pérez a J. Ramírez Orozco, Pres. de la Aud."; s.f. [1816-1819].

39 Todas ellas documentadas tanto por textos escritos como por información extraída de anotaciones en los propios libros, datos que serán publicados en el informe.

40 Números 4 (1883 Junio), pp. 197-204; 111 (1902 Enero), pp. 371-378; 113 (1902 Marzo), pp. 527-532; 115 (1902 Mayo), pp. 181-187; 128 (1903 Junio), pp. 228-235; 37-39 (1915 Octubre-Diciembre), pp. 146-153; 40-42 (1916 Enero-Marzo), pp. 250-254; 302 (1937 Octubre-Diciembre), pp. 599-603 y 275 (1931 Enero-Marzo), pp. 114-181.

creciendo en los años siguientes, manteniendo una vida normal y haciendo las compras y canjes que va necesitando para mantener unos fondos adecuados a las necesidades de sus alumnos (en determinados números la revista informa incluso de qué obras se han adquirido, incluyendo ocasionalmente resúmenes de las mismas, justificando el interés de su compra y anunciando su disponibilidad a los estudiantes<sup>41</sup>). Con el tiempo pasaría a llamarse Biblioteca General, seguramente para diferenciarla de las que las propias facultades fueron creando ya desde la segunda mitad del siglo XIX<sup>42</sup> (y cuyos libros han ido a parar, una vez descartados, a engrosar el fondo “*Universidad Central del Ecuador 1485-1960*”).

Se fueron desarrollando diferentes métodos de administración de sus fondos: creación de secciones concretas (Jurisprudencia, Medicina, etc.), signaturas, sellos de compra y de propiedad, inventarios, distribución de libros por materias, autores, etc. Como veremos, sus libros testimonian perfectamente la historia tanto de la Biblioteca General como de la propia Universidad Central, puesto que van reflejando qué estudios se cursaban en cada momento y cuáles paulatinamente fueron suprimiéndose, lo que se traduce en un aumento o descenso de ejemplares de aquellas temáticas<sup>43</sup>.

Físicamente la Biblioteca Universitaria fue trasladada a la nueva sede de la Universidad Central, en su actual ubicación, a mediados del siglo XX. Previamente había sobrevivido al pavoroso incendio del Caserón universitario de 1929<sup>44</sup>, y atravesado una gran reforma de sus contenidos, que no sería la última, puesto que los sellos registrados en los libros demuestran la creación de varias secciones, entre ellas una antigua<sup>45</sup>.

## Sellos y signaturas antiguos de la Biblioteca General

Todos los libros contenidos en el fondo “Universidad Central del Ecuador” muestran algún tipo de signatura o sello, varios de ellos, responden a los diferentes momentos en la gestión de la Biblioteca General.

De entre las signaturas<sup>46</sup>, la más antigua (Sg2) consistía en un simple número ascendente, pintado en tinta negra sobre el lomo del primer libro de una obra, y que por cierto no se aplicó a ninguno de los libros de la Biblioteca de la Universidad San Gregorio. Puede pertenecer al siglo XIX o a los primeros compases del siglo XX.

41 Incluso inventarios parciales como el catálogo publicado en *Anales* en 1902 y el de Espín Lastra, Alfonso (1963): *Libros coloniales de la Universidad de Quito...*, op. cit.

42 La marca de propiedad más antigua que hemos encontrado referente a bibliotecas particulares de facultades de la UCE. es el sello del Instituto de Ciencias y Escuela de Agricultura de Quito, creado en 1879.

43 Es claro en el caso de los libros de teología, pues según estos estudios van desapareciendo los libros específicos, dejan de formar parte del repositorio de consulta, lo que evidencian los sellos empleados por los bibliotecarios, a falta de inventarios que solventen esta cuestión.

44 Orejuela, Manuel (1931 Enero-Marzo): “Boletín de la Biblioteca de la Universidad Central”, en *Anales de la Universidad Central*, No. 275, pp. 115-121.

45 De la que se hace mención en Barrera, Jaime (1937 Octubre-Diciembre): “La Biblioteca de la Universidad”, op. cit., p. 601.

46 Tipologías incluidas al final del artículo.



Tras ella, aparecen dos firmas simultáneas (EtR y EtA), en adhesivos pegados en la parte inferior del lomo de los libros. EtR, de color rojo y solamente cuando la firma está mecanografiada, se aplica a todos los volúmenes y parece estar empleándose para los más antiguos, es decir, quizá los que ya están siendo separados para su protección. EtA se aplica de nuevo sólo al primer ejemplar de un título, siendo generalmente de color azul, pero también se emplean rojas –escritas a mano– y blancas. Consideramos que esta codificación pudo darse al trasladarse los libros al nuevo campus universitario, pero pudiera no ser exactamente así. En todo caso, debe corresponder a mediados de siglo XX.

Por último, tenemos los diferentes elementos aplicados para el inventario realizado en 1964, que sólo se aplicó a los libros que debían permanecer en consulta en la Biblioteca en aquel momento. Son etiquetas con un número simple en la parte inferior de los lomos, compartiendo cifra todos los ejemplares de una obra. En el interior se corresponde con varios sellos tanto en el canto de los libros como en sus primeras páginas. Este sistema se empleó desde entonces para los libros de nueva adquisición, distinguibles porque en ese caso se consigna la fecha de adquisición, en vez de escribirse "Inv" (inventario), en el interior del ejemplar.

Por otro lado, existen en torno a 6 sellos diferentes, 2 de ellos relacionados con la fase de inventario recién mencionada (SeCir1 y SeCir2), y otros anteriores, cuyo uso en el tiempo tiene que ver con las fases de adquisición de la Biblioteca, pero no se pudo trabajar más en ese sentido<sup>47</sup>.

## Los libros antiguos del Fondo "Universidad Central del Ecuador", resultados de la investigación

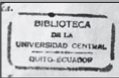
En términos generales, se ha discernido la existencia de dos elementos separados: los libros que conformaron la Biblioteca de la Universidad San Gregorio y el repositorio que fue generando la propia Biblioteca Universitaria o General aparte de esta dotación inicial. Se han tratado por separado para respetar la personalidad de la primera.

SELLOS DE GESTIÓN DE LA BIBLIOTECA GENERAL					
Nombre	Abrev.	Imagen	Nombre	Abrev.	Imagen
Sello Antiguo	SeAn		Sello Ovalado	SeOv	
Sello cuadrado1	SeCuad1		Sello Circular1	SeCir1	
Sello cuadrado2	SeCuad2		Sello Circular 2	SeCir2	

47 De contrastarse con el resto de libros del fondo, se podría establecer periodos de uso de cada uno, haciendo cateos aleatorios con muestra significativa por décadas, revisando también libros que, gracias a las publicaciones de la revista *Anales*, sabemos cuándo ingresaron a la Biblioteca General.

ETIQUETAS Y SIGNATURAS EXTERIORES DE LA BIBLIOTECA GENERAL					
Nombre	Abrev.	Imagen	Nombre	Abrev.	Imagen
Signatura Antigua B. General	Sg2		Inventario 1965	Inv1965	
Etiqueta Roja	EtR		Pintado Conoc. Generales	Pcg	
Etiqueta Azul	EtA		Última B. General	BG	
Etiqueta Blanca	EtB				

## Biblioteca de la Universidad San Gregorio

Ha quedado ya establecido que esta biblioteca llegó a custodia de la Universidad Pública Santo Tomás de Aquino previo paso por la Biblioteca Pública, y de ahí a la Universidad Central. Hoy día se conservan en el Fondo “*Universidad Central del Ecuador 1485-1960*” un total de 566 volúmenes de este repositorio, de los 826<sup>48</sup> que Eugenio Espejo en su inventario inicial de la Biblioteca Pública dio por recibidos. Se ha de hacer notar que los manuscritos y los tres inventarios nunca llegaron a la Universidad (seguramente no salieron de la Biblioteca Pública, y acabaron pasando al Archivo Nacional del Ecuador a finales del siglo XX, donde se encuentran hoy día), y si añadimos la venta de duplicados antes mencionada, así como los avatares lógicos del paso del tiempo, podemos considerar que la UCE conserva lo que queda unido de la Biblioteca de la Universidad San Gregorio. Son 333 títulos entre obras completas e incompletas<sup>49</sup>.

Estos libros se reconocen fácilmente por tres de las variables manejadas en nuestro análisis: alteración de lomo (están pintados de blanco), signatura antigua (superpuesta en los lomos en tinta negra, con una numeración de bloque en la parte superior y otra individual en la inferior) y marcas de propiedad (pocas veces no está presente, suele ser un texto de propiedad manuscrito en el que, con variaciones, se indica la propiedad de la Universidad San Gregorio). Existen otros

48 En el momento del secuestro las autoridades de la Audiencia contabilizaron 804 libros. *Inventario de la Universidad San Gregorio de la Compañía de Jesús durante su secuestro en 1767*. Transcripción del P. Francisco Piñas Rubio, Julio de 2008, p. 12. Consultable en: <http://www.cervantesvirtual.com/obra/testimonio-del-secuestro-del-colegio-de-s-luys-y-universidad-de-s-gregorio/> [última consulta 25/04/2015]

49 Esto supone una manifestación de la revisión del trabajo de Breccia y Fugaro, quienes reducían esta cantidad en su base de datos a 322. A ello añadirían dos obras que se encuentran en la Biblioteca Aurelio Espinosa Pólit, según los mismos investigadores.



ejemplares repartidos por bibliotecas históricas y privadas, pero queda patente que su reconocimiento visual es sencillo.

El interés de su estudio radica en que se trata de un repositorio que fue arrojándose en el tiempo con libros contemporáneos, y además, quedó cerrado a la expulsión de la Compañía de Jesús. Las lógicas que explican su formación pueden entenderse en las tendencias que marcan los libros según fechas, aunque como ya se ha avisado, más como sugerencia que como realidad, por cuanto sin inventarios realizados en diferentes momentos no podemos saber cuándo estaban llegando los libros a la Biblioteca de la Universidad. Lógicamente, en ningún caso se encuentra un libro impreso con posterioridad a 1767<sup>50</sup>.

Analizando las fechas de edición de los libros conservados, se detecta un claro aumento en a inicios del siglo XVII, con un descenso a final de esta centuria que se recupera progresivamente en la primera mitad del XVIII, tendencia truncada por el cierre de la Universidad San Gregorio en 1767.

En lo referente a autores, hemos podido contabilizar 305 autores diferentes, entre los que destacan Martín de Esparza Artieda con 10 títulos<sup>51</sup>, Manuel de Nájera con siete y Paolo Segneri con seis.

Los centros de impresión con mayor representación en la Biblioteca de la Universidad Central son Madrid (124 libros), Londres (88), Venecia (58) y Amberes (42). Los libros procedentes de Madrid se reparten en el tiempo, sin concentrarse relativamente al resto en ningún tramo, mientras que los de Londres, pese a que siguen la tendencia general del siglo XVII, desaparecen para el XVIII. Los libros impresos en Venecia tienen un auge temprano a fines de siglo XVI (algo similar a lo acontecido en la Biblioteca de la UCE) pero su presencia es testimonial a lo largo del siglo XVII, recuperándose notablemente en la primera mitad del siglo XVIII. Por último, los libros editados en Amberes siguen la tendencia general para el siglo XVII, si bien nunca aumentan su presencia en el siglo XVIII.

Por materias, Religión es la que más obras acoge (69,97% del total), debido, como ya hemos tenido ocasión de resaltar, al espíritu de las universidades religiosas y el ambiente contrarreformista que sólo comenzó a abrirse desde mediados del siglo XVIII, de manera tímida, por la llegada de ideas ilustradas europeas. Se cuenta igualmente un buen número de obras de Derecho Canónico, Filosofía (tengamos en cuenta que las obras de Teología caen en el apartado de Religión) Biografías y Geografía e Historia. En menor grado, existen obras sobre Literatura, Ciencias Sociales, alguna sobre Matemáticas y Ciencias Básicas y Tecnología y Ciencias Aplicadas (estas últimas llegadas a inicios del siglo XVIII).

En lo tocante a encuadernaciones, en números totales el pergamino es preponderante (92,05% del total), si bien se percibe, al igual que en el caso de la Biblioteca Universitaria, un aumento de la presencia de la encuadernación en cuero desde mediados del siglo XVII.

50 La fecha de impresión más moderna registrada es de 1752, referente a los ejemplares AH 53 01584 y AH 53 01501. Por cierto, ambos publicados en México.

51 Quizá esté sobrerrepresentado ya que cada una de sus *Quaestiones disputandae* se tomó como una obra individual, mientras que se podría haber considerado como una sola, lo que no lo habría hecho destacar sobre el resto.

Ya hemos comentado la alteración de cubiertas y la existencia de una signatura propia de esta Biblioteca que se ha conservado hasta nuestros días.

En lo que refiere a las marcas de propiedad que no son las de la propia Universidad gregoriana, se han contabilizado 35 firmas legibles diferentes de antiguos propietarios, entre las referentes a instituciones (otros centros de enseñanza jesuitas, 22 ocasiones) y a personas individuales (33 personas individuales, que no se suelen repetir). Evidentemente, el tránsito del libro acabó ahí, hasta pasar a manos de la Universidad<sup>52</sup>.

## Biblioteca de la Universidad Central

El fondo generado por la Universidad Central para su propia biblioteca, nacida como sabemos a principios del siglo XIX, asciende en sus libros antiguos (anteriores al 1 de enero de 1801) a un total de 1.082 títulos en 2.649 volúmenes. Es tan sólo una pequeña fracción de la totalidad de los libros que esta biblioteca fue concentrando en sus dos siglos de historia. Dado que los libros estudiados son anteriores a la creación del propio repositorio, su lógica de concentración es un tanto aleatoria: la muestra está condicionada tanto por las donaciones voluntarias, cuyo contenido no era controlable, como por la capacidad de la Universidad de obtener libros, ya que resulta plausible pensar que preferentemente se dirigieron al mercado local<sup>53</sup>. La lectura de los datos obtenidos al estudiar las materias abarcadas por los libros antiguos de esta Biblioteca no son comparables a los de la Biblioteca de San Gregorio, que era contemporánea a los libros que adquiría, y por tanto si se pueden interpretar lógicas de adquisición en base al currículum educativo de aquella universidad y su evolución en su más de siglo y medio de existencia.

Temporalmente, el mayor número de obras pertenecen al siglo XVIII, aumentando según nos acercamos al XIX. Esto es lógico, por cuanto la Universidad preferirá adquirir obras más modernas más actualizadas y de temáticas que respondan a la renovación de estudios atravesada desde finales del siglo XVIII.

Hemos encontrado la presencia de 633 autores diferentes, teniendo en cuenta que se han separado las obras de autoría individual de las colectivas que compartan un mismo autor, y que existen 117 obras consideradas sin autor (S. A.). Destacan autores como Ovidio, con 8 obras; Santo Tomás de Aquino con 9, Cicerón con 10 y Agustín Barbosa con 15.

Las obras de la Biblioteca de la UCE provienen de muchas imprentas europeas, y también algunas americanas, incluyendo México, Puebla, Lima, e incluso un ejemplar editado en Quito en 1780<sup>54</sup>. Las imprentas más representadas son

52 En la publicación del informe aparecen las listas de propietarios y las obras en que aparecen, por lo que no redundaremos en ello aquí.

53 Aunque sepamos que en determinados momentos se delegó en algunos personajes, expertos en la compra-venta de libros, para que adquirieran nuevos ejemplares en otros lugares, es el caso de la gestión llevada a cabo por Henri Ternaux-Campan (1807-1864): AGUCE, *Libro de Juntas de Gobierno. Años 1835 a 1839*, p. 83, "Acta de la Junta de Gobierno Univ. de 5 de febrero 1838"; de 05/02/1838.

54 Se trata de la obra en un solo volumen *Satisfacción legal del Dr. d. Nicolás Pastrana y Monteserín, cura proprio del pueblo de San Pedro de Conocoto en el obispado de Quito, contra la alegación jurídica, que dio al público el bachiller don Francisco Xavier de la Fita y Carrión* (AH 53 02518).

Madrid (842 libros), París (628), Venecia (252), Londres (126), grandes capitales europeas y potencias en la impresión de libros. Evidentemente Madrid destaca sobre todas ellas por cuanto es la capital de la metrópoli. Mientas que los libros procedentes de esta villa muestran una presencia continuada en el tiempo, los de Londres decaen a mediados del XVIII, precisamente cuando se ve un aumento de los parisinos.

Los cuatro centros productores mantienen una presencia relativamente estable frente al resto (salvo el aumento de obras procedentes de Venecia en el último cuarto del siglo XVI), con un aumento generalizado a principios del siglo XVIII. Mientras que el número de obras producidas en Londres decae a mediados de la centuria para no recuperarse; la de Venecia, con mayor representación, también descende en ese momento pero en un ritmo menor. París muestra un ascenso muy marcado que sólo se frena, manteniéndose, desde el tercer cuarto del siglo; y Madrid, cuya presencia siempre es acusada en comparación con el resto de imprentas, claramente se desmarca del resto en el tercer cuarto del siglo XVIII.

Religión es la materia, de nuevo, más representada entre los libros antiguos, seguida por Geografía e Historia. No obstante, los libros que versan sobre Ciencias Básicas y Aplicadas van en aumento desde el segundo cuarto del siglo XVIII, demostrando cómo la llegada de la Ilustración se hace presente.

En lo tocante a las encuadernaciones, tenemos 969 libros en pergamino y 1663 en cuero, con un aumento relativo de los segundos desde mitad del siglo XVII, al igual que se veía en los libros de la Universidad San Gregorio.

Se han detectado algunas firmas antiguas, relativas a otros repositorios, como las del Convento de San Francisco o las del Colegio jesuita de Riobamba.

En cuanto a propietarios, se han contabilizado 332 propietarios distintos para un total de 585 obras marcadas. 19 de ellos de instituciones y el resto de particulares. Destacan instituciones religiosas, sobre todo jesuitas, aunque también del Convento de San Francisco y de la Recolectión de la Merced, en Quito.

## Encuadernaciones en pergamino especiales





Señalábamos que se habían identificado cuatro tipos de encuadernaciones en pergamino concretas, y que se hizo un seguimiento para ver cómo respondían al resto de variables analizadas y poder arrojar algo de luz sobre ellas. Todos ellos aparecen en libros de ambas bibliotecas, por lo cual los talleres no son de ninguna. De hecho, hemos llegado a la conclusión de que estas encuadernaciones provienen de Europa, dado el origen de los libros y la inexistencia de datos que apoyen otra línea de interpretación:

*Per1*: existen 359 ejemplares, impresos todos entre 1596 y 1791, el 55,15% en Madrid, el 21,45% en Venecia, y el resto en diferentes lugares de Europa, y 4 de México, lo que ubica alguno de los talleres que encuadernaran según este estilo en suelo americano.

*Per2*: existen 120 libros, impresos entre 1627 y 1770, el 48% en Madrid, el 28% en Venecia y el resto en diversas imprentas europeas.

*Per3*: 56 libros, impresos entre 1709 y 1772, siendo el 78,57% libros editados en Italia (55, 35% del total en Venecia, 14,29% de Lucca) y el resto en ciudades alemanas o austríacas, además de uno en París.

*Per4*: 41 libros, impresos entre 1659 y 1758, siendo el 75,60% de ciudades italianas y el resto de diferentes talleres europeos.

CUBIERTAS EN PERGAMINO ESPECIALES					
Nombre	Abrev.	Imagen	Nombre	Abrev.	Imagen
Reenc. en perg. a bandas	Per1		Reenc. en perg. con motivos	Per2	
Reenc. en perg. nervios y etiqueta dorada	Per3		Reenc. en perg. etiqueta roja	Per4	

### Colecciones antiguas representativas

Gracias a las filiaciones establecidas en la recolección de datos, pudimos establecer la existencia de varias colecciones, algunas numerosas, otras de tan sólo dos títulos.

Las más representativas han sido identificadas gracias a las marcas de propiedad dejadas por sus antiguos dueños. Así, encontramos 11 títulos en 25 ejemplares que pertenecieron a Eugenio Espejo, 14 títulos en 23 ejemplares del obispo Calama, 14 títulos en 21 ejemplares con el sello identificado como “Javier”<sup>55</sup> y 25 títulos en 38 ejemplares de Carlos Andrés Casares. Junto a ellas, tenemos las 11 obras en 20 volúmenes que fueron de la Recolección de la Merced o las 6 del convento de los Franciscanos, ambos de Quito.

Otra colección ha sido detectada por tener los lomos pintados de verde (codificado como *PinVer*), formada por 3 obras en 13 volúmenes, sin que el resto de variables hayan aportado datos fiables sobre su propietario.

<sup>55</sup> Entre los libros con este sello encontramos los dos incunables que conserva el fondo histórico, por lo que suponemos que era una colección de bastante relevancia.

Destaca igualmente la presencia de obras que pertenecieron al Fondo Jesuita. Dejando los libros de la Universidad San Gregorio, que también son considerados parte del mismo, tenemos 24 obras en 71 volúmenes que fueron del Colegio Máximo en algún momento, 7 títulos en 8 volúmenes del Noviciado de Quito, 4 obras en 4 tomos del Colegio Seminario de San Luis, 8 títulos en 16 libros del Colegio de Riobamba, 6 títulos en 7 libros del de Latacunga, 1 obra en 4 tomos del de Pasto, 1 libro del Colegio Máximo de San Pablo de Lima y 1 obra en 2 tomos del Colegio de Panamá.

Por tanto, esta colección se compone de los 566 volúmenes de la Biblioteca San Gregorio y de 113 de la Biblioteca de la UCE, alcanzando un total de 679 libros.

## Conclusiones

Pese a que en este artículo no se pueden desplegar los apartados empíricos que sostienen las conclusiones alcanzadas, ya que estamos hablando de decenas de tablas y gráficos, el lector quizá haya podido vislumbrar la utilidad del método propuesto. Caminar hacia la generación de tipologías de las diferentes variables de análisis empleadas aquí (que se espera se complejicen en futuros estudios) permite crear consensos, de los que con el tiempo nazca una estratificación común de fases en el tránsito vital de los libros, que es lo mismo que decir el establecimiento de colecciones antiguas por las que los ejemplares fueron pasando, y cómo podemos reconocer sobre los libros cada una de ellas. Con estos datos lo que hacemos es generar una sólida base de información sobre la cual los historiadores del libro y de la cultura en general puedan trabajar más fácilmente, evitando los agujeros dejados por la documentación escrita o los casos en que esta resulte poco fiable.

## Bibliografía

- Barrera, Jaime (1937, Octubre-Diciembre). La Biblioteca de la Universidad. En *Anales de la Universidad Central*, No. 302, pp. 599-603.
- Espín Lastra, Alfonso (1963). *Libros coloniales de la Universidad de Quito. Catálogo General*. Quito: Editorial Universitaria.
- Espinoza, Jaime (1931 Enero-Marzo). "La Universidad Central en los primeros cien años de vida republicana":
- I, en *Anales de la Universidad Central*, No. 275, Apéndice.
- II, en *Anales de la Universidad Central*, No. 276, Apéndice.
- III, en *Anales de la Universidad Central*, No. 277, Apéndice.
- Fierro-Renoy, Juan Francisco (2008). Las bibliotecas de la Compañía de Jesús en la Real Audiencia de Quito. En Naranjo, Plutarco y Fierro-Benítez, Rodrigo (eds.): *Eugenio Espejo: Su época y su pensamiento. Las bibliotecas de la Compañía de*

- Jesús en la Real Audiencia de Quito*. Quito: Corporación Editora Nacional, pp. 303-321.
- García Aguilar, María Idalia (2007). Libros marcados con fuego. En *Emblemata*, No. 13, pp. 271-299.
- González González, Enrique (2013). Las universidades hispanoamericanas al filo de la Independencia en 1810. *La insurgencia de América. Congreso Internacional Reunido en Valencia, 22-27 de marzo de 2010. Las universidades hispanoamericanas al filo de la Independencia*. Valencia: Universitat de València, pp. 149-168.
- Herrera, Pablo (1883 abril). Reseña Histórica de la Universidad de Quito: primera parte. En *Anales de la Universidad Central*, No. 2, pp. 57-60.  
continuación, en *Anales de la Universidad Central*, No. 3, pp. 105-106.  
continuación, en *Anales de la Universidad Central*, No. 5, pp. 219-221.
- Jouanen, José (1941). *Historia de la Compañía de Jesús en la Provincia de Quito*. Quito: Ecuatoriana Plaza.
- Jouanen, José (2003). *Historia de la Compañía de Jesús en la República del Ecuador 1850-1950*. Quito, EC.
- Keeding, Ekkehart (2005). *Surge la nación: la Ilustración en la Audiencia de Quito. 1725-1872*. Quito: Banco Central del Ecuador.
- Lozano Cabrera, M. (1950 octubre). Origen y desarrollo de la universidad ecuatoriana. En *Revista de Filosofía, Letras y Ciencias de la Educación*, año 3, No. 8, pp. 49-74.
- Lucena Salmoral, Manuel (1999). El reformismo despotista en la Universidad de Quito. En *Cuadernos del Instituto Antonio de Nebrija*, No. 2, pp. 59-82.
- Martín Abad, Julián (2003). Del ejemplar, o de ciertas historias (casi) siempre pasadas por alto. En Docampo Capilla, Javier (Ed.), *Jornadas sobre Patrimonio Bibliográfico en Castilla La Mancha: actas: 12, 13 y 14 de noviembre, Alcázar de Toledo. Del ejemplar, o de ciertas historias (casi) siempre pasadas por alto*. Toledo, Junta de Comunidades de Castilla-La Mancha, pp. 15-38.
- Mena Mena, Camilo (1980). La Universidad: cultura en 150 años de Vida Republicana. En Luis Mora Ortega (coord.), *Arte y Cultura. Ecuador: 1830-1980. La Universidad: cultura en 150 años de Vida Republicana*. Quito: Corporación Editora Nacional, pp. 117-129.
- Moncayo De Monge, Germania (1944). *La Universidad de Quito en tres siglos. 1551-1930*. Quito: Imprenta de la Universidad Central.
- Navarro Bonilla, Diego (2003). Las huellas de la lectura: marcas y anotaciones manuscritas en impresos de los siglos XVI a XVIII. En Antonio Castillo Gómez (ed.) *Libro y lectura en la Península Ibérica y América (siglos XIII a XVI-II). Las huellas de la lectura: marcas y anotaciones manuscritas en impresos de los siglos XVI a XVIII*. Valladolid, Junta de Castilla y León, pp. 243-287.
- Orejuela, Manuel (1931 Enero-Marzo). Boletín de la Biblioteca de la Universidad

- Central. En *Anales de la Universidad Central*, No. 275, pp. 114-181.
- Ponce Leiva, María Pilar (1998). La educación disputada: Repaso bibliográfico sobre la enseñanza universitaria en la Audiencia de Quito. En *Estudios de historia social y económica de América*, No. 11, pp. 137-149.
- Rueda Ramírez, Pedro José (2000). La circulación de libros desde Europa a Quito en los siglos XVI-XVII. En *Procesos: Revista Ecuatoriana de Historia*, No. 15, pp. 3-20.
- Sánchez Astudillo, Miguel (1959). *Textos de catedráticos jesuitas en el Quito colonial: Estudio y bibliografía*. Quito: Casa de la Cultura Ecuatoriana.
- Stols, Alexandre (1953). *Historia de la Imprenta en el Ecuador de 1755 a 1830*. Quito: CCE.
- Vargas, José María (1965). *Historia de la cultura ecuatoriana*. Quito: Casa de la Cultura Ecuatoriana.
- Vásquez Hahn, María Antonieta (2005). *Luz a través de los muros. Biografía de un edificio quiteño*. Quito: FONSAI.
- Villagómez, Juan A. (1912 Diciembre). "La Universidad Central de Quito":  
I, en *Anales de la Universidad Central*, No. 6 (Nueva Serie), pp. 252-266.  
II, en *Anales de la Universidad Central*, No. 7, pp. 275-285.  
III, en *Anales de la Universidad Central*, No. 8, pp. 299-309.  
IV, en *Anales de la Universidad Central*, No. 9-10, pp. 331-343.  
V, en *Anales de la Universidad Central*, No. 28-29, pp. 386-396.  
VI, en *Anales de la Universidad Central*, No. 32-33, pp. 475-490.

## COLABORADORES

### **Carlos J. Aldazábal**

Doctor en Ciencias Sociales y Magíster en Comunicación y Cultura por la Universidad de Buenos Aires. Su tesis sobre cultura popular y música folclórica argentina, *El aire estaba quieto*, se publicó en 2009, a través de un premio del Fondo Nacional de las Artes. En poesía publicó, entre otros títulos *El banco está cerrado* (2010), *Hain, el mundo selknam* en poesía historieta (2012, con ilustraciones de Eleonora Kortsarz), *Piedra al pecho* (2013) y *Las visitas de siempre* (2014). Es docente del Seminario de Cultura Popular y Masiva en la Carrera de Ciencias de la Comunicación de la Universidad de Buenos Aires.

*carlosaldazabal@gmail.com*

### **Lidia Isabel Almeida Reyes**

Licenciada en Psicología Educativa; Magíster en Educación Superior; docente de la Facultad de Filosofía, Letras y Ciencias de la Educación; Carrera de Educación Parvularia, Universidad Central del Ecuador.

*lidiaisabelalmeidareyes@gmail.com*

### **Fausto E. Ávalos Cascante**

Profesor principal 1 EPN, jefe del departamento de Física EPN, director de la Escuela de Ciencias EPN, decano de la Facultad de Ciencias EPN, director de investigación EPN, director de la REDU, director de investigación de la REDU director del laboratorio de UAVs y APLICACIONES ÓPTICAS EPN, coordinador del Proyecto FAE-EPN, coordinador del proyecto IEE-EPN, profesor invitado PUC-RIO BR USP Sao Carlos, Publicaciones, artículos, ponencias, evaluados de proyectos e innovaciones tecnológicas SENASCYT. Entre otras actividades.

*eduardo.avalos@epn.edu.ec*

### **Oswaldo Báez Tobar**

Biólogo graduado en la Universidad Central del Ecuador. Fue profesor principal de Zoología, Biología Evolutiva, Biología del Desarrollo y Anatomía Comparada de Vertebrados, facultades de Filosofía y Ciencias Médicas de la Universidad Central. Ex profesor de la Universidad Católica de Quito. Trabajó en conservación de la naturaleza y el medio ambiente en la Fundación Natura, Ministerio del Ambiente y el Consejo de Manejo Forestal, FSC (por sus siglas en inglés). Ha sido presidente de la Sociedad Ecuatoriana de Biología en varios períodos. Coautor de varios libros, autor de varios artículos científicos y numerosos artículos de divulgación en medios impresos y virtuales nacionales e internacionales.

*oswaldobaez@hotmail.com*



### **Dimitri Barreto Vaquero**

Médico – Psiquiatra; ex Decano de la Facultad de Ciencias Médicas; profesor jubilado de Psiquiatría en la Facultad de Ciencias Médicas; actualmente es Director de la Cátedra de Cultura Universal en la Universidad Central del Ecuador.

*dimbarretov@yahoo.com*

### **Fabián Bedón Samaniego**

UNESCO-Ecuador. Sociólogo mención en Relaciones Internacionales por la Pontificia Universidad Católica del Ecuador. Maestría en Gestión de Proyectos por la Escuela Superior Politécnica del Litoral. Actualmente es Coordinador de Proyectos Sector Cultura en UNESCO-Ecuador.

*f.bedon@unesco.org*

### **Juan Cadena**

Matemático, Director del Proyecto Etnomatemática, Facultad de Filosofía, Letras y Ciencias de la Educación.

*jcadena3581@gmail.com*

### **Alí Calderón**

Doctor en Letras Mexicanas por la Benemérita Universidad Autónoma de Puebla (México); Licenciado en lingüística y literatura hispana. Poeta, narrador y ensayista. Ha colaborado con reseñas y poesías en Alforja, Dosfilos, Luvina, Reverso, Revista de Literatura Mexicana Contemporánea (University of Texas, en El Paso) y Tierra Adentro. Profesor de la Facultad de Filosofía y Letras en la Benemérita Universidad Autónoma de Puebla. Es cofundador de la editorial y la gacetilla Círculo de Poesía. Becario de la Fundación para las Letras Mexicanas, 2003-2004. Premio Interuniversitario (BUAP/UDLA/UIA) de Oratoria del estado de Puebla, 2003. Premio Nacional de Poesía Ramón López Velarde, 2004. Premio Latinoamericano de Poesía Benemérito de las Américas, 2007, por *Ser en el mundo*. Parte de su obra se incluye en diversas compilaciones románticas y de poesías eróticas, entre ellas *Los mejores poemas mexicanos*, edición 2005 (2005); *Más vale sollozar afilando la navaja* (2004) y *Poesía ante la incertidumbre, antología de nuevos poetas en español* (2011).

*alicalderonf@hotmail.com*

### **Edison Franklin Cando Vaca**

Licenciado en Artes; Tecnología en Recreación Infantil; Magíster en Gerencia de Proyectos Educativos Sociales. Trabaja en la Universidad Central del Ecuador, Facultad de Filosofía, Letras y Ciencias de la Educación, Carrera de Educación Parvularia.

## **José Luis Comparán Elizondo**

Licenciado en Ciencias Físico Matemáticas, egresado de la Facultad de Ciencias Físico Matemáticas de la Universidad Autónoma de Nuevo León en el año de 1968. Obtuvo el grado de Maestro en Ciencias, con Especialidad en Geofísica, en el Departamento de Física de la Universidad de Toronto, en Toronto, Ontario, Canadá. En el año de 1973 obtuvo el grado científico de Doctor en Ciencias Pedagógicas, en la Universidad de Camagüey, en Camagüey, República de Cuba. En el año 2005. Se desempeñó como Director de la Facultad de ciencias Físico Matemáticas de la Universidad de Nuevo León de Octubre de 1974 a Julio de 1978, y en ese período, específicamente en el año de 1975 crea la carrera de Lic. en Ciencias Computacionales en la Facultad de Ciencias Físico Matemáticas de la Universidad Autónoma de Nuevo León.

*jlcomparane@gmail.com*

## **Hólger Paúl Córdova Vinuesa**

Profesor de la Facultad de Jurisprudencia, Ciencias Políticas y Sociales, Universidad Central del Ecuador. Autor de libros y artículos en temas de innovación democrática, derechos de participación, democracia, cambio constitucional y poder popular. Ha colaborado profesionalmente en entidades públicas y privadas sobre la gestión de experiencias y procesos participativos. Ha participado como docente en algunas universidades del país, fue Director del Centro de Estudios Construyendo Ciudadanía y Democracia de la Universidad Central del Ecuador y es investigador del Centro Andino de Estudios Estratégicos.

*hpaulcordova@gmail.com*

## **Mónica Alexandra Coronel Silva**

Ingeniera Civil de la Universidad Central del Ecuador. Investigadora del Centro de Excelencia en Transporte Intermodal y Fluvial, CETIF - Universidad Central del Ecuador

*mcoronel@uce.edu.ec*

## **Andrea Cote-Botero**

Es autora de los libros de poemas: *Desierto Rumor* (2016), *La ruina que nombro* (2015), *Puerto Calcinado*, *Cosas Frágiles* y *Chinatown a toda hora* (Libro Objeto). Ha publicado además los libros en prosa: *Una fotografía al desnudo: biografía de Tina Modotti* y *Blanca Varela o la escritura de la soledad*. Culminó su doctorado en literatura hispanoamericana en la Universidad de Pennsylvania. Ha obtenido los reconocimientos: Premio Nacional de Poesía de la Universidad Externado de Colombia en el año 2003, Premio Internacional de Poesía Puentes de Struga (2005) y el Premio Città de Castrovillari Prize (2010) a Porto in Cenere, versión italiana de Puerto Calcinado. Es profesora de la maestría bilingüe en escritura creativa en la Universidad de Texas en El Paso.

### **Sergio Espinoza Proa**

Licenciado en Antropología Social por la ENAH (México, 1977), Especialista en Investigación Educativa por la UAEM (Cuernavaca, 1987), Maestro en Filosofía e Historia de las Ideas por la UAZ (Zacatecas, 1992) y Doctor en Filosofía por la Universidad Complutense de Madrid (Madrid, 1997). Investigador y docente de la Universidad Autónoma de Zacatecas. Ganador del decimotercer Concurso Internacional de Ensayo, convocado conjuntamente por Siglo XXI Editores, la Universidad Autónoma de Sinaloa y el Colegio de Sinaloa, con la obra *Del saber de las musas. La filosofía y el fenómeno arte*.

*sproa52@hotmail.com*

### **Carmen Fernández Galán**

Doctora en Humanidades y Artes por la Universidad Autónoma de Zacatecas. Líneas de investigación: edición crítica de textos del siglo XVIII, historia literaria, hermenéutica y semiótica. Publicaciones: *Syzigias y cuadraturas lunares... (Factoría-UAZ, 2010)* y *Obelisco para el ocaso de un príncipe (Texere-UAZ, 2011)*.

*carmenfgalan@gmail.com*

### **José Ignacio Gallego Revilla**

PhD en Arqueología y Antropología por la Universidad Complutense de Madrid (realización de tesis). Diploma de Estudios Avanzados, Prehistoria y Arqueología por la Universidad Complutense de Madrid). Licenciatura en Historia, Prehistoria y Arqueología por la Universidad Complutense de Madrid. Arqueólogo profesional. Consultor UNESCO. Museo de Segovia.

*nachogare@hotmail.com*

### **Facundo Gómez**

Profesor de la Universidad de Buenos Aires, Argentina. Sus ensayos sobre literatura han sido publicados en importantes medios especializados.

*vfagomez\_27@yahoo.com.ar*

### **Francisco González de la Fuente**

Licenciado en Historia por la Universidad Complutense de Madrid, Magíster en Historia Medieval de Castilla y León por la UBU, USAL, UVA y ULE.

*fjg117@gmail.com*

### **Salomón Jaya**

Director del Centro de Excelencia en Transporte Intermodal y Fluvial - CETIF- Profesor Principal de la Facultad de Ingeniería, Ciencias Físicas y Matemática de la UCE.

*jayasalo@yahoo.com*

## **Mario S. López Flores**

Ingeniero en Electrónica y Control por la Escuela Politécnica Nacional, en el año 2015. Entre su formación complementaria se encuentra el idioma inglés, seminarios de Calidad de la Energía y Óptica en la EPN.

## **Luis A. Manzano Orbe**

Realizó sus estudios de tercer nivel de Ingeniería Electrónica y Control en la Escuela Politécnica Nacional entre 2009 y 2014. Sus intereses se centran en Inteligencia Artificial y Redes Neuronales, Electrónica aplicada a la Acústica y Óptica.

## **Cecilia del Carmen Marcillo**

Doctora en Psicología Industrial, Magíster en Neurociología Infantil; docente de pre y posgrado de la Facultad de Ciencias Psicológicas; tutora de tesis de pre y Posgrado de la Facultad de Ciencias Psicológicas; coordinadora del Proyecto de “Fortalecimiento del neurodesarrollo en los niños de 0 a 3 años de los CIBV de las parroquias rurales de la mancomunidad de Pedro Moncayo”; ex Directora de la Carrera de Psicología Infantil y Psicorrehabilitación; profesional de la Neuropsicología en la Consulta Privada.

*cemarcillo@yahoo.com*

## **Iván Oñate**

Director de ANALES, Universidad Central del Ecuador; ex Profesor de la Facultad de Filosofía, Letras y Ciencias de la Educación, Universidad Central del Ecuador

Licenciatura en Sociología y Ciencias Políticas, Universidad Central del Ecuador; Doctorado en Ciencias de la Información (Semiótica), Universidad Autónoma de Barcelona (España); profesor invitado por: Westminster University, Kings College of London y University of London, Texas A&M University, Florida State University, Universidad de Lieja (Bélgica), Universidad de Lille 3 (Francia), Universidad de Lovaina (Bélgica), Universidad de Austin Texas, Universidad Autónoma de México, Universidad Autónoma de Guanajuato, Universidad Autónoma de Nuevo León (México), Universidad Autónoma de San Luis Potosí (México), Universidad Nacional de Colombia, Universidad Libre de Colombia. Su obra ha sido traducida al alemán, francés, inglés, portugués, griego, polaco e italiano.

*ivonate@mac.com*

## **Edwin Robinson Panchi Culqui**

Licenciado en Idiomas Inglés y Francés; Licenciado en Música; Magíster en Docencia Universitaria y Administración; Magister en Pedagogía e Investigación Musical. Trabaja en la Universidad Central del Ecuador - Facultad de Filosofía, Letras y Ciencias de la Educación, Carrera de Educación Parvularia.

*erobinpan69@yahoo.com*

## **Paúl Puma**

Poeta, dramaturgo, guionista, editor, crítico literario y docente de la Carrera de Lenguaje y Literatura de la Facultad de Filosofía, Letras y Ciencias de la Educación, Universidad Central del Ecuador.

*paul3puma@yahoo.com*

## **Abraham Quezada Vergara**

PhD en Estudios Americanos. Profesor de Historia y Geografía. Escritor y docente universitario, actualmente es Primer Secretario y se desempeña en la Embajada de Chile en Ecuador. Paralelo a su actividad profesional, es investigador en temas de historia contemporánea de Chile. Ha publicado varios libros y artículos tanto en medios nacionales como extranjeros. Entre ellos, sobresale su trabajo *Pedro Aguirre Cerda o la trayectoria de un ideal educativo*, obra ganadora del primer lugar a nivel nacional organizado por la Universidad de Chile en 1990 y un *Diccionario de conceptos históricos y geográficos de Chile* en el 2004 (con reediciones). Especialista en la vida y obra de Pablo Neruda destacándose la publicación de artículos y libros como *Pablo Neruda, Epistolario viajero, 1927-1973*, editado en 2004.

*aquezadav@minrel.gov.cl*

## **Nelson Gustavo Rodríguez Aguirre**

Vicerrector Académico y de Investigación. Maestría en Desarrollo de Talento Humano; Doctor en Psicología Clínica; Investigador en el Área de Ciencia, Tecnología y Sociedad. Autor de varios libros y artículos.

*viceacad@uce.edu.ec*

## **Alejandro Rodríguez Rodrigo**

Arqueólogo profesional, Municipalidad de Colta. Especialización Superior en Gestión de la Cultura, con mención en Patrimonio, Universidad Andina Simón Bolívar, Ecuador (2012). Diploma de Enseñanza del Español como Lengua Extranjera, Universidad Complutense de Madrid, España (2009). Acceso a la condición de Militar de Complemento adscrito al Cuerpo de Especialistas de la Armada Española, Escuela Naval Militar (2004-2005). Curso de Actitud Pedagógica, Universidad de Valencia, España (2002). Licenciado en Historia y Arqueología, Universidad de Valencia, España (1995-2001).

*aroro@alumni.uv.es*

## **Pablo Romo M.**

Docente de la Carrera de Ciencias del Lenguaje y Literatura de la Facultad de Filosofía, Letras y Ciencias de la Educación, Universidad Central del Ecuador.

*pablromom007@yahoo.com*

## **Rolando Sáenz**

Matemático de la Universidad Nacional de Colombia y Doctor en Matemáticas de la Universidad de Montpellier, Francia. Ha sido profesor de matemáticas de la Escuela Politécnica Nacional y de la Universidad Central del Ecuador, institución en la que ha ocupado numerosos cargos directivos. Entre sus publicaciones e investigaciones se destacan numerosos libros universitarios de matemáticas y la dirección de varios proyectos relacionados con modelos matemáticos para la industria hidrocarburífera.

*rsaenz@uce.edu.ec; rolando.saenz@epn.edu.ec*

## **Saadia Sánchez Vegas**

Socióloga por la Universidad de Zulia (Venezuela) con títulos de Maestría en Library Science por la San Jose State University (EE.UU) y Doctorado (Ph.D.) en Library and Information Studies por la University of California, Berkeley (EE.UU.). Actualmente ocupa el cargo de Directora de la Oficina de UNESCO en Quito y Representante para Bolivia, Colombia, Ecuador y Venezuela.

*quito@unesco.org*

## **Alcira Sandoval Ruiz**

Oficina de UNESCO en Quito y Representante para Bolivia, Colombia, Ecuador y Venezuela. Especialista de Programas y Responsable del Sector Cultura Quito/Cultura.

*a.sandoval-ruiz@unesco.org*

## **Raúl Serrano Sánchez**

Escritor, periodista y ensayista ecuatoriano. Ha publicado varios, cuentos y novelas, por los que ha ganado varios reconocimientos tales como el premio Nacional Joaquín Gallegos Lara en 1997. Ejerce la docencia en la Universidad Simón Bolívar en Ecuador. Algunos de sus libros más conocidos son *En la ciudad se ha perdido un novelista: La narrativa de Vanguardia de Humberto Salvador* y *Rondando a Jota Jota*, inspirada en la vida del cantautor Julio Jaramillo.

*raul.serrano@nasb.edu.ec*

## **Guillermo Terán Acosta**

Universidad Central del Ecuador. Coordinador de la Unidad de Física

*gteran30@hotmail.com*

## **Jordi Tresserras Juan**

Universitat de Barcelona/IBERTUR - Red de Patrimonio, Turismo y Desarrollo Sostenible; Consultor UNESCO-Quito Oficina Representación para Bolivia, Colombia, Ecuador y Venezuela.

*jjuan@ub.edu*

## **Jorge Trujillo**

Antropólogo, Coordinador de Investigación del Proyecto Etnomatemática, Universidad Central del Ecuador.

## **Leonardo Wild**

Representante mundial de la Educación No Directiva. Entre sus libros más importantes están: *Oro en la selva* (novela, 1996); *Unemotion* (novela), escogida por Deutschlandradio y la revista Focus como una de las mejores novelas de marzo de 1997 (*Unemotion* fue publicada como *Yo Artificial, o el futuro de las emociones*, en octubre 2012); *Die Insel die es nie gab* (novela, 1997, junto con Frederik Hetmann); *Orquídea negra o el factor vida* (novela, 1999); EXTREM! (novela, 2001), *El caso de los muertos de risa* (novela, 2001), *Cotopaxi, alerta roja* (novela, 2006). Libros de ensayos: *Ecología al rojo vivo* (1997), recibió Mención de Honor del Premio «Isabel Tobar Guarderas»; *El dinero o la vida, una guía práctica para la alquimia monetaria* (Ecuador, Mayor Books, 2011); *Indianermärchen aus Südamerika*—Antología de cuentos indígenas de América del Sur, junto con Frederik Hetmann (Fischertaschenbuch Verlag, Alemania, 1996). Director y guionista de los documentales CEPAS, Pesta, y Yasuní, dos segundos de vida, este último ganador del Premio Mérito a la Conciencia, Los Angeles 2011.

*dlwild@gmail.com*

## **Israel Zambrano B.**

UNESCO-Ecuador. Consultor de Bienes Muebles para el “Plan de Gestión para el Conjunto Conventual de San Francisco de Quito”. Licenciado en Restauración y Museología.

*asra84@hotmail.com*

## **Instrucciones para la publicación de artículos en la Revista Anales**

ANALES de la Universidad Central del Ecuador, primera revista de divulgación científica del país desde 1883, invita a la comunidad universitaria (investigadores, docentes y estudiantes, nacionales o extranjeros) a presentar artículos de investigación, ensayos y reseñas para su edición Nro. 374. Todos los escritos deberán seguir las normas que más adelante se detallan y remitirse a la siguiente dirección electrónica: [revista.anales@uce.edu.ec](mailto:revista.anales@uce.edu.ec)

ANALES es una publicación dirigida a difundir las ciencias, las tecnologías y las artes. Es un medio de promoción para sus investigadores y para invitados de las universidades nacionales e internacionales. Todos sus criterios editoriales se conforman de acuerdo con los requisitos académicos y editoriales de la Secretaría de Educación Superior, Ciencia, Tecnología e Innovación (SENESCYT).

### **Instrucción para autores**

Son requisitos indispensables para los colaboradores:

#### **De contenido:**

1. Todos los artículos, ensayos y reseñas deben ser originales y no haber sido publicados con anterioridad, así como no deben estar sometidos al mismo tiempo a dictamen en cualquier otro impreso. Además el autor cede los derechos exclusivos de publicación a la revista ANALES.

2. Los artículos o ensayos científicos deberán ser del área de las ciencias humanas y sociales, a saber: artículos referentes a análisis o polémicas sobre teorías contemporáneas, hechos sociales o debates actuales que enriquezcan y ofrezcan una nueva perspectiva teórica a las diversas disciplinas de las ciencias sociales; trabajos de divulgación científica resultado de investigaciones, que podrán ser estudios de caso, reflexión científica o ensayo científico; estudios de caso actuales o con una perspectiva histórica (regionales, nacionales o internacionales) que sean de interés general; análisis de teorías clásicas que permitan enriquecer las actuales. En el caso de las disciplinas estético-literarias deberán ser de actualidad y originalidad propias.

3. Es imprescindible entregar un resumen de una extensión de entre 100 y 150 palabras, además de anexar palabras clave del texto, todo en el idioma castellano e inglés.

4. Todos los trabajos serán sometidos a dictamen de pares ciegos a cargo del Consejo Editorial de ANALES de la Universidad Central del Ecuador, el cual está compuesto por prestigiados académicos de instituciones nacionales e internacionales. Cada trabajo será enviado a dos dictaminadores según el área de especialización disciplinaria que corresponda.

5. Los resultados de los dictámenes son inapelables.



6. Los procesos de dictamen están determinados por el número de artículos en lista de espera. El editor de la revista informará a cada uno de los autores del avance de su trabajo en el proceso de dictamen y edición en su caso.

7. Cada número de la revista se integrará con los trabajos que en el momento del cierre de edición cuenten con la aprobación de, por lo menos, dos árbitros o dictaminadores. No obstante, con el fin de dar una mejor composición temática a cada número, ANALES se reserva el derecho de adelantar o posponer los artículos aceptados.

8. La dirección editorial de la revista se reserva el derecho de hacer la corrección de estilo y cambios editoriales que considere necesarios para mejorar el trabajo.

9. Todo caso no previsto será resuelto por el Consejo Editorial.

### **De formato:**

1. Se aceptarán trabajos con una extensión de hasta 11000 caracteres, máximo 20 páginas incluyendo gráficos, tablas, notas a pie de página y bibliografía, en tamaño de papel A4 (21x29.7), márgenes derecho, izquierdo, superior e inferior de 2.0 cm. Todo el texto debe estar escrito a doble espacio y alineado a la izquierda. El tamaño de letra debe ser 12 Times, estilo de fuente normal. Las reseñas deben tener una extensión de 3 a 5 páginas.

2. Todas las colaboraciones deberán entregarse en archivo electrónico, en procesador Word, sin ningún tipo de formato, sangrías o notas automáticas.

3. En la portada del trabajo deberá aparecer el nombre completo del/los autor/es.

4. Los cuadros, tablas y gráficos deben presentarse agrupados al final del documento y en los programas informáticos correspondientes para diseño gráfico. En el texto se debe señalar el lugar dónde habrán de colocarse; asimismo, deben ser elaborados y enviados en archivos aparte en algún programa de hoja de cálculo, preferiblemente en Excel. Imágenes o fotografías deben enviarse con respaldo aparte (formato jpg de alta resolución).

5. Las notas a pie de página deberán ser únicamente aclaratorias o explicativas, es decir, han de servir para ampliar o ilustrar lo dicho en el cuerpo del texto, y no para indicar las fuentes bibliográficas, ya que para eso está la bibliografía. Cabe señalar que esta deberá contener las referencias completas de las obras de los autores que se citen en el cuerpo del texto, sin agregar otras que no sean citadas.

6. Las citas deberán usar el sistema APA.

7. La bibliografía debe estar escrita en el mismo sistema, ordenada alfabética y cronológicamente según corresponda. No usar mayúsculas continuas. Los apellidos y nombres de los autores deben estar completos, es decir, no deben anotarse sólo abreviaturas.

## **Título**

El título debe ser claro, conciso y escogido cuidadosamente para reflejar el contenido del trabajo reportado. No utilizar abreviaturas.

## **Nombre(s) del autor(es) y afiliación(es)**

Para listar autores del trabajo, poner el primer nombre y el/los apellido(s) de todos los investigadores que han hecho una sustancial contribución al trabajo. El nombre del autor principal irá en primer lugar y al final el nombre del tutor, o director del proyecto. Deben omitirse todos los títulos, ocupaciones y grados académicos como: Prof., Coord., Lcdo., MSc, PhD.

Después de los autores poner la afiliación (nombre y dirección de la institución) de cada uno y con letras superíndices relacionar la afiliación con los autores. Señalar el contacto o a quien va dirigida la correspondencia con un asterisco (\*) sobre el apellido y agregar el correo electrónico. Si el autor a quien va dirigida la correspondencia ya no está en la institución donde el trabajo fue realizado, colocar la dirección actual como una nota al pie de página marcada con un asterisco (\*).

## **Resumen**

Todos los manuscritos deben tener un resumen del trabajo realizado. Contiene una clara indicación del objetivo, los resultados más importantes y las conclusiones para que los lectores puedan determinar si el texto completo será de su interés. Debe estructurarse en un solo párrafo, no debe exceder las 200 palabras.

## **Palabras claves**

Colocar de tres a cinco palabras claves

## **Title**

Poner el título del manuscrito en inglés. A continuación colocar la palabra "Abstract." Y escribir el contenido del resumen en inglés. Después, escribir "Key words." Y poner las palabras claves en inglés.

Envío de trabajos:

ANALES Universidad Central del Ecuador

Quito - Ecuador

Telf.: (+593 7) 2526493-Ext. 12

Correo electrónico: revista.anales@uce.edu.ec

# EL BARROCO COMO ENIGMA: JEROGLÍFICOS CELESTES

*Carmen Fernández Galán Montemayor*  
*Universidad Autónoma de Zacatecas*

Recibido: 15 - octubre - 2015, Aprobado 22 - noviembre - 2015

---

## Resumen

El lado fúnebre del barroco ha sido oscurecido por la posmodernidad. El término tiene tantos usos y significados que los claroscuros se vuelven estereotipos, las polifonías dejan de susurrar al oído y los dioses esconden su imagen. Éste es un intento por recuperar algunos de sus ecos olvidados y desplegar otra cara de la luna a través de la tradición novohispana de exequias fúnebres y de las difusas fronteras entre el mito y la ficción. Barroco como estilo, barroco como época y como era, su presencia siempre confusa nos devuelve la clave de los espejismos y las utopías.

**Palabras clave:** jeroglífico, mito, emblema, exequias.

## Abstract

The baroque's funeral side has been darkened by postmodernism. The term has so many uses and meanings that chiaroscuros become stereotypes, polyphonies stop whispering in the ear and the gods hide their image. This is an attempt to recover some of its forgotten echoes, and deploy other side of the moon through the novo Hispanic tradition of funeral ceremonies and of the fuzzy boundaries between myth and fiction. Baroque as style, baroque as epoch and as age, its presence -always confused- get us back to the mirages' and utopias' key.

**Keywords:** hieroglyphics, myth, emblem, funeral.

## El libro dentro del libro

En torno al barroco existe una gran indefinición y difusión semántica que lo hacen proliferar hasta volverse silogismo o cifra. Quizá ante la imposibilidad de abarcar una palabra tan huidiza se ha escrito tanto sobre él y se desfigura quimérica cualquier revisión historiográfica del nombre que se aplica a distintos campos de la cultura, lo que ha tenido distintas implicaciones: ya sea elevar una categoría estética a un concepto de época, o convertir en epistemología o modernidad alternativa<sup>1</sup> a ciertos movimientos caracterizados como barrocos.

Existen tantos barrocos cuanto artes implicadas: protestante, contrarreformista, áureo, virreinal, moderno, neobarroco, transbarroco. Aunque en apariencia disímiles, el trasfondo común es la crisis, un cambio de percepción y de conciencia ante la amenaza del final<sup>2</sup>: memento mori, teatralidad, mezcla de lo divino y lo profano, pero sobre todo, predominio de la imagen sobre el texto, son características comunes a casi cualquier barroco.

La delimitación temporal y espacial del barroco es también fuente de confusión, pues como afirma Serge Gruzinski “las temporalidades de los imaginarios y las sociedades rebasan la metodología de la historia y rozan con la ficción”<sup>3</sup>. En momentos, despreciado, y en otras ocasiones revalorado, el barroco se extiende de la arquitectura y pintura al terreno literario a principios del siglo XX con Wölfflin<sup>4</sup>, quien establece los principios de la obra abierta y la superposición de formas. El barroco se expande aún más y se torna supra-histórico cuando Eugenio D’Ors lo convierte en un eón atemporal que se repite<sup>5</sup>, y cuando Severo Sarduy hizo un viraje temporal para aplicarlo al arte latinoamericano de su contemporaneidad<sup>6</sup>. Estos dos movimientos de eterno retorno o de explicar los mecanismos de artificialización para trasladar la retórica tradicional al lenguaje estructuralista, nietzscheano y psicoanalítico, responde a la necesidad de traducir a Europa el arte americano. A partir de entonces se consideran como paradigmas del barroco americano las obras de Lezama Lima, Alejo Carpentier, el propio Severo Sarduy y Cabrera Infante, no obstante se olvida que el modelo fundamental del barroco americano está en los virreinos de la Corona española.

Esta reformulación del barroco para explicar la pintura y narrativa del siglo XX latinoamericano se extenderá a otras geografías hasta proponer una filosofía o estética neobarroca<sup>7</sup> que tiende a lo limítrofe y a la imperfección, como los poemas

- 1 Barroco como modernidad y multiculturalismo, mestizaje y epistemología nómada es la propuesta de Bolívar Echeverría en *La modernidad del barroco*, Era, México, 1998.
- 2 Véase al respecto: Carmen F. Galán, “La luz como metáfora histórica”, en *Semiosis*, Tercera época, vol. V, núm. 9, Instituto de Investigaciones Lingüístico-Literarias, Universidad Veracruzana, enero-junio de 2009, ISSN 0187-9316, Latindex.
- 3 Serge Gruzinski, *La guerra de las imágenes. De Cristóbal Colón a Blade Runner (1492-2019)*, FCE, México, 2013.
- 4 Existen otros autores precursores del barroco como: Eliot, Valery, Mallarmé, la generación del 27, aunque se dice que la obra de Oswald Spengler donde el término se extiende a la filosofía, la política, etc. Cfr. Víctor Manuel de Aguiar e Silva, *Teoría de la literatura*, Gredos, Madrid, 1999.
- 5 Eugenio D’Ors, *Lo barroco*, Tecnos, Madrid, 1993.
- 6 Severo Sarduy, *El barroco y neobarroco. El cuenco de Plata*, Buenos Aires, 2011.
- 7 Omar Calabresse, *La era neobarroca*, Cátedra, Madrid, 1987.

galaxia y el transbarroco de Haroldo Campos donde la ciencia y la literatura se rencuentran. En este escenario el barroco se entiende más como una práctica de lectura que como una poética o manifiesto: lecturas radiales, desplazamiento del espectador, significado siempre diferido, lo que Sarduy explicaba como un “oscurecimiento ante la libertad vigilada”, “anagrama como idioma oprimido”, ¿fracaso de la representación y repetición obsesiva?

El eje ya no es ni el autor, ni el texto y al multiplicarse las lecturas, se intenta buscar en las antiguas artes de la memoria artificial y en las máquinas generativas de la poesía de Caramuel, la explicación por la desconfianza en el libro, que el saber se vuelva sueño<sup>8</sup>, que el teatro torne confusas las fronteras entre el arte y la vida. Lo maravilloso es, así, aquello que el otro no alcanza a comprender: realismo mágico para descubrir verdades y explicar la literatura americana que comienza con Sor Juana y llega hasta Roberto Bolaños<sup>9</sup>.

Las implicaciones de trasponer categorías del barroco a la cultura contemporánea van desde la borradura temporal del eón que se repite in illo tempore, al pensamiento descentrado que conduce a la relatividad postmoderna. Muy lejano quedó el hombre barroco suspendido entre el abismo del infinito en peregrinaje místico buscando la verdad. Lo anterior suscita numerosas preguntas:

¿Es el barroco *conjunctio oppositorum* capaz de conciliar cismas (lo claro y lo oscuro, Reforma y la Contrarreforma, lo moderno y lo postmoderno) o es diseminación incalculable?

¿Crisis del arte o arte de crisis? ¿Arte efímero o permanente? ¿Totalidad o detalle? ¿Conciencia de lo macro o de lo micro ante el universo que se expande?

Sin el afán de responder estas preguntas, lo siguiente es una reflexión en torno al lado mítico y alegórico del barroco vinculado a la esfera ritual y a la fiesta dentro del mundo virreinal, paraje donde se gesta una fórmula de escritura que lleva al enigma, a la verdad conceptuosa y accesible por el ingenio, al convencimiento visual tejido de citas, intertextualidades y anagramas. El barroco hay que repensarlo en función del mito, la ficción y la magia, para volverlo más indescifrable.

## Del emblema al jeroglífico

América es el sitio donde se mostró la eficacia de los discursos visuales que en la coyuntura de la Contrarreforma se convirtieron en una pedagogía de masas muy convincente. Esta colonización a través de la imagen aparece en tanto los evangelizadores del Nuevo Mundo se encuentran con las escrituras pictográficas, dando lugar a los catecismos en imágenes; de manera paulatina, se va integrando un vasto repertorio simbólico renacentista en las distintas manifestaciones del arte efímero que se presentan dentro la fiesta barroca donde los géneros literarios son una explosión de formas.

Fueron pocas las obras que en Nueva España tuvieron la fortuna de llegar a la imprenta, sin embargo, las élites novohispanas patrocinaron la publicación de

8 Fernando R. de la Flor, *Era melancólica. Figuras del imaginario barroco*, José J. de Olaeta Editor-Ediciones UIB, Barcelona, 2007.

9 Samuel Arriarán, *Barroco y neobarroco en América Latina. Estudios sobre la otra modernidad*, Itaca, México, 2007.

sermones o relaciones de festejos que muestran la recepción del mundo simbólico europeo que servía de fuente de inspiración para pintores y poetas. La emblemática es lugar donde se condensan múltiples tradiciones: bestiarios medievales, heráldica y alquimia junto a los acervos míticos grecolatino y helénico, que en la mirada neoplatónica convierte al jeroglífico en fuente de sabiduría universal.

Como tipo textual el emblema consta de un grabado, mote y epigrama, en una relación de complementariedad entre imagen y escritura latina. Esta moda intelectual se denominó indiferenciadamente emblema, empresa y jeroglífico, no obstante que las Hieroglyphicas de Horapolo y Piero Valeriano, partan de otros artificios. Cabe entonces distinguir el jeroglífico de los desciframientos de Athanasius Kircher<sup>10</sup>, del género literario que se cultivó en pintura y poesía. En su *Arte poética española*, Díaz Rengifo dice que los poetas utilizan los hieroglyphicos “para exprimir alguna agudeza o sentencia, y procuran que las figuras o propiedades de ellos convengan al objeto al que las dirigen<sup>11</sup>”. Desde el punto de vista pictórico, Palomino de Castro y Velasco define al geroglífico [sic] “como una metáfora que incluye algún concepto doctrinal”, y especifica que se usan en funerales, coronaciones de príncipes, canonizaciones de santos, entre otras festividades<sup>12</sup>.

De la utilización del jeroglífico en la tradición hispana da cuenta Víctor Mínguez, quien realiza un inventario de los emblemas imperiales que garantizaron siglos de lealtad y que se manifiestan como jeroglífico festivo en la Corona de Castilla, Aragón, los reinos de Navarra y Portugal, Nueva España y Perú<sup>13</sup>. Para el caso de la Nueva España Mínguez enumera las relaciones de exequias de Isidro Sarillana, Agustín de Mora, José de Villerías, Carlos Cadena, junto con algunas crónicas anónimas, en este listado falta incluir los obeliscos dedicados a Luis I en Zacatecas y a Carlos III en Puebla<sup>14</sup> que son parte de esta herencia muy cercana al emblema.

En la Nueva España sobresale el uso del jeroglífico con fines funerarios, tradición de exequias que describió Francisco de la Maza en 1946<sup>15</sup>. Las primeras piras funerarias en México fueron las dedicadas a Cortés y la de Carlos V realizada por Cervantes de Salazar y editada en 1560, que se considera el modelo por excelencia, donde ya aparece la construcción de emblemas, no aún denominados jeroglíficos.

---

10 Ignacio Gómez de Liaño, Athanasius Kircher: *Itinerario del éxtasis o imágenes de un saber universal*, Siruela, Madrid, 1985.

11 Juan Díaz Rengifo, *Arte poética española*, Imprenta de María Marti, viuda administrada de Mauro Marti, Barcelona, 1754, [Biblioteca de Colecciones Especiales Elías Amador], p. 177

12 Antonio Palomino de Castro y Velasco, *El museo pictórico y escala óptica*, Imprenta de Sancha, DCCX CV, [BEA], p. 63.

13 Cfr. Víctor Mínguez, “Imágenes jeroglíficas para un imperio en fiesta” en: *Relaciones. Estudios de historia y sociedad*, 119, verano 2009, vol. XXX, El Colegio de Michoacán, pp. 81-112. Para el caso de Lima, véase también: Adita Allo Manero, “Aportación al estudio de las exequias reales en Hispanoamérica...”, *Anuario del Departamento de Historia y Teoría del Arte* 1, Madrid, 1989.

14 Del obelisco de la ciudad de Puebla de los Ángeles hay una edición facsímil del INAH-SEP con introducción de Castro Morales. Del Obeliscus Zacatenus... hay estudios realizados por Federico Sesscose, y una edición-traducción y estudio en Obelisco para el ocaso de un príncipe, editado por la UAZ en 2011.

15 Francisco de la Maza, *Las piras funerarias en la historia del arte y de México*. Grabados, litografías y documentos de los siglos XVI al XIX, Anales del Instituto de Investigaciones Estéticas, Imprenta Universitaria, México, 1946.

*El túmulo imperial de la gran ciudad de México* es un libro que condensa los géneros de relación, écfrasis y emblema junto a varias fórmulas de poesía y dos láminas sobre la estructura del catafalco, no así de las pinturas que lo adornaban. Algunos libros de exequias posteriores editados en Nueva España contendrán dibujos de las imágenes que adornaban los túmulos funerarios, como los célebres geroglíficos (alrededor de 16 ilustraciones) de *Llanto de Occidente en el ocaso del más claro Sol de las Españas*, impreso en 1666 por la viuda de Bernardo Calderón, muy distintos de los hieroglíficos de *Llanto de las estrellas...*<sup>16</sup> de José de Villerías impreso en 1725 por Bernardo de Hogal con alrededor de 33 grabados firmados por Sylu [il] e inspirados en las pinturas realizadas por Francisco Martínez que adornaban el túmulo a Luis I.

*Llanto de las estrellas* continúa la metáfora-metonymia del sol eclipsado y vuelto a nacer, alusivo a la sucesión dinástica, con un matiz especial por la circunstancia de la abdicación de Felipe V: “Todas las veces que se viere en el cielo dos soles, habrá inundación. Y así vimos lucir en el cielo dos soles Felipe V y Luis I. [...] Anochesióse el Sol en el oriente. Muerte del sol.” De este modo Villerías forma obtusas imágenes relativas a los cuerpos celestes, por ejemplo, la antítesis entre encenderse la fiebre (que acabó con la vida del joven monarca) y el apagarse la vida, de lo deduce que “habiendo aquella muerte seguido la noche, la misma que escondió la luz, descubrió las estrellas” porque enterrado el Sol solo podían ésta arderle por hachas, refiriéndose a las velas que adornan el túmulo.

La obra es una relación de exequias que describe minuciosamente la arquitectura del túmulo y las honras fúnebres así como los actores involucrados en el evento: arquitectos, pintores, predicadores...; contiene además de los hieroglíficos (con empresas, sonetos, lirás y epigramas), una oración fúnebre y el sermón que se predicó en la Iglesia Metropolitana de México. Este elaboradísimo aparato simbólico que acompaña al ritual de lealtad va dirigido a múltiples destinatarios, y no cabe duda que el argumento desarrollado en *Llanto de las estrellas* sólo era comprensible para la élite letrada que requería conocimientos de latín, retórica y teología para comprenderlos en su totalidad con base en innumerables referencias librescas. Los emblemas-geroglíficos eran susceptibles de “recreación por parte del espectador. Suponía el ejercicio del ingenio para desentrañar la agudeza, resolver el enigma o reformular el concepto<sup>17</sup>”.

Lo interesante en este libro es cómo las fronteras del mito y la astrología se cruzan oscilando del terreno de la verdad a la fantasía. El motivo de los astros está fundamentado tanto en la astronomía como en la astrología judiciaria, se precisa la posición de los astros para el día del nacimiento y el día de la muerte de Luis I, hay una serie de hieroglíficos destinados a los signos zodiacales y el orden de las estatuas del túmulo sigue el orden de los planetas. Asimismo hay un trasfondo

16 *Llanto de las estrellas al ocaso del sol anohecido en el Oriente. Solemnes exequias que a la augusta memoria del serenísimo y potentísimo señor don Luis I, rey de la Españas, celebró el Excelentísimo Señor Don Juan de Acuña [...]* y cuya relación escribe Don José de Villerías, Impreso por José Bernardo de Hogal, México, 1725. [Biblioteca Nacional de México]

17 Arnulfo Herrera Curiel, “Los verdaderos sentidos de un emblema” en: Bárbara Skinfill Nogal y Eloy Gómez Bravo (eds.), *Las dimensiones del arte emblemático*, El Colegio de Michoacán-Conacyt, México, 2002, p. 339.

neoplatónico y hermético en el momento que dice “los astros son los ojos del mundo” y que la gentilidad creía que con versos mágicos podrían arrastrar del cielo a la tierra, los astros.

Del zenit al ocaso, nadir y oriente, Villerías traslada lo caduco a lo eterno, lo terreno a lo celeste y dice que las estrellas caen de dos maneras: cuando ciertas impresiones meteóricas aparecen y desaparecen súbitamente, y cuando los verdaderos astros se esconden a nuestro horizonte. Luis I es el cometa arrebatado, Faetón quemado por el Sol: detrás de todo hay una razón matemática, una cifra, un laberinto de palabras que lleva a la luz.

Del nombre de este gran Príncipe no han faltado ingenios ociosos, que hayan hecho diversas consideraciones, como es observar que Ludovicus Rex en anagrama vale lo mismo que O lux vir decus, y decir que en la etimología se interpreta como Lucen do vincens<sup>18</sup>.

Los jeroglíficos celestes son un espejo que al encriptar revelan otra cara del barroco, aunque sean primordialmente laudatorios, conllevan ecos de enigma y de un conocimiento que intenta convertir príncipes en héroes mitológicos. Si la línea ideológica traza indeterminadas las fronteras de la realidad, se puede decir que los jeroglíficos de Villerías son ficciones de sabiduría, como las denomina Thomas Pavel<sup>19</sup>, y que se trata de un proceso de expansión de la ficción en el mito, es decir, que el acervo mítico grecolatino en el marco del ritual de exequias hace vigente, las imágenes jeroglíficas y las estatuas en el catafalco traen a la presencia los símbolos que conviene recordar para garantizar la pervivencia de un imperio.

Lo anterior nos lleva a nuevas preguntas sobre la vigencia del barroco como cultura de masas y sobre los mecanismos para la fabricación de símbolos que ya no contienen virtudes ni contemplan las estrellas, pues las imágenes circulan en escrituras líquidas y nuevas ritualidades, mejor decir, virtualidades. Actualmente arte y ciencia parecen disociados porque se han vuelto autorreferenciales e intertextuales, y frente a la incertidumbre de la representación, el jeroglífico es una verdad en clave, una invitación al desciframiento.

El barroco es siempre cambio, transustanciación, por eso nadie mejor que Mercurio (Hermes) como estatua en el túmulo nos remite al conflicto eterno del hombre barroco: lo que nos mantiene en pie es la lucha entre cuerpo y alma, tierra y fuego...

## Bibliografía

Carmen F. Galán, “La luz como metáfora histórica”, en *Semiosis*, Tercera época, vol. V, núm. 9, Instituto de Investigaciones Lingüístico-Literarias, Universidad Veracruzana, enero-junio de 2009, ISSN 0187-9316, Latindex.

18 Traduciendo los anagramas el sentido aproximado es: Luis rey es igual a hombre adornado de luz y gloria, y a resplandeciente, triunfa. Ibid, p. 103.

19 Thomas Pavel, “Las fronteras de la ficción”, en *Teorías de la ficción literaria*, Antonio Garrido compilador, Arco/Libros, Madrid, 1997.



- Serge Gruzinski, *La guerra de las imágenes. De Cristóbal Colón a Blade Runner (1492-2019)*, FCE, México, 2013.
- Eugenio D'Ors, *Lo barroco*, Tecnos, Madrid, 1993.
- Severo Sarduy, *El barroco y neobarroco*, El cuenco de Plata, Buenos Aires, 2011.
- Omar Calabresse, *La era neobarroca*, Cátedra, Madrid, 1987.
- Fernando R. de la Flor, *Era melancólica. Figuras del imaginario barroco*, José J. de Olaeta Editor-Ediciones UIB, Barcelona, 2007.
- Samuel Arriarán, *Barroco y neobarroco en América Latina. Estudios sobre la otra modernidad*, Itaca, México, 2007.
- Ignacio Gómez de Liaño, Athanasius Kircher, *Itinerario del éxtasis o imágenes de un saber universal*, Siruela, Madrid, 1985.
- Juan Díaz Rengifo, *Arte poética española*, Imprenta de María Marti, viuda administrada de Mauro Marti, Barcelona, 1754, [Biblioteca de Colecciones Especiales Elías Amador], p. 177
- Antonio Palomino de Castro y Velasco, *El museo pictórico y escala óptica*, Imprenta de Sancha, DCCXCV, [BEA], p. 63
- Víctor Mínguez, “Imágenes jeroglíficas para un imperio en fiesta”, en *Relaciones. Estudios de historia y sociedad*, 119, verano 2009, vol. XXX, El Colegio de Michoacán, pp. 81-112. Para el caso de Lima, véase también: Adita Allo Manero, “Aportación al estudio de las exequias reales en Hispanoamérica...”, *Anuario del Departamento de Historia y Teoría del Arte 1*, Madrid, 1989.
- Del obelisco de la ciudad de Puebla de los Ángeles hay una edición facsímil del INAH-SEP con introducción de Castro Morales. Del Obeliscus Zacateanus... hay estudios realizados por Federico Sesscose, y una edición-traducción y estudio en Obelisco para el ocaso de un príncipe, editado por la UAZ en 2011.
- Francisco de la Maza, *Las piras funerarias en la historia del arte y de México. Grabados, litografías y documentos de los siglos XVI al XIX*, Anales del Instituto de Investigaciones Estéticas, Imprenta Universitaria, México, 1946.
- Llanto de las estrellas al ocaso del sol anochecido en el Oriente. Solemnes exequias que a la augusta memoria del serenísimo y potentísimo señor don Luis I, rey de la Españas, celebró el Excelentísimo Señor Don Juan de Acuña [...] y cuya relación escribe Don José de Villerías, Impreso por José Bernardo de Hoyal, México, 1725. [Biblioteca Nacional de México]
- Arnulfo Herrera Curiel, “Los verdaderos sentidos de un emblema”, en Bárbara Skinfill Nogal y Eloy Gómez Bravo (eds.), *Las dimensiones del arte emblemático*, El Colegio de Michoacán-Conacyt, México, 2002, p. 339.
- Thomas Pavel, “Las fronteras de la ficción”, en *Teorías de la ficción literaria*, Antonio Garrido compilador, Arco/Libros, Madrid, 1997.

# PRESENTACIÓN SERIE DE ARTÍCULOS SOBRE EL PLAN DE GESTIÓN DEL CONJUNTO CONVENTUAL DE SAN FRANCISCO

*Saadia Sánchez Vegas*

*Directora y Representante Oficina de UNESCO en Quito y Representación para Bolivia, Colombia, Ecuador y Venezuela*

Recibido: 23 - julio - 2015, aprobado 20 - noviembre - 2015

---

## Resumen

La UNESCO en Quito presenta artículos dedicados a la restauración del convento San Francisco, planifica con miembros asociados a la conservación de sitios culturales y naturales que requieren protección para garantizar la transmisión del acervo patrimonial a las generaciones venideras, ideando acciones para conservar un valioso inmueble con obras de Caspicara, Legarda, Olmos; artistas de la Escuela Quiteña que dejaron importantes obras a la iglesia de San Francisco. Diferentes entidades realizan inversiones en la conservación cultural, por lo que la UNESCO con la Cooperación Italiana para el Desarrollo, realizó un plan de gestión, a largo plazo, explicado a través de cuatro artículos vinculados cada uno al plan de restauración, proporcionando información detallada sobre el diagnóstico en bienes muebles; por último, se hace una descripción y análisis de la metodología.

**Palabras clave:** UNESCO, acervo, patrimonio, conservación, restauración.

## Abstract

UNESCO Quito presents articles dedicated to the restoration of the convent of Saint Francis, plans with members associated with the conservation of cultural and natural sites that require protection to ensure the patrimonial heritage transmission to the future generations, devising actions to conserve a valuable property with Caspicara, Legarda and Olmos artworks; artists of the Quito School who left important artworks to the church of San Francisco. Different companies make investments in cultural conservation, so that UNESCO with the Italian Cooperation for Development, held a management plan, long-term, explained through four articles linked each one to the restoration plan, providing detailed information about diagnosis in movables, finally a description and analysis of the methodology is made.

**Keywords:** UNESCO, heritage, heritage conservation, restoration

La Oficina de UNESCO en Quito y Representación para Bolivia, Colombia, Ecuador y Venezuela tiene el honor de presentar una serie de artículos dedicados al Plan de Gestión Integral del Conjunto Conventual de San Francisco de Quito, espacio medular del Centro Histórico de Quito, inscrito en la Lista del Patrimonio Mundial en el año 1978.

La UNESCO, única agencia de Naciones Unidas con un mandato específico en cultura, está conformada por 195 Estados Miembros y 10 miembros asociados. En sus 70 años de existencia ha promulgado instrumentos de aplicación internacional, con el propósito de generar marcos de referencia y de acción para cada una de sus distintas áreas de trabajo. La Convención sobre la protección del Patrimonio Mundial Cultural y Natural, aprobada por la Conferencia General en 1972, es uno de los instrumentos de mayor relevancia e impacto en el ámbito internacional. Dicha Convención tiene como objetivos apoyar y propiciar el diseño y la implementación de estrategias de conservación y prevención en sitios culturales y naturales, que requieren protección para garantizar el disfrute y la transmisión del acervo patrimonial a las generaciones venideras.

En el marco de la movilización y la cooperación sinérgica de instituciones del ámbito patrimonial, se han adelantado importantes acciones para la conservación de este admirable inmueble y el valioso patrimonio que alberga, contando entre sus bienes muebles con obras de grandes artistas como Manuel Chili “Caspicara”, Bernardo de Legarda y José Olmos; maestros de la Escuela de Arte Quiteña que dejaron en la Iglesia de San Francisco obras emblemáticas que edifican la identidad cultural de Quito y de Ecuador, como la Virgen Alada o San Francisco Seráfico.

Varias entidades de cooperación nacional e internacional, entre las que destacan el antiguo Fondo de Salvamento del Patrimonio Cultural (FONSAL), el Instituto Nacional de Patrimonio Cultural (INPC), el Municipio del Distrito Metropolitano de Quito y la Agencia Española de Cooperación Internacional para el Desarrollo (AECID), realizaron importantes inversiones de recursos financieros y dedicación de recursos humanos en la conservación y preservación del Conjunto Conventual de San Francisco de Quito. Sin embargo, sus 5.000 m<sup>2</sup> de construcción y miles de obras de arte, representan un gran desafío para el mantenimiento sostenible de este conjunto conventual.

Es así que la UNESCO y un comité de expertos nacionales e internacionales y en estrecha coordinación con instituciones públicas y privadas, mediante el financiamiento de la Cooperación Italiana al Desarrollo, diseñaron un Plan de Gestión Integral para el Conjunto Conventual de San Francisco de Quito, con el propósito de consolidar un sistema de gestión del patrimonio del conjunto en seguimiento al criterio sustantivo de sostenibilidad. A estos fines, se contemplaron una serie de actividades necesarias para su conservación en el largo plazo, garantizando la transparencia en la administración de los recursos, a través de un fideicomiso que facilita la rendición de cuentas.

Esta serie de cuatro artículos presentados en la prestigiosa revista académica Anales, invitan a conocer a través de la experiencia de expertos en la materia pa-

trimonial, la innovadora aproximación del Plan de Gestión Integral del Conjunto Conventual de San Francisco de Quito en la conservación de este invaluable espacio. El primer artículo, elaborado por Alcira Sandoval Ruiz, especialista responsable del Sector Cultura de la Oficina de UNESCO en Quito y Representación para Bolivia, Colombia, Ecuador y Venezuela, incluye la reseña y explicación del plan de gestión, abordando los antecedentes, objetivos, mecanismos de funcionamiento y acciones ejecutadas en el contexto del mismo.

Los tres artículos restantes que integran esta serie, se vinculan a cada uno de los componentes del plan. Así, el artículo de la autoría del Instituto Metropolitano de Patrimonio (IMP) del Municipio del Distrito Metropolitano de Quito alude a los componentes mueble e inmueble del plan, refiriendo los trabajos realizados por esta institución en los componentes ya referidos, muy específicamente dos de las actividades indicadas como necesarias en el plan de gestión: la restauración de los bienes muebles del ala norte de la basílica menor de San Francisco, así como los trabajos para el saneamiento de la humedad en el área colindante del Convento de San Carlos con las criptas de San Francisco. Ambos trabajos tuvieron como resultado importantes descubrimientos que nos dejan saber sobre el legado e historia de este conjunto conventual.

El artículo tocante al componente mueble, realizado por el consultor y experto ecuatoriano en bienes muebles, Israel Zambrano, proporciona información detallada sobre el diagnóstico de bienes muebles elaborado a los fines de la conceptualización del plan y, de la misma forma, ofrece un resumen de las actividades ejecutadas en estos primeros años de implementación, en consideración a las buenas prácticas.

Por último, el artículo referente al tema de turismo sostenible, escrito por el experto internacional Jordi Tresserras, hace una descripción y análisis de la metodología, resultados y potencial del conjunto conventual en el marco de las prácticas propias del turismo sostenible, no solo a nivel local sino internacional.

Esta serie de artículos proporciona una visión global de lo que ha sido el diseño y la instrumentación de este proyecto piloto, caracterizado por su carácter singular en la región y por los significativos desafíos planteados en su ejecución.

Consideramos que la construcción de sinergias entre diversos actores públicos y privados sobre la base de criterios de complementariedad y corresponsabilidad, constituye un valioso aporte del plan de gestión, lo que nos ha permitido conocer y concitar el gran interés de estos actores en la preservación y conservación del patrimonio mundial cultural quiteño.

Concluyo, agradeciendo muy especialmente a todas las instituciones que apoyaron este proyecto desde sus inicios en febrero de 2013: el antiguo Ministerio Coordinador del Patrimonio, el Ministerio Coordinador de Talento Humano, el Ministerio de Cultura y Patrimonio, el Instituto Nacional de Patrimonio Cultural (INPC), el Municipio del Distrito Metropolitano de Quito, a través de su Instituto Metropolitano de Patrimonio (IMP) y la Empresa Pública Quito-Turismo, ya que su sólido compromiso permitió movilizar las acciones y obtener los recursos para la consolidación de este novedoso plan.

No menos importante es el agradecimiento a los consultores, quienes tuvieron la ardua tarea de dar forma al documento del plan, Jordi Tresserras, Carolina Castellanos, Dora Arízaga e Israel Zambrano.

Asimismo, expresamos nuestra profunda gratitud a la Comunidad Franciscana, quienes preocupados por la preservación del patrimonio del cual son custodios, nos abrieron las puertas para desarrollar un trabajo conjunto y buscar la mejor manera de lograr la conservación sostenible del Convento Máximo de San Francisco de Quito.

Finalmente, es imprescindible agradecer el apoyo y compromiso de FIDUCIA S.A. Administradora de Fondos y Fideicomiso, de la Universidad Tecnológica Equinoccial (UTE), del Ministerio de Turismo, la Arquidiócesis de Quito y de otras instituciones del ámbito cultural que se han sumado y continúan sumándose a esta significativa iniciativa para la conservación de este emblemático ícono del centro histórico de Quito, patrimonio mundial.

# PLAN DE GESTIÓN PARA EL CONJUNTO CONVENTUAL DE SAN FRANCISCO DE QUITO, ECUADOR

*Alcira Sandoval Ruiz*

*Oficina de UNESCO en Quito y Representación para Bolivia, Colombia, Ecuador y Venezuela*

---

## Resumen

Son varios los motivos históricos para la intervención del convento de San Francisco. Quito fue la primera ciudad latinoamericana en convertirse en Patrimonio Mundial. Consta de 320 hectáreas arquitectónicas. El convento tiene más de 5000 m<sup>2</sup> y su biblioteca cuenta con más de 4700 libros en su fondo histórico. Con el fin de dar documentación y efectuar el análisis de la restauración, donde consta descripción, significado e importancia del conjunto conventual, antecedentes del proyecto y metodología utilizada. Diagnósticos necesarios para ofrecer un turismo sostenible. Se cuenta con un Comité Ejecutivo y la gestión de recursos se realiza a través de un fideicomiso. Para terminar, el plan de gestión aspira a conservar los valores a través del tiempo.

**Palabras clave:** Documentación, restauración, biblioteca, metodología, proyecto.

## Abstract

The historical reasons are several for the intervention of the Convent of San Francisco, Quito being the first Latin American city to become World Heritage. Architectural consists of 320 hectares, the convent has more than 5000m<sup>2</sup>, and the library has over 4,700 books in its historical background. In order to begin in February 2013, a series of meetings were held, gathering documentation and analysis of restoration, which includes description, meaning and significance of the Conventual Set Project Background and methodology, diagnostics in order to sustainable tourism. This management has an Executive Committee and resource management through a trust. To complete the management plan aims to preserve the values over time.

**Keywords:** documentation, restoration, library, methodology, project.

El rico patrimonio cultural del Conjunto Conventual de San Francisco es investigado, conservado, protegido y potenciado para el beneficio de la comunidad en su conjunto.

Con la puesta en marcha del plan de gestión se busca que la conservación y la gestión del Conjunto Conventual contribuya al desarrollo equilibrado y sostenible y al fortalecimiento de los valores e identidad de diversos grupos.

El sistema dará también la pauta para que la gestión y conservación del patrimonio se dé de manera ordenada, con una administración participativa, transparente y eficaz y con la actuación coordinada entre los sectores públicos y privados<sup>167</sup>.



La elaboración del Plan de Gestión del Conjunto Conventual de San Francisco, constituyó para la Oficina de UNESCO en Quito y Representación para Bolivia, Colombia, Ecuador y Venezuela, la implementación de una de las actividades más importantes para la conservación y preservación de un monumento o sitio: la elaboración y puesta en marcha de su plan de gestión. Este proyecto fue realidad gracias al generoso

aporte de los Fondos Fiduciarios Italianos para el Patrimonio Mundial<sup>168</sup> y a la voluntad de cooperación de la Orden franciscana, las instituciones nacionales y locales, la sociedad civil y entes privados.

En los últimos años, los planes de gestión han cobrado especial relevancia, el Comité del Patrimonio Mundial los exige como requisito indispensable para la nominación de nuevos sitios a la Lista del Patrimonio Mundial; y las Declaratorias de Valor Universal Excepcional<sup>169</sup> incluyen la gestión como uno de los componentes principales en su descripción, además de los criterios de inscripción y los valores de autenticidad e integridad.

Los planes de gestión son una de las herramientas más útiles y efectivas para la gestión sostenible de los sitios o sus monumentos.

### **¿Por qué San Francisco?**

La vinculación del Conjunto Conventual de San Francisco con la Convención de 1972 de la UNESCO sobre la protección del patrimonio mundial, cultural y natural se da a partir de la inclusión de la ciudad de Quito, específicamente su centro histórico, en la Lista del Patrimonio Mundial.

167 Visión sobre el Conjunto conventual de San Francisco de Quito, elaborada en base a los objetivos y lineamientos del plan de gestión, atributos y cualidades del mismo.

168 Los Fondos Fiduciarios Italianos tienen por objetivo reforzar la efectividad de la Convención del Patrimonio Mundial, promover la Estrategia Global para una Lista más representativa y mejorar la gestión de los sitios culturales y naturales inscritos en ella.

169 Párrafos 49 a 53 y 79 a 119 de las Directrices Prácticas para la aplicación de la Convención del Patrimonio Mundial.

La ciudad de Quito fue el primer centro histórico de América Latina inscrito en la Lista en 1978 bajo los criterios (ii) y (iv).

Criterios de acuerdo a las Directrices Prácticas de la Convención	Justificación de los criterios de acuerdo a la declaración de valor universal excepcional.
<b>(ii) atestiguar un intercambio de valores humanos considerable, durante un periodo concreto o en un área cultural del mundo determinada, en los ámbitos de la arquitectura o la tecnología, las artes monumentales, la planificación urbana o la creación de paisajes;</b>	(ii) Por la influencia que la escuela barroca de Quito (Escuela Quiteña) tuvo en todas las ciudades de la Audiencia de Quito y en Audiencias vecinas, especialmente en el ámbito cultural a través de la arquitectura, la escultura y la pintura.
<b>(iv) ser un ejemplo eminentemente representativo de un tipo de construcción o de conjunto arquitectónico o tecnológico, o de paisaje que ilustre uno o varios periodos significativos de la historia humana;</b>	(iv) Quito forma un conjunto armonioso donde las acciones del hombre y la naturaleza se fusionan creando una obra única y trascendente en su género.

La ciudad fue fundada en el siglo XVI sobre los restos de una ciudad inca y hoy en día es, uno de los centros históricos mejor conservados de América Latina. El área inscrita abarca 320 hectáreas y contiene un número importante de conventos y edificios religiosos con obras de la Escuela Barroca de Quito (Escuela Quiteña). A pesar encontrarse en un entorno topográfico muy complejo, el conjunto urbano del Centro Histórico posee una unidad estilística y volumétrica delimitada por la traza urbana de la ciudad con vías principales y plazas principales y secundarias que se mantienen casi intactas. Al interior de esta traza urbana en damero, alineada sobre los cuatro puntos cardinales, se encuentran los distintos conventos e iglesias así como casas particulares que combinan lo monumental con lo austero y que se organizan en torno a patios interiores. A pesar del paso de los años y el desarrollo, la ciudad de Quito mantiene hasta el presente la unidad y armonía en su estructura urbana<sup>170</sup>.

El Conjunto Conventual de San Francisco es uno de los monumentos más significativos del Centro Histórico de Quito. La extensión y la calidad del arte en su interior, con más de 3500 obras de arte colonial, lo hacen un ejemplo representativo de la Escuela Barroca de Quito, una de las escuelas artísticas más importantes durante el virreinato que fusiona estilos artísticos españoles, italianos, moriscos, flamencos e indígenas. El conjunto conventual cuenta con más de 5000 m<sup>2</sup> construidos y aún quedan seis claustros de los 13 con los que contaba originalmente. Funciona desde 1535 como residencia de monjes franciscanos, como sitio de culto, educativo y como un sitio cultural y de esparcimiento. Es una parte central de la vida religiosa, cultural y social de Quito y uno de los edificios emblemáticos más visitados por turistas locales, nacionales e internacionales<sup>171</sup>.

170 Extracto de la declaración de valor universal excepcional de la Ciudad de Quito. Documentos WHC-13/37.COM/8E y WHC-13/37.COM/8E.Add,34COM8E, aprobados durante la 37 Sesión del Comité del Patrimonio Mundial (Phnom Penh, Camboya. 17-27 June 2013).

171 Extracto del Plan del Gestión del Conjunto Conventual de San Francisco. Pags. 3 y 5.



La iglesia principal de San Francisco, fue declarada basílica menor por el Papa Juan XXIII en 1963 y es uno de los atributos esenciales del Conjunto Conventual. El altar principal incluye obras importantes de la reconocida Escuela Quiteña, como la Virgen Alada o Virgen de Quito y el Jesús del Gran Poder. Además, el conjunto conventual, cuenta con una importante biblioteca que incluye más de 4700 volúmenes en su fondo histórico (1580-1830) y aproximadamente 4350 documentos históricos sobre la provincia franciscana.

Durante los últimos 20 años, tanto organismos internacionales como entidades nacionales y locales, han realizado numerosas inversiones e intervenciones para la restauración y conservación del patrimonio de San Francisco<sup>172</sup>. Sin embargo, a pesar de estos esfuerzos, era necesario contar con una herramienta de trabajo que permitiera una actuación planificada y con carácter sostenible, para garantizar la conservación y el mantenimiento del inmueble y sus colecciones muebles. Asimismo, era importante articular a la conservación con otros aspectos relacionados con el uso público del conjunto conventual, específicamente con las propuestas de desarrollo turístico, de investigación y de difusión.

## El Proceso

Con el fin de dar inicio a la elaboración del plan de gestión, en febrero de 2013<sup>173</sup> la Oficina de UNESCO en Quito, en colaboración con expertos nacionales e internacionales, la Orden Franciscana (especialmente la comunidad franciscana residente en el Convento), el antiguo Ministerio Coordinador de Patrimonio, el Ministerio Coordinador de Conocimiento y Talento Humano, el Ministerio de Cultura y Patrimonio, el Instituto Nacional de Patrimonio Cultural (INPC) y el Municipio del Distrito Metropolitano de Quito (a través de su Instituto Metropolitano de Patrimonio IMP y Quito Turismo), inició una serie de reuniones. El objetivo del plan es conseguir un equilibrio entre la conservación del monumento y su uso, garantizando la sostenibilidad de las acciones realizadas.

Para la elaboración del plan, se conformó un Comité Interinstitucional, compuesto por la comunidad franciscana, el INPC, el IMP y Quito Turismo, quienes trabajaron en el diseño del plan en coordinación con el Sector Cultura de la Oficina de UNESCO en Quito y los consultores nacionales e internacionales con experiencia en las siguientes áreas: Israel Zambrano - patrimonio mueble, Dora Arízaga - patrimonio inmueble, Carolina Castellano - planes de gestión y Jordi Tresserras - turismo sostenible.

La elaboración del plan tuvo como base una metodología participativa que contempló: la documentación y análisis de los diversos factores que inciden en la conservación y la gestión del conjunto conventual para desarrollar propuestas de actuación para diferentes componentes que incluyen a los bienes muebles e

172 Algunas de las intervenciones más importantes en este conjunto conventual, son aquellas llevadas entre 1983 y 2002, gracias al convenio firmado entre la Agencia Española de Cooperación Internacional para el Desarrollo (AECID) y el Instituto Nacional de Patrimonio Cultural (INPC). El Convento también cuenta con importantes intervenciones realizadas en distintas épocas por el antiguo Fondo de Salvamento (FONSAL) y el actual Instituto Metropolitano de Patrimonio (IMP) del Municipio del Distrito Metropolitano de Quito entre otras instituciones

173 El plan terminó de redactarse en octubre de 2014 y se hicieron ajustes en abril de 2015.

inmuebles, al uso turístico, a la investigación y difusión y a la gestión propiamente dicha<sup>174</sup>.

El plan es también una herramienta para facilitar la acción concertada entre los diferentes sectores que tienen, injerencia sobre el Conjunto Conventual de San Francisco y para garantizar la transparencia en la ejecución de actividades y en el manejo de recursos financieros<sup>175</sup>.

## Estructura y componentes del plan

El plan de gestión presenta una serie de líneas programáticas con acciones en el corto, mediano y largo plazo, indicando las prioridades en la ejecución de las mismas. Las líneas de acción del plan se insertan en los siguientes componentes:

- Conservación del Patrimonio Construido: Bienes Inmuebles.
- Conservación de Bienes Muebles: Obras de Arte.
- Turismo Sostenible: Ven y vive San Francisco.

Además existe un componente transversal de prevención y gestión de riesgos.

La definición de dichas líneas partió del análisis de varios aspectos, que permitieron estructurar y orientar las acciones del plan. Es así, que el plan se estructura en cuatro secciones principales:

*1. Descripción, significado e importancia del patrimonio cultural del Conjunto Conventual de San Francisco.* Esta sección considera los atributos y cualidades específicos a conservar y gestionar y que se definen de la siguiente manera:

Atributos que deben ser conservados.	Cualidades a conservar.
<ul style="list-style-type: none"> <li>✓ la Basílica Menor de San Francisco;</li> <li>✓ la Iglesia y Convento de San Carlos (antes San Buenaventura);</li> <li>✓ la Capilla de Cantuña;</li> <li>✓ la Capilla de la Virgen del Pilar;</li> <li>✓ la Capilla de Villacis;</li> <li>✓ la Capilla de San José;</li> <li>✓ la Capilla del Corazón de Jesús;</li> <li>✓ la Capilla del Jesús del Gran Poder;</li> <li>✓ el Convento de San Pablo y los claustros;</li> <li>✓ el refectorio;</li> <li>✓ la sala de <i>profundis</i>;</li> <li>✓ la sacristía;</li> <li>✓ el conjunto del coro (sillería, órgano tubular);</li> <li>✓ los patios y huertas en los claustros;</li> <li>✓ la plaza, el atrio, el pretil del atrio y la escalera circular;</li> <li>✓ la cervecería;</li> <li>✓ el Museo Fray Pedro Gocial y las salas de exposición;</li> <li>✓ las colecciones de bienes muebles de más de 3500 obras en pintura, escultura y diversas decoraciones y objetos, la biblioteca y el Archivo Provincial; y,</li> <li>✓ la muralla.</li> </ul>	<ul style="list-style-type: none"> <li>✓ el predominio del Conjunto Conventual en el paisaje y su entorno;</li> <li>✓ la volumetría del conjunto arquitectónico;</li> <li>✓ el sentido de unidad, orden y proporción;</li> <li>✓ la imagen de horizontalidad y la simetría caracterizada por el equilibrio en las formas y la sencillez de líneas constructivos;</li> <li>✓ el carácter como escenario representativo de la ciudad de Quito;</li> <li>✓ las dimensiones, integridad y la imagen visual de la plaza; y,</li> <li>✓ el significado del sitio patrimonial para diversas comunidades.</li> <li>✓ un espacio para el uso y disfrute público del patrimonio cultural;</li> <li>✓ un espacio para el funcionamiento y cumplimiento de la misión de la comunidad franciscana y para el culto de los fieles; y,</li> <li>✓ un espacio recreativo.</li> </ul>

174 En Plan de gestión del Conjunto Conventual San Francisco de Quito (p. 4).

175 Idem.

2. *Antecedentes del proyecto y metodología de planificación utilizada.* En esta sección se incluyen y describen las intervenciones que han tenido lugar en el conjunto conventual, así como su impacto. Se hace una descripción de cómo se llevó a cabo la construcción del plan, incluyendo las fases de planificación.

3. *Diagnósticos.* Los diagnósticos proporcionan una idea de la situación actual del Conjunto Conventual de San Francisco en los tres componentes antes mencionados: estado de conservación del patrimonio mueble e inmueble y las condiciones con respecto al uso turístico. Además se incluye el contexto legal y administrativo que tiene impacto directo en la gestión. Los resultados de la etapa de diagnóstico permitieron trazar las líneas de acción del plan y las actividades a realizar.

a) Patrimonio inmueble.

El diagnóstico de este componente da como resultado que las condiciones que impactan directa e indirectamente en la arquitectura del Conjunto Conventual de San Francisco responden a causas de naturaleza ambiental y antrópica que interactúan. Habiendo causas de deterioro intrínsecas (relacionadas con los materiales y técnicas constructivas), la ubicación geo-topográfica, condiciones geológicas y geodinámicas, la naturaleza del suelo y movimiento de la capa freática o bien los defectos de fábrica o construcción y en la selección de materiales.

Se indica que existe también la necesidad de un mantenimiento continuo y preventivo, así como el control de la humedad en varias áreas del convento. Otro de los factores a tomar en cuenta es la superación de la vulnerabilidad del conjunto frente a los riesgos y amenazas de tipo antrópica y vandálico con la dotación de un plan integral de seguridad y de gestión de riesgos. Se indica también que es necesario realizar la actualización de los planos arquitectónicos del convento.

b) Patrimonio mueble.

San Francisco alberga un gran conjunto de arte religioso, documentos, libros y material arqueológico<sup>176</sup>, conserva actualmente una colección que supera las 2400<sup>177</sup> obras. Estos bienes muebles de carácter patrimonial están realizados en una gran variedad de soportes (cuero, mampostería, madera, textil, metal, piedra, cerámica, papel, entre otros). Su tipología es diversa teniendo entre las principales: decoración mural, pintura, escultura, documentos, carpintería, retablos, mobiliario, metalurgia, textil, lapidaría, etc<sup>178</sup>. Sin contar los libros y documentos en la biblioteca histórica y el fondo documental de la provincia franciscana, que suman más de 9000 ejemplares entre ambos.

Uno de los principales desafíos para la conservación es la carencia de un plan de conservación preventiva que permita minimizar los efectos de los factores de deterioro, así como la necesidad de implementar un taller para la restauración y conservación de las obras de arte y la construcción de un espacio adecuado de reservas para los bienes muebles.

176 Parte de este material arqueológico procede de las distintas investigaciones arqueológicas ejecutadas en el convento.

177 Dato tomado del sistema ÁBACO el 02 de septiembre de 2013. Se contabilizan sólo las fichas de inventario de bienes muebles. Este dato no incluye la colección de la biblioteca, los documentos del archivo provincial y el material arqueológico.

178 Plan de gestión, pág. 18

Las acciones a realizarse para superar estas dificultades, se encuentran enmarcadas en cuatro líneas de acción: conservación preventiva, conservación, conservación-restauración y museología-museografía.

c) Turismo sostenible

Para el diagnóstico de este componente se realizó el diagnóstico de la cantidad de visitantes tanto a nivel nacional, local y por monumentos; así como un análisis del potencial del conjunto conventual y las principales actividades que pueden atraer a un mayor número de turistas y se incluyó un análisis de público, con el fin de orientar la propuesta de turismo sostenible. Con los proyectos de esta línea se busca ofrecer una experiencia personal significativa y memorable desde los valores de la espiritualidad franciscana en el siglo XXI, haciendo uso de los atractivos religiosos, culturales y patrimoniales del Conjunto Conventual de San Francisco.

Algunos de los proyectos incluyen la valorización y promoción de fiestas del calendario litúrgico, fortalecimiento y mejora de visitas culturales y turísticas y planteamiento de nuevas propuestas; fortalecimiento de actividades para el público escolar y familiar; cervecería artesanal franciscana; turismo religioso en Quito y articulación del Conjunto Conventual de San Francisco; realización de estudios de capacidad de carga turística; eventos de formación en turismo religioso y especializados, mejoramiento de recorridos y uso de las TIC entre otros.

d) Propuesta para el plan de gestión.

En este apartado se incluye el marco de referencia general, las premisas del sistema, las políticas definidas, la propuesta de zonificación, líneas programáticas de actuación, la matriz de proyectos y la administración y operación del sistema de gestión.

En lo referente al marco de referencia general, sistema de gestión propuesto se inserta en el contexto legal, administrativo e institucional del Ecuador, y de Quito en particular, y considera además las diversas políticas vigentes en el nivel nacional y local con respecto al patrimonio cultural. De la misma manera, dada la categoría del Centro Histórico de Quito como Patrimonio Mundial, el sistema de gestión considera el cumplimiento de las Directrices Prácticas (2013) para la Implementación de la Convención de Patrimonio Mundial de la UNESCO de 1972<sup>179</sup>.

La zonificación se dividió en cuatro grandes rubros: los educativos, los religiosos, los de la vida monacal y los de servicios culturales o turísticos.

Las líneas programáticas agrupan a una serie de proyectos definidos durante la etapa de diagnóstico y discusión, que se articulan en tres grandes campos de acción: la conservación de bienes inmuebles, la conservación de bienes muebles y los usos educativos, culturales y turísticos.

Como eje transversal, se consideran además estrategias vinculadas con la investigación, la difusión y la promoción de proyectos de índole turística o para la habilitación de espacios para nuevos usos.

---

179 Ídem.

El sistema o modelo de gestión elegido es público-privado<sup>180</sup>. Se espera que el plan de gestión sea no sólo una herramienta para conservar el Conjunto Conventual de San Francisco, sino también para gestionar la colaboración entre distintos grupos de interés en los sectores públicos y privados, para generar una mayor participación en las tareas del patrimonio y para evitar duplicidad de esfuerzos y la ejecución de acciones no planificadas en detrimento de este importante lugar patrimonial.

Se propone como una herramienta para facilitar la acción concertada entre los distintos actores de ambos sectores, que tienen interés e injerencia en San Francisco. De esta manera, se pretende que con el funcionamiento de un sistema de gestión público-privado y la ejecución de actividades conforme propuesto se garantice la transparencia en el uso de recursos, que evite la duplicidad de esfuerzos y la implementación de acciones no planificadas que vayan en detrimento de la conservación del Conjunto Conventual de San Francisco en el largo plazo.

Para poder evaluar la efectividad de la gestión, se han considerado indicadores que permitan medir el avance, logros y resultados e identificar las fallas, de tal forma que el sistema de gestión siempre esté en posibilidades de anticipar y manejar cambios, de tener capacidad de respuesta, y que por ende, sea sostenible.

Sin embargo, para que el sistema pueda funcionar, es necesario recalcar que las diversas instancias involucradas estén dispuestas a compartir la gestión con otros actores y abrir la gestión hacia niveles participativos que involucren toma de decisiones y ejecución de acciones pre acordadas, convocando a los actores que dispongan de competencias reales para hacer viable esta ejecución.

El sistema de gestión se estructura de la siguiente manera.

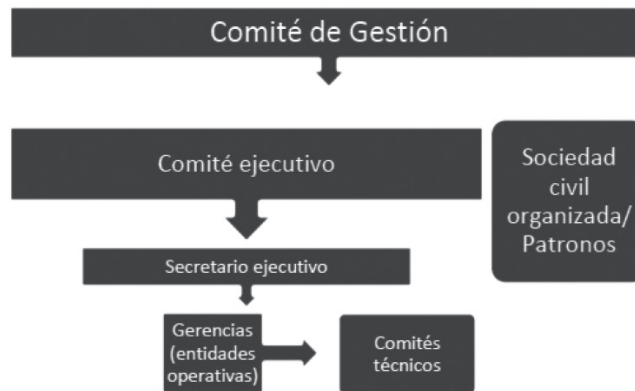

El plan describe la función y roles detallados de cada uno de ellos, entre los cuales cabe destacar al Comité de Gestión, el Comité Ejecutivo y la gestión de recursos a través de un Fideicomiso.

- Comité de Gestión. Es la asamblea de los principales actores involucrados y tiene la obligación de asegurar la ejecución del plan de gestión y actúa

180 Plan de Gestión del Conjunto Conventual de San Francisco.

a través de su Comité Ejecutivo. El Comité de Gestión no se superpone a las instituciones competentes de la gestión del patrimonio ni a la estructura de gestión propia de la comunidad franciscana sino que, por el contrario, fortalece y potencia su capacidad de actuación. Está conformado por un representante de las siguientes instituciones: Ministerio Coordinador de Conocimiento y Talento Humano, Ministerio de Cultura y Patrimonio, Municipio del Distrito Metropolitano de Quito, Arquidiócesis de Quito, Vicaría Provincial de San Francisco, Guardianía del Convento Máximo de San Francisco.

- **Comité Ejecutivo.** Es el organismo de dirección permanente del Comité de Gestión. Está integrado por siete miembros permanentes representantes técnicos de las siguientes entidades: Instituto Nacional de Patrimonio Cultural, Instituto Metropolitano de Patrimonio, Empresa Pública Metropolitana de Gestión Quito Turismo, 3 representantes de la comunidad franciscana.

Sus principales funciones son conducir la implementación del Plan de Gestión y la ejecución de las decisiones del Comité de Gestión, por tanto es el ente administrador del sistema de gestión. Será también responsable de designar a la Dirección Ejecutiva.

- **Gestión de recursos.** Es otro factor clave para alcanzar una conservación sostenible, particularmente si se considera que el reconocimiento de la importancia del Conjunto Conventual posibilita la obtención de recursos a partir de organismos de financiamiento o por la sociedad civil. Para tal efecto, se ha creado en octubre de 2014 un Fideicomiso Mercantil de Administración de Flujos y Fuentes de Pago, denominado Fideicomiso Convento San Francisco de Quito con una cuenta corriente en el Banco Pichincha N° 2100082751.

El fideicomiso permitirá al sistema de gestión, obtener recursos financieros para la realización de trabajos de conservación y preservación del Conjunto Conventual y a la vez garantizar y demostrar la transparencia en la gestión de recursos financieros.

## Para terminar

El plan de gestión aspira a conservar y preservar en el tiempo los valores y atributos que han hecho del Conjunto Conventual de San Francisco lo que es:

“San Francisco es aún hoy en día un escenario representativo de la ciudad de Quito y ha funcionado no sólo como un espacio religioso por excelencia sino también como espacio para el disfrute, el encuentro y la recreación cultural y social. Su espacio abierto facilita la existencia de diversos usos y se espera que continúe siendo un eje de identidad y pertenencia para la población en su conjunto”<sup>181</sup>.



*Claustro principal de San Francisco. ©UNESCO  
O. Arregui*

En este primer año de ejecución del plan, se han obtenido resultados que motivan a seguir trabajando en la implementación del mismo, con un promedio de un 45% de avance en las actividades planificadas para los primeros 5 años.

Al mismo tiempo, es necesario destacar que el proceso para la realización del plan de gestión no habría sido posible sin la participación decidida y desinteresada de las diversas instituciones públicas y privadas, organizaciones no gubernamentales, especialistas en diversos sectores y de la comunidad relacionada con el lugar que participaron del proceso. Especialmente el INPC, Municipalidad del Distrito Metropolitano de Quito, a través del IMP y la Empresa Pública Metropolitana de Gestión de Destino Turístico – Quito Turismo, y la Comunidad Franciscana.

No podemos dejar de mencionar la importante colaboración de la Cooperación Italiana al Desarrollo y, en especial, de la Embajada de Italia en Ecuador en la persona de su Embajador, el Sr. Gianni Piccato, quienes con su valiosa gestión y apoyo, y en estrecha colaboración con la Oficina de UNESCO en Quito, lograron que esta iniciativa fuera posible.

Finalmente, la colaboración del antiguo Ministerio Coordinador de Patrimonio, los Ministerios de Cultura y Patrimonio y Turismo, la Arquidiócesis Metropolitana de Quito, de la Embajada de los Estados Unidos Mexicanos, de instituciones religiosas del Centro Histórico, de la Universidad Tecnológica Equinoccial (con quien se suscribió un importante convenio de colaboración técnica), de diversas organizaciones no gubernamentales y de la sociedad civil organizada que apoyaron el proceso, cada uno desde su ámbito de acción.



*Galería superior del claustro principal. © UNESCO/Omar Arrregui*

## Equipo de trabajo

**Ex Ministerio Coordinador del Patrimonio:** María Belén Moncayo, ministra; Joaquín Moscoso, asesor ministerial.

**Ministerio Coordinador de Conocimiento y Talento Humano:** Guillaume Long, ministro.

**Ministerio de Cultura y Patrimonio:** Juan Diego Badillo, director de conservación y riesgo de la Subsecretaría de Patrimonio Cultural; Gabriela Eljuri, ex subsecretaria de Patrimonio Cultural; Fabián Bedón, ex asesor.

**Instituto Nacional de Patrimonio Cultural:** Lucía Chiriboga, directora; Ruth Aguirre, directora de Conservación; Leonardo Arcos, técnico de la Dirección de conservación; Inés Pazmiño, ex directora.

**Convento de San Francisco:** Fray Mario Liroy Ortega, provincial de la Orden de San Francisco, Fray Walter Verdezoto, guardián del Convento Máximo de San Francisco de Quito, Fray Patricio Bonilla, responsable de asuntos legales del Convento Máximo de San Francisco de Quito.

**Oficina de UNESCO en Quito:** Alcira Sandoval Ruiz, especialista responsable del Sector Cultura; Inés Binder, asistente de programas; Beatriz Latorre, asistente.

**Consultores:** Dora Arízaga, responsable de patrimonio inmueble; Carolina Castellanos, responsable de gestión; Jordi Tresserras Juan, responsable de turismo sostenible; Israel Zambrano, responsable de patrimonio mueble.

**Universidad Tecnológica Equinoccial:** José Julio Ceballos Gómez, rector; Julio Benítez, coordinador académico de la carrera de Restauración y Museología; Katherine Basantes, Patricia Rodríguez, Patricio Corella y Yajaira Chávez, pasantes; Juan Carlos Fernández, ex coordinador académico.

#### **Información y contacto:**

Oficina de UNESCO en Quito. Representación para Bolivia, Colombia, Ecuador y Venezuela. Gral. Ignacio de Veintimilla E9-53, Quito, Ecuador. Teléfonos: (+593 2) 2528911 o 2529085. cultura-quito@unesco.org – www.unesco.org/quito.

## **Bibliografía**

- Centro del Patrimonio Mundial de la UNESCO. <http://whc.unesco.org/en/list/2>
- Expediente de Candidatura de la Ciudad de Quito a la Lista del Patrimonio Mundial. 1978
- Declaración de Valor Universal Excepcional. Documentos WHC-13/37.COM/8E and WHC-13/37.COM/8E.Add
- Plan de Gestión del Conjunto Conventual de San Francisco.* Unesco Quito y Representación para Bolivia Colombia, Ecuador y Venezuela.
- Albornoz, X. E. (2009). *Historia y leyenda del arte quiteño. Su iconología.* Ed. Trama. Quito.
- Arízaga, D. (2002). *El centro histórico de Quito: una rápida mirada a los procesos de conservación y rehabilitación y a su financiamiento.* Disponible en: [http://www.wmf.org/html/PDF/Arizaga\\_Dora.pdf](http://www.wmf.org/html/PDF/Arizaga_Dora.pdf) [último acceso: 6.9.2013].
- Breccia, G., y Fugaro, D. (2009). *Catálogo informatizado del fondo bibliográfico antiguo: Biblioteca del Convento Máximo de San Francisco de Quito.* UL e IILA.
- Buró de Convenciones de Quito (2013). *Quito. Destino ideal.* Quito.
- Centro del Patrimonio Mundial de la UNESCO. <http://whc.unesco.org/en/list/2>.
- Chías J. (Dir.) (2007). Plan Q 2012. *Plan estratégico de turismo de Quito.* Informe fases 0 – I y II. Noviembre 2007. Chías Marketing Systems. Barcelona.



- City of Quito, Ecuador (1978) “Statement of Outstanding Universal Value, Decision WHC-13/37.COM/8E”, 37th Session of the World Heritage Committee (Phnom Penh, 2013).
- Declaración de Valor Universal Excepcional*. Documentos WHC-13/37.COM/8E and WHC-13/37.COM/8E.Add
- Del Hierro Padilla N.A. (2012). *Estudio del comportamiento espacial del turista extranjero en el centro histórico de Quito como una herramienta para la mejora de la señalética, movilidad y seguridad turística*. Tesis de grado en Ingeniería Administración de Empresas Turísticas de la Facultad de Turismo especialización Hotelería. Universidad del Pacífico. Junio 2012. Quito. <http://dspace.upacifico.edu.ec/jspui/bitstream/123456789/142/1/60503.pdf> [último acceso: 7.9.2013].
- Del Pino, I. (2010). *Centro histórico de Quito, una centralidad urbana hacia el turismo*. FLASCO – Sede Ecuador / Abya Yala. Quito.
- Del Pino, I. (2012). “El Centro Histórico de Quito y el Turismo Cultural”, en *Revista América Patrimonio* 4. Disponible en [http://www.revistaamericapatrimonio.org/art\\_3\\_4.pdf](http://www.revistaamericapatrimonio.org/art_3_4.pdf) [último acceso 30/08/2013].
- EPMGDT - Quito Turismo (2012a). Plan Estratégico. Empresa Pública Metropolitana de Gestión de Destino Turístico Quito Turismo 2012-2015. Quito.
- EPMGDT-Quito Turismo (2012b). Caracterización del turismo receptor en el DMQ. N° 2. Septiembre 2012. Distrito Metropolitano de Quito. Quito.
- EPMGDT - Quito Turismo (2012c). Perfil del turista de negocios y su gasto promedio. Quito Turismo. Quito.
- EPMGDT - Quito Turismo (2013). La experiencia del destino turístico. Quito en cifras. Quito Turismo. Abril 2013. Quito.
- Expediente de Candidatura de la Ciudad de Quito a la Lista del Patrimonio Mundial. 1978.
- Fernández, L. (1999). *Museología y museografía*. Barcelona: Serbal.
- Fonsal (2010). *Proyecto Rehabilitación integral Iglesia y Convento de San Francisco* (plano digital). Quito: Fonsal.
- Galeotti, M. (2006). *Estudio Integral de los bienes muebles de la Iglesia de San Francisco*. Memoria técnica: Diagnóstico y anteproyecto (inédito). Quito: Fonsal.
- INPC/AECID (2011). Iglesia y Convento San Francisco, una historia para el futuro. Quito.
- INPC. (2011). *Instructivo para fichas de registro e inventario. Bienes muebles*. Quito: INPC.
- IPCE. (2011). *Plan Nacional de Conservación Preventiva*. Madrid: IPCE.
- Licciardi G. & Amirtahmasebi R. (Eds.) (2012). *The economy of uniqueness. Investing in historic city cores and cultural heritage assets for sustainable development*. Urban Development Series. Washington DC: World Bank.
- Matiz, P. y Ovalle, B. (2006). *Conservación preventiva en museos: evaluación de riesgos*. Bogotá: Universidad Externado de Colombia.

- Mercé, J. y Gallegos, J. (2011). *San Francisco una historia para el futuro*. Quito: Instituto Nacional de Patrimonio Cultural, Escuela Taller San Andrés, Programa de Preservación del Patrimonio para el Desarrollo. AECID.
- Mercé, J. y Silva, M. (2004). *Plan director de restauración. Convento e iglesia de San Francisco*. Volumen II y III. Quito: Instituto Nacional de Patrimonio Cultural, Embajada de España en Ecuador, Cooperación Española.
- Ministerio de Turismo (2007). *Plan estratégico de desarrollo del turismo sostenible en Ecuador hacia el año 2020*. PLANDETUR 2020. Quito: Ministerio de Turismo y Banco Interamericano de Desarrollo.
- Ministerio de Turismo (2009a). *Plan Integral de Marketing Turístico de Ecuador (internacional)*- PIMTE 2014. Quito: Ministerio de Turismo.
- Ministerio de Turismo (2009b). *Plan Integral de Marketing Turístico para el Turismo Interno de Ecuador* - PIMTE 2014. Quito: Ministerio de Turismo.
- Municipio del Distrito Metropolitano de Quito (1999). *Plan Estratégico 1999-2005*. Quito.
- Municipio del Distrito Metropolitano de (2003).- *Centro histórico de Quito: plan especial*. Quito: Municipio del Distrito Metropolitano de Quito y Junta de Andalucía.
- Municipio del Distrito Metropolitano de Quito (2004a). *Plan Bicentenario*. Plan de Gobierno 2005-2009. Quito.
- Municipio del Distrito Metropolitano de Quito (2004b). *Plan Equinoccio 21 - Quito hacia el 2025*. Quito.
- Municipio del Distrito Metropolitano de Quito (2008). *Quito, productiva y competitiva*. Vol 2. Quito.
- Municipio del Distrito Metropolitano de Quito (2008). *Quito habitable y armónica. Eje territorial*. Volumen 3. Quito.
- Municipio del Distrito Metropolitano de Quito (2009). *Plan de movilidad sostenible. Centro histórico de Quito*. Quito.
- Municipio del Distrito Metropolitano de Quito (2012). *Memoria de actividades. Quito Capital Americana de la Cultura 2011*. Quito.
- Plan de Gestión del Conjunto Conventual de San Francisco*. Unesco Quito y Representación para Bolivia Colombia, Ecuador y Venezuela.
- PUCE (1978). “Museos de Quito”, en *Revista de la Universidad Católica* 19: 82-97. Quito: Pontificia Universidad Católica del Ecuador.
- Rojas E. (2012). “Governance in historic core regeneration projects”, en Licciardi, G. y Amirtahmasebi, R. (eds.). *The economy of uniqueness. Investing in historic city cores and cultural heritage assets for sustainable development*. Urban Development Series. Washington DC: World Bank. pp. 143-181.
- Rojas E. y Lanzafanne, F. (Eds.) (2011). *City development. The experiences of ten World Heritage Sites*. Washington DC: Inter-American Development Bank.

- Webster S.V. (2012a). *Quito, ciudad de maestros: arquitectos, edificios y urbanismo en el largo siglo XVII*. Quito: Abya-Yala.
- Webster S.V. (2012b). “La desconocida historia de la construcción de la iglesia de San Francisco en Quito” en *Procesos. Revista Ecuatoriana de Historia* 35 (1 Semestre 2012): 37-66. Quito. Resumen

# INTERVENCIÓN EN LA ARQUITECTURA Y BIENES MUEBLES PATRIMONIALES DE LA BASÍLICA DE SAN FRANCISCO. QUITO - ECUADOR

*Instituto Metropolitano de Patrimonio*

---

## Resumen

La iglesia de San Francisco es un símbolo cultural y religioso del Centro Histórico, sus obras sirven de base para el Plan de Gestión Integral, en la eliminación de humedades y en los bienes muebles de la basílica principal, con un aporte cercano al millón de dólares, con base en estudios de 2010. Se sometieron los murales a estudios micro y macro, para obtener información histórica del estado de conservación, para efectuar limpieza y retoque de pintura cuando sea necesaria la intervención, evitando en lo posible los retoques. El saneamiento de humedades producidas por tumbas, así como por el sistema de drenaje que afecta, a la vez, a la mampostería. La intervención se da en el convento de San Carlos, realizando una ventilación de las tumbas, arreglo de baterías sanitarias. Se han encontrado claraboyas de ladrillo, intervenciones hechas en el siglo XVI.

**Palabras clave:** Centro, histórico, limpieza, retoque, humedad, pintura, tumbas.

## Abstract

The church of Saint Francis is a cultural and religious symbol of the Historical Center, and its artworks are the basis for the Integral Management Plan, in which between its activities had the removing of moisture from the main basilica and the restoration of its chattels, with a contribution of one million dollars, with studies since 2010. The murals were undergone to micro and macro studies, in order to obtain historical information about their condition, then the mural paintings were undergone to cleaning and color reintegration color whenever it was needed, trying to avoid color reintegration when it was possible. Also was removed the moisture from the graves and also from the drainage system that was affecting the masonry. The intervention occurs in the convent of San Carlos, performing the ventilation of the graves and repairing the sanitary batteries. Brick skylights were found, interventions held in the sixteenth century.

**Keywords:** Center, historical, cleaning, retouching, moisture, paint, tombs.

*“La restauración es el momento metodológico del reconocimiento de la obra de arte en su consistencia física y su doble polaridad estética e histórica, con miras a su transmisión al futuro”*  
Cesare Brandi

## **Antecedentes**

La basílica principal del Convento Máximo de San Francisco Quito (Ecuador) es un centro simbólico cultural y religioso del centro histórico, internamente alberga obras artísticas representativas de la Escuela Barroca de Quito, las que se encuentran en mal estado de conservación según el diagnóstico técnico realizado como parte de los estudios que sirvieron de base para la formulación del Plan de Gestión Integral. Dicho plan tiene el apoyo de varias instituciones públicas. El Municipio Metropolitano de Quito, a través del IMP ha iniciado su apoyo con la intervención en la arquitectura con la eliminación de humedades y en los bienes muebles de la basílica principal (pintura mural, retablos, pintura de caballete, escultura), con un aporte aproximado al millón de dólares. Cabe señalar que en el caso de los bienes muebles, estos no habían sido intervenidos anteriormente, circunstancia que facilitó el trabajo de los restauradores.

La intervención del Instituto Metropolitano de Patrimonio, tanto en la arquitectura como en los bienes muebles, partió de la utilización de información secundaria y de constatación en obra. Para los bienes muebles se siguió la orientación constante en los estudios realizados por el equipo técnico liderado por la restauradora Maria Galeotti el año 2010, apoyado por estudios históricos-iconográficos, estado de conservación de los bienes de acuerdo a su soporte, y las propuestas técnicas y económicas de intervención.

Y para la intervención en la arquitectura de los estudios realizados por los técnicos del IMP y de los hallazgos de la investigación arqueológica que acompañaron al proceso de intervención a lo largo de 2014.

Luego de la actualización de la propuesta y del proceso de contratación definida en las normas de contratación pública, la ejecución de los trabajos la realiza un grupo interdisciplinario con el acompañamiento y seguimiento del IMP, del INPC, y la orden franciscana.

## **Descripción**

La planta arquitectónica de la basílica es de cruz latina conformada por tres naves. En el ábside se encuentra el altar principal y en las naves se ubican capillas (ocho en total) con sus respectivos altares.

Los muros de la nave central, los intradós de los arcos, los pilares; tienen revestimientos con talla dorada y policromada, así como lienzos y esculturas ricamente decoradas con chinoscos.

La cubierta de la nave lateral norte, tiene seis cupulines con sus respectivas linternas por donde ingresa luz que ilumina a los retablos. Estos últimos son decorados con pan de oro y policromías destacándose figuras geométricas, complementadas con esculturas de magnífica manufactura con encarnes realistas y decoraciones en estofado y chinoscos.

La estructura arquitectónica de los retablos de San Antonio de Padua, San Martín de Porres, Virgen del Quinche, y Virgen de la Nube son de tres calles y tres cuerpos, mientras el retablo del señor de la Bofetada es de una sola calle y dos cuerpos con remate, y el retablo del señor de la Columna de un cuerpo y una calle se encuentra empotrado en el muro.

En el ingreso principal hasta el quinto retablo, en el intradós de los arcos se encuentran decoraciones murales con representaciones de mártires franciscanos y en los muros de piedra, juntas doradas, a excepción del muro de la fachada, misma que al interior se encuentra cubierto de enlucido imitando piedra dando la intención de continuidad del material, diferenciándose porque las juntas no tienen dorado.

En la parte inferior del muro de la nave norte, el zócalo simula a marmoleado con decoraciones geométricas a manera de cornisas.



## Acercamiento Histórico

Según los datos de la investigadora Susan Webster entre 1651-1755 se realizaron las decoraciones de la basílica por Fray Jodoco (inscripción del muro oriental de la portería)<sup>182</sup>. La decoración interna “...responde a los mensajes doctrinales, transformando a la...en un libro ilustrado a través de las pinturas, esculturas, y tallas...”<sup>183</sup>; bajo los cánones que dictaminó el concilio de Trento.

En 1647 hubo una marcada intervención de reedificación, que conllevó a la reubicación de altares y retablos, evidenciada por la alteración decorativa e iconográfica, producto, no solo de los deterioros ocurridos en los terremotos de 1775 y 1868; sino por la dinámica cambiante de advocaciones que mutilaron y alteraron muchos elementos.

En el siglo XX con la intervención de instituciones públicas y con la cooperación española se inicia un proceso de intervención importante en el conjunto

<sup>182</sup> Webster, 2012.

<sup>183</sup> Sevilla, Morán, Pérez, & Moreno, 2010.

conventual, anotándose las que tienen relación con la basílica, entre las más importantes están:

- Intervención del artesonado mudéjar y sillería del coro, trabajos puntuales como consolidación de muros (sismo de 1987. Instituto de Cooperación Iberoamericana (ICI) - Instituto Nacional de Patrimonio Cultural (INPC). El Instituto Nacional de Patrimonio Cultural INPC, como contraparte del convenio aporta técnicos funcionarios del INPC en las tareas de coordinación y apoyo técnico a más de los servicios de laboratorio.

- Fondo de Salvamento del Municipio de Quito (Fonsal)<sup>184</sup>

1987.- Aporta técnica y económicamente en obras urgentes, estudio histórico, estudio arqueológico de la basílica, intervención en el atrio y áreas anexas.

2003.- Estudios: Restauración y consolidación del artesonado, cubiertas y cúpulas.

2005.- Estudio y evaluación de los bienes muebles de la basílica.

2007-2008.- Intervención en cubiertas, cúpulas y artesonado barroco de la nave central y mudéjar del crucero.

2008-2009.- Rehabilitación del piso de madera de la basílica.

2010-2011.- Restauración de 140 esculturas policromadas de la basílica y retablo mayor. Lienzos y elementos de plata, parte del retablo mayor.

2011.- Se interviene en la fachada pétreo y la puerta principal de la basílica.

## Bienes muebles

### Estado previo a la intervención<sup>185</sup>

#### *Retablos:*

Cada retablo cuenta con un estudio exhaustivo de materiales de soporte y base de preparación, y en la fase de intervención se comprobó su estratigrafía encontrándose varias sobrepinturas, a excepción del retablo de San Antonio de Padua que es totalmente dorado.

Los deterioros en general se ubican en deformaciones, fracturas, defectos en las uniones, pérdidas de tallas y soporte; la madera presentaba ataque de xilófagos, reparaciones con material incompatible como es el uso de clavos industriales que se encontraban oxidados, amarres improvisados de alambre. La lectura estética estaba alterada, empobreciendo su real valor, debido a que las decoraciones se encontraban ocultas bajo varias capas de repintes de por lo menos tres épocas, con pintura esmalte crema y en los dorados, purpurina; también existían zonas

184 Vega 2014.

185 Galeotti, 2010..

de lagunas de policromía. En general presentaban en sus superficies una acumulación considerable de polvo ligero y graso así como en zonas inferiores se halló gran cantidad de cera.

En el artesonado del sotocoro se encontró que en las uniones se había colocado lienzo que presentaba problemas de adherencia a la madera, así como el estuco aplicado en los lienzos tenían una gran cantidad de fisuras y lagunas producto de la descohesión del estuco al lienzo.

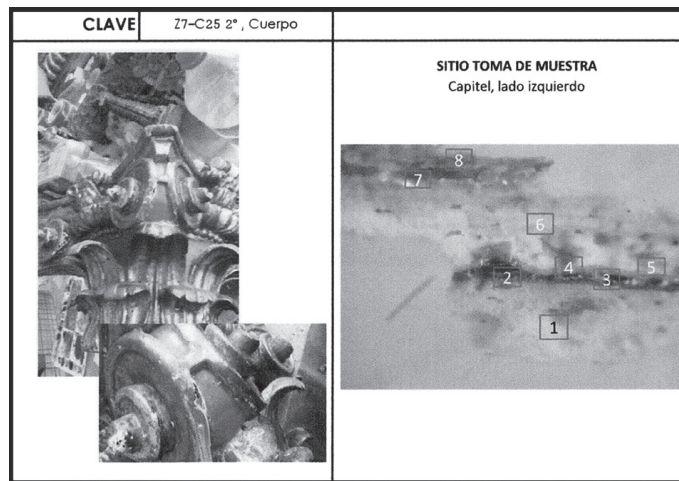

### *Pintura mural:*

Muchos de los problemas del deterioro están relacionados con la condición arquitectónica y la evolución y/o transformación que tuvo la basílica. Los principales se focalizan en la presencia de humedad por capilaridad que ocasiona migración de sales, con la consecuente exfoliación de estratos.

Las intervenciones realizadas en los cupulines con enclavamiento, no dejaron vestigio alguno de decoración anterior. La decoración del tambor fue eliminada, y la presencia de humedad provocó que la capa pictórica como el pan de oro se exfolie y se pulverice.

Las consecutivas reparaciones realizadas sobre la pintura muraria han contribuido al menoscabo de la decoración, tal es el caso de la aplicación de revoques con mortero inadecuado, tanto por su composición (cemento), como por su aplicación poco prolija al sobreponerse en la superficie original, todo esto ha originado varios desprendimientos, y abolsados, ahondado por la indolencia con la que por mucho tiempo el templo no contó con un plan de mantenimiento preventivo y de rutina.

La falta de mantenimiento, adicionalmente trajo la acumulación de polvo graso (mugre) que sumado con el depósito de hollín transformó los tonos de la policromía y la infestación microbiológica en alto grado.

Previa a la intervención se realizaron toma de muestras y análisis de laboratorio, para completar información del estudio existente, proveniente de lugares donde no se tenían datos certeros.



De los análisis de laboratorio se obtuvieron los siguientes resultados:

- El soporte de las muestras tomadas es de ladrillo,
- La base de preparación primaria es de sulfato de calcio,
- Los pigmentos de la primera decoración son aglutinados con cal, luego en capas sobrepuestas los pigmentos se aglutinan con aceite, así como también se encontró oleo en la capa pictórica más contemporánea.
- En la generalidad hubo 5 capas de cal como sobre pintura.
- En el resultado del Querubín 5, capulín N°8, se encontró pigmento color negro carbón, planteándose 2 hipótesis, una que fue base etilo bol para pan de plata, o que existió un querubín color negro. No se cuenta con argumentos verificables para inclinarse por alguna de ellas.

Y como conclusión se tiene que las evidencias físicas, muestran que la basílica tuvo tres momentos importantes de decoración muraria, que se indica en el cuadro que sigue:

ÉPOCAS DECORATIVAS MURARIAS NAVE NORTE DE LA BASÍLICA DE SAN FRANCISCO		
Zócalos	técnica pictórica de marmoleado, al oleo	más cercana a nuestros días
Puerta del perdón	Decoración de roleos y floral, aglutinado con temple graso.	Intermedia.
paramentos y tambores de cupulines	decoración floral, dorados y encarnes de querubines, temple magro	primigenia

### Criterios de intervención

La intervención en bienes culturales está normada por principios éticos y deontológicos inherentes a la restauración de los bienes patrimoniales que garantiza su permanencia conservando la autenticidad y originalidad, y en el caso que nos ocupa, como bienes religiosos que aun conservan su función y uso para el culto. Las decisiones tomadas en la ejecución de la obra, responde a las condiciones en que se encuentran las obras, y al análisis y consenso del grupo interdisciplinario e interinstitucional que actúa como comité de seguimiento.

Los criterios asumidos son:

- Para evitar un falso histórico, la reconstrucción de faltantes solo se la realizará en casos que afecten la integridad de la obra, o impidan su correcta lectura.
- Para no alterar la concepción estética de la época histórica a la que pertenece, se eliminan los repintes, contando siempre con el respectivo análisis que permita valorar la intervención y tomar decisiones.
- Las intervenciones serán claramente identificables con el uso de materiales y técnicas compatibles con los originales.

## Intervención

### A. Retablos<sup>186</sup>

Se partió con la realización de calas constructivas para catar el estado de conservación de las estructuras; encontrándose que estaban con un alto grado de deterioro; y al no ser posible la intervención in situ, debido a la falta de espacio entre el muro y el mueble, se procedió a su desmontaje, previamente codificado y gráficamente registrado. (Registro fotográfico y levantamiento gráfico).

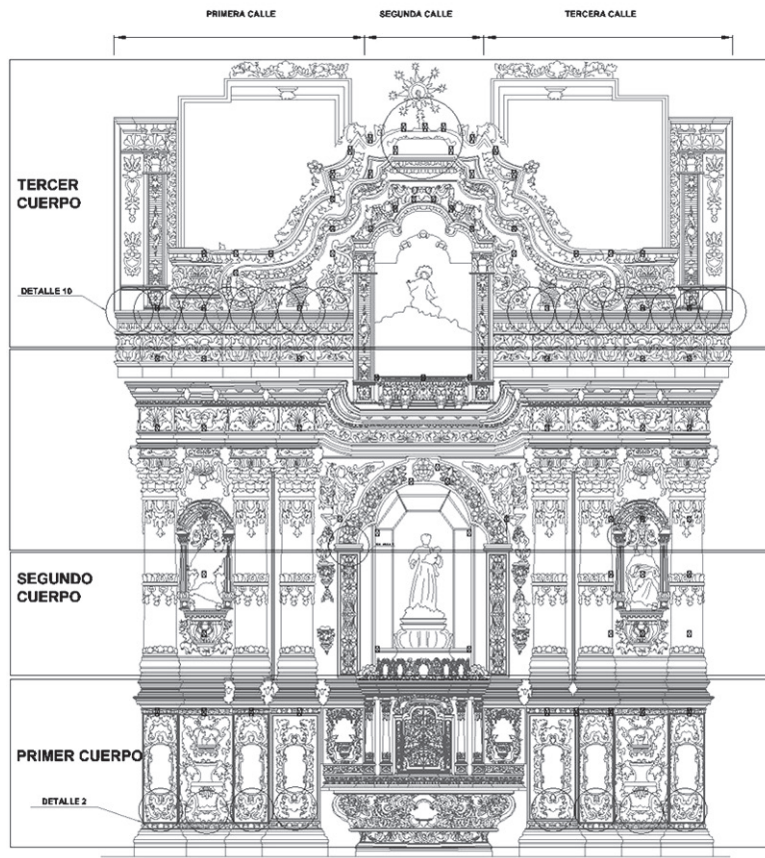

UBICACION DE ENSAMBLES  
RETABLO SAN ANTONIO DE PADUA

186 Jiménez, 2014-2015.



se hizo un pre montaje de cada cuerpo de los retablos con la finalidad de verificar los niveles.



Antes de la intervención



Después de la intervención



## B. Pintura mural<sup>187</sup>

Con la finalidad de contar con información histórica sobre las intervenciones realizadas (alteraciones, adiciones y restauraciones); y conocer el material de soporte, capas superpuestas; se realizaron calas de prospección las que se sometieron a estudios de escala micro y macro, cuyos resultados aportaron la conformación del diagnóstico del estado de conservación y a la propuesta de intervención.

La intervención partió de una desinfección microbiológica para controlar la proliferación, en las superficies murarias, seguida de limpieza superficial, y en los zócalos la eliminación de polvo graso, cera y hollín acumulado. Adicionalmente se eliminaron los repintes aplicados puntualmente sobre la pintura de los zócalos, así como morteros inadecuados y revoques. En la restitución se usó mortero de cal con dosificación 6:2:1 (arena, cal, puzolana).

<sup>187</sup> Guama, 2014-2015.

En los tambores de los cupulines al eliminar la pintura de cal se obtuvieron vestigios de pintura decorativa primigenia los que se quedaron expuestos como testigos de la evolución histórica del monumento.

En ciertas áreas que presentaban sales solubles, se las eliminaron con papetas de pH neutro y agua desmineralizada, y para las insolubles de origen de nitratos, se las eliminó manualmente.

La consolidación superficial y profunda se la realizó con adhesivo sintético, enriquecido con carga en los casos de oquedades mayores. Para el tratamiento de grietas se colocó segmentos de mangueras equidistantes a lo largo de la misma, en las que se inyectó a presión, mortero expansivo.

Las lagunas de base de preparación fueron reintegradas con carbonato de calcio micronizado, cuidando de conservar las irregularidades aledañas y de no invadir la capa pictórica.

En la reintegración de color y con la finalidad de diferenciarla del original, se utilizó un tono más bajo.



Antes de la intervención



Después de la intervención



*Mascarón*

## Saneamiento de humedades en la nave sur de la Basílica de San Francisco

A finales del 2014 se inician los trabajos de saneamiento de humedades detectados en el muro sur, en el que se implantan cementerios y la capilla del Pilar, espacios afectados por humedad, patología que pone en peligro a otras áreas donde se encuentran bienes muebles de invalorable valor histórico – religioso y artístico.

A pesar de innumerables intervenciones realizadas a lo largo de la historia para el control de filtraciones, fugas y niveles freáticos, aun no se ha podido eliminar y canalizar las humedades, desconociéndose las causas y su origen. Se aduce que quizás la presencia de quebradas, rellenos y las diferentes características estratigráficas del área en el que se asienta el conjunto conventual podrían ser las que incidirían en las filtraciones a las estructuras arquitectónicas, tanto en cimientos como mamposterías, con la consecuente afectación a bienes muebles como se anotó.

### Diagnóstico

El muro sur de la Capilla del Pilar se encuentra en malas condiciones, los enlucidos y la pintura mural decorativa -en un alto porcentaje- por presencia de sales y moho, están desprendidas, notándose grandes lagunas, con la pérdida de las decoraciones de la capilla, y del cielo raso helicoidal. La capilla se encuentra limitada por el sur y el este con criptas, al occidente por la sacristía y al norte por el presbiterio del altar mayor.



*Capilla Virgen del Pilar*



*Criptas*

Las criptas, concentran un alto grado de humedad debido a que no disponen de ventilación y posiblemente por la migración de agua proveniente de los jardines, de la canalización de aguas lluvias y servicios higiénicos del Convento de San Carlos, edificación con la que colinda el conjunto conventual de San Francisco.

### Intervención

La intervención se concentra en el convento de San Carlos, específicamente en la crujía norte del claustro, en la que se realizaron varias prospecciones para veri-

ficar el estado de conservación de los bajantes y canales de conducción de aguas a nivel de piso, prospecciones que condujeron a hallazgos importantes como la existencia de estructuras arquitectónicas de gran valor, conformada por arcos y bóvedas, canales, pisos, traga luces y ductos de ventilación, junto con la identificación de algunas de las causas que producen la humedad, siendo las de mayor incidencia el desfogue de las aguas lluvias directamente en el terreno, afectando a toda la mampostería de las criptas e iglesia.

Otra de las causas es el desgaste del material de la canalización de cemento localizada bajo tierra, que por el tiempo y la corrosión afectó a los mampuestos de ladrillo; así como la jardinería existente en el claustro, junto con las baterías sanitarias existentes (plantas 1 y 2) que por falta de mantenimiento, sus instalaciones hidro-sanitarias se encontraban deterioradas y rotas, todas estas se constituyeron en focos de humedad adicional a las anotadas.



*Convento de San Carlos frente de intervención*



*Tubería rota, filtraciones de agua*

Lo anotado llevó a que se realicen trabajos de conducción y desalojo de aguas lluvia y negras, la clausura de los servicios higiénicos, y en los jardines, instalar un sistema de drenes en espina de pez, para la captación y desalojo de aguas lluvia, mientras que en las baterías sanitarias se procedió al retiro de todas las tuberías de agua potable y desalojo de aguas negras, para ser sustituidas por otras de mejor calidad cobre y de presión.

Los hallazgos del sistema de ventilación sobre las criptas que se encuentran detrás de la capilla del Pilar y de la sacristía de la iglesia fueron habilitados (4 u) lo que ha permitido que los muros de este sector estén en pleno proceso de disminución de las humedades existentes.

Las soluciones técnicas adoptadas e institucionales han mantenidos como criterio el máximo respeto a la autenticidad e integridad que exige el proceso de intervención en un monumento de la importancia de San Francisco.

Para concluir la intervención, queda pendiente la decisión de la comunidad franciscana sobre el retiro de las tumbas de las criptas que se encuentran detrás de la nave lateral sur de la iglesia con el fin de mejorar el proceso de eliminación de las humedades, cuya medición es la que sigue:

Porcentaje de humedad en muros:

- Nivel entre 0,00 e 1,50 m la humedad disminuye 4 %,

- Nivel 3,00 m la humedad disminuye 2%
- Nivel. 5 m la humedad no disminuye y se mantiene en 100%

Adicionalmente, en un futuro se podría retirar los tapiados de los vanos encontrados que ayudarían a mejorar los niveles de humedad de los espacios y definir los usos para visita.

## Hallazgos

Con el apoyo de una arqueóloga, las excavaciones realizadas en una profundidad variable entre 1 m y 5 m, arrojaron información valiosa relacionada con intervenciones realizadas desde el siglo XVI hasta el XIX. Entre los hallazgos están los sistemas constructivos utilizados para la ventilación y la iluminación.

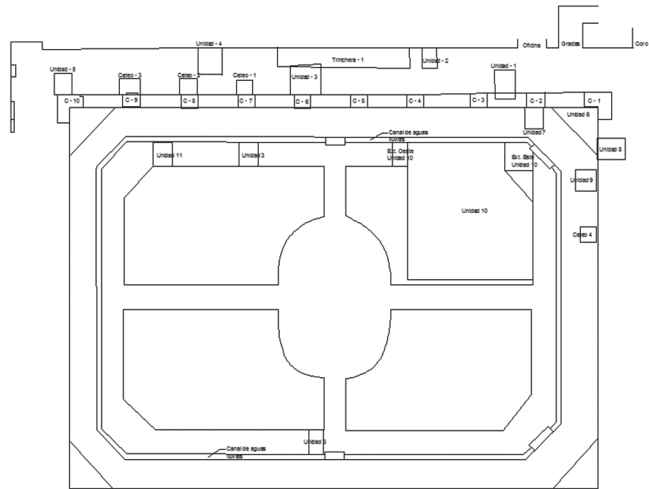

*Ubicación de las unidades de excavación*



*Pisos de ladrillo pastelero (unidad 10)*



*Vano tapiado, ingreso a las criptas que están detrás de la nave lateral sur de la iglesia (unidad 2)*





*Canales de aguas lluvia (trinchera 1)*



*Ducto de ventilación sobre las criptas que están detrás de la capilla de la Virgen del Pilar (cateo 1)*



*Lucernario tapiado y bóveda de la cripta que está detrás de la capilla de la Virgen del Pilar. (Unidad 4)*



*Posible arco y bóveda colapsada (unidad10)*

Los hallazgos dan cuenta que la disposición de elementos arquitectónicos y espaciales corresponden a dos secuencias constructivas. Uno al que corresponde los espacios abovedados construidos en ladrillo con claraboyas, modificadas posteriormente con mechinales o huecos colocados a los costados para proveer de ventilación y luz a los espacios que hoy forman el cementerio ubicado al costado de la Capilla de la virgen del Pilar.

El otro corresponde a un sistema de arcos que podría haber sido una crujía del claustro anterior al existente, el que se dibuja desplomado en el jardín del claustro, así como canales de evacuación de aguas lluvias y de ventilación en dirección a la calle Bolívar, arcos de descarga que conectaban el interior del convento a través de una posible puerta que ahora permanece sellada.

Estos hallazgos llevan a reflexiones sobre la historia de la ciudad y su relación con los constantes procesos sísmicos que ha sufrido y que han marcado en algunos casos la desaparición de elementos o la reconstrucción de los mismos; también permite plantearse hipótesis relacionadas con la vida y condiciones del convento y como podrían haber sido las edificaciones de haber existido en este sitio.



*Bóveda cripta*

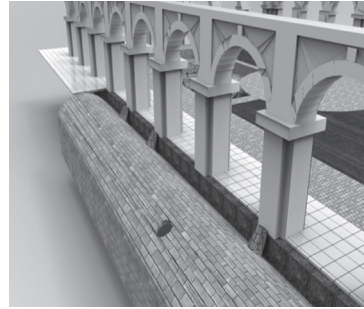

*Reconstrucción hipotética de bóveda*

## **Bibliografía**

### **Bienes muebles**

- Cevallos, L. (2015). Resultados de análisis de laboratorio de bienes patrimoniales Nave Norte de la Basílica de San Francisco. Quito: IMP.
- Galeotti, M. (2010). Estudio Integral de los bienes muebles de la Basílica de San Francisco. Quito: FONSAL.
- Guama, E. (2014-2015). Informes de obra de la intervención de la pintura mural de la nave norte de la basílica de San Francisco. Quito: IMP.
- Jiménez, M. (2014-2015). Informes de obra de la intervención de retablos de la nave norte de la basílica de San Francisco. Quito: IMP.
- Sevilla, Morán, Pérez, & Moreno, &. (2010). Estudio histórico e iconográfico de los bienes muebles de la basílica de San Francisco. Quito: FONSAL.
- Vega, H. (2014). Ayuda Memoria. Quito: Comunidad Franciscana.
- Webster, S. (2012). Quito ciudad de maestros en el largo siglo XVII. Quito: Ab-ya-Ayala.

### **Arquitectura**

- Domínguez, Victoria. Informe prospección arqueológica 2015 IMP.
- Donoso César, Intervención en cubiertas, cúpulas y artesanado barroco de la nave central y mudéjar del crucero. 2007-2008.
- FONSAL, El Fondo de Salvamento del Patrimonio Cultural 1996–2000.
- Gento Sanz, Fray Benjamín. (1942), Historia de la obra constructiva de San Francisco de Quito.
- IMP Instituto Metropolitano de Patrimonio 2014. Una mirada del 2009 – 2014
- Mantilla César, Rehabilitación del piso de madera de la basílica. 2008-2009.
- Martínez Fernando, Intervención en la fachada de piedra y puerta principal de la basílica. 2011.
- Uría Guadalupe, Intervención saneamiento de humedades. 2014-2015.

# LA CUESTIÓN DE LA CONSERVACIÓN DEL PATRIMONIO MUEBLE DE SAN FRANCISCO

*Israel Zambrano B.*  
*UNESCO - Ecuador*

---

## Resumen

Se realizó un análisis organoléptico obra por obra, el cual dio como conclusión que la iglesia de San Francisco no contaba con un plan de conservación. La mayoría del deterioro se debe al factor humano por manipulación no adecuada; ello conlleva a una conservación preventiva, actualización y culminación del inventario, implementación de equipamientos, evaluación de condiciones ambientales y luminarias, conservación de la colección de la biblioteca, así como pintura y material arqueológico en las que se incluyen diferentes capillas. La restauración además presenta una colaboración hacia la comunidad.

**Palabras clave:** organoléptico, San Francisco, evaluación, colección, biblioteca, condiciones, ambientales, luminarias.

## Abstract

The organoleptic analysis that was performed work by work, brought to the conclusion that the church of Saint Francis did not have a conservation plan, and most of the deterioration was due to the human factor by improper handling; This led to its preventive conservation, its inventory update and completion, equipment implementation, evaluation of the environmental conditions and lighting, conservation of the library collection as well as of the paintings and the archaeological material, in which different chapels were included. The restoration also establishes a partnership with the community.

**Keywords:** organoleptic, church of Saint Francis, evaluation, collection, library, environmental, luminaires.

## 1. Antecedentes

San Francisco con su convento, iglesias y la plaza conforma uno de los conjuntos arquitectónicos de mayor relevancia a nivel internacional, al interior guarda un sinnúmero de obras artísticas, historia y tradiciones. En el paso del tiempo muchos factores han ido afectando a la conservación de los bienes muebles, especialmente los de carácter antrópico y a los que se han sumado las catástrofes naturales, en el caso de Quito los terremotos han sido una constante.

Al día de hoy nos han llegado una colección de más de 3000 obras de carácter artístico, cerca de 20000 volúmenes y miles de documentos correspondientes a la biblioteca y archivo provincial, respectivamente. Su conservación ha demandado acciones constantes tanto de la comunidad religiosa como de instituciones nacionales como internacionales. En el marco del Plan de Gestión del Conjunto Conventual de San Francisco, se desarrolló durante el 2013 el respectivo diagnóstico de la colección de bienes muebles y la definición de líneas de acción en base a las necesidades y prioridades visibilizadas.

Estos insumos permitieron, ir delineando el Plan de Gestión, el cual, en su fase de ejecución, abordó varios proyectos de conservación e impulso varias ideas de difusión, que se consolidaron, en el caso del patrimonio mueble, en la campaña “Pinto por el patrimonio de San Francisco”, la cual se basaba en la ayuda de voluntarios para permitir un acercamiento del público al patrimonio y generación de vínculos con el mismo.

## 2. Introducción

El conjunto monumental de San Francisco desde los primeros años de su fundación, ha tenido entre sus paredes un gran número de obras de arte religioso, documentos, libros y últimamente material arqueológico, llegando a nosotros una colección que supera las 3398<sup>188</sup> obras. Esta gran acumulación de obras, responde, en gran medida, a la Escuela San Andrés, fundada en 1551 por Fray Francisco de Morales en honor a Don Andrés Hurtado de Mendoza, Marqués de Cañete y tercer virrey del Perú (Navarro, 2006), que funcionó en el convento. En la misma, se promulgó la enseñanza de las bellas artes: pintura, escultura y música (Moreno, 1998).

Estos bienes muebles de carácter patrimonial están realizados en una gran variedad de soportes, entre los que se puede enumerar: cuero, mampostería, madera, textil, metal, piedra, cerámica, papel, entre otros. Su tipología es diversa teniendo entre las principales: decoración mural, pintura, escultura, documentos, carpintería, retablos, mobiliario, metalurgia, textil, lapidaria, etc. La diversidad tipológica, así como el soporte de cada obra, ha hecho que tengan un comportamiento distinto frente a los diferentes factores de deterioro. Además, las condiciones de almacenaje, de exposición y el lugar que los alberga, influyen considerablemente en

188 Dato tomado del Sistema ABACO el 23 de enero de 2015, se contabilizan solo las fichas de inventario de bienes muebles. Este dato no incluye la colección de la biblioteca, los documentos del archivo provincial y el material arqueológico.

su estado de conservación. Variables que debieron ser consideradas al momento de abordar el diagnóstico de la colección, en marco del Plan de Gestión del Conjunto Conventual de San Francisco<sup>189</sup>.

El factor antrópico, definido como uno de los principales agentes en el deterioro de las obras, requería pensar a las acciones de intervención no aisladas de la interacción con la gente. Un taller abierto y visitable en determinadas horas, que contase sobre el proceso de conservación y restauración a los visitantes, fue una de las herramientas usadas. A esta iniciativa luego se sumó el empleo de la museología para presentar una exposición que recoja la manufactura, conservación y simbología de las obras expuestas.

Retos que se han debido ir tomando en las diferentes fases del plan de gestión, y pensados desde la necesidad de permitir la conservación, difusión y empoderamiento del patrimonio cultural, en este caso: mueble.



Foto 1. Claustro principal de San Francisco, detalle de los deterioros producidos por el terremoto de 1868. Fuente: Archivo Nacional de Fotografía (INPC, 2015).

### 3. Diagnóstico de la colección de bienes muebles<sup>190</sup>

Con base en la información preexistente sobre la colección de bienes muebles y sus características particulares se definió una metodología para el diagnóstico, la cual constituyó un análisis organoléptico respaldado por las fichas de inventario y registro de bienes muebles del Sistema ABACO del Instituto Nacional de Patrimonio Cultural (INPC)<sup>191</sup>, las fichas de prelación levantadas en el 2005 por Galeotti, M. en el marco del “Estudio Integral de los Bienes Muebles de la Iglesia de San Francisco” y las fichas de evaluación de riesgo en museos propuestas en el 2006 por Paula Matiz y Ángela Ovalle en su libro “Conservación Preventiva en Museos: evaluación de riesgos”. El uso de estas fichas se complementó con el monitoreo de la humedad relativa y temperatura, y la medición puntual de la iluminancia, en varias áreas. En la ejecución del diagnóstico participaron pasantes de la Universidad Tecnológica Equinoccial (UTE) de la Carrera de Restauración y Museología, quienes recibieron una capacitación previa por parte del INPC,

189 El cual está liderado por la Oficina de UNESCO-Quito y fue elaborado gracias al aporte de la Cooperación Italiana al Desarrollo. El Comité Ejecutivo del Plan, entidad encargada de llevar a cabo las acciones del mismo, cuenta con la participación del Instituto Nacional de Patrimonio Cultural (INPC), el Municipio del Distrito Metropolitano de Quito a través del Instituto Metropolitanos de Patrimonio (IMP), Quito Turismo y la Comunidad Franciscana.

190 Extracto tomado del “Diagnóstico del estado de conservación mueble”, desarrollado como parte del “Plan de Gestión para el Conjunto Conventual de San Francisco de Quito”, por el autor (UNESCO, 2013).

191 Ingresadas al sistema hasta 11 de marzo de 2013.

en temas referentes a conservación preventiva, bienes muebles, inventario y el Sistema ABACO<sup>192</sup>. El trabajo en campo se desarrolló desde 09 de abril al 02 de septiembre de 2013.

## Conclusiones

De este análisis organoléptico realizado obra por obra, en las áreas en que las obras están expuestas o permiten una accesibilidad a las mismas, y en áreas de gran concentración de obras en base a una evaluación general, se desprendieron las siguientes conclusiones:

El Convento de San de Francisco no contaba con un Plan de Conservación Preventiva, ni se ejecutaban acciones periódicas de conservación preventiva que permitiesen minimizar los efectos de los factores de deterioro. Es por esto que el polvo y otros contaminantes, en diferentes grados, estaban presentes en la totalidad de la colección.

Uno de los principales factores de deterioro era el humano, ya sea por una utilización no cuidadosa de los bienes muebles que aún se encuentran en uso religioso, como era el caso de los albergados en la iglesia y capilla de Cantuña. O por acciones vandálicas que habían producido entre otros deterioros: fracturas, desprendimiento de estratos, marcas, rayones y quemaduras.

El registro e inventario del Sistema Abaco del INPC, correspondiente al Convento de San Francisco se encontraba desactualizado. En algunos casos la información de las fichas no está completa y aún quedaban bienes muebles por ser inventariados.

Las obras albergadas en la bodega No 1 de la Sacristía y las del antiguo Noviciado, se encontraban en un proceso de continuo deterioro provocado principalmente por las condiciones no técnicas de su almacenaje, sus características intrínsecas y los factores ambiental y biológico.

Las áreas que requerían una intervención emergente y/o traslado de las obras que contienen eran: bodega No 1 de la Sacristía, bodegas del antiguo Noviciado, biblioteca y la Capilla de la Virgen del Pilar.

El museo, y el convento en general, no contaban con personal técnico en el área de conservación. Esto había llevado a que la manipulación de las obras no se haga de manera técnica, algo que se ha visto reflejado en los golpes, rayaduras, roturas, entre otros deterioros que tenían las bienes muebles.

La reserva de pintura y mobiliario existentes, requerían que se finalice su acondicionamiento técnico y que se implemente nuevas áreas de reserva, dada la gran cantidad de obras que se encontraban almacenadas en áreas y condiciones no idóneas.

La biblioteca del convento se encontraba saturada, la cantidad de libros que podía albergar en su espacio físico había sido rebasada, lo cual había llevado a que cerca de 500 libros estén apilados en el piso, en proceso de constante deterioro.

<sup>192</sup> La metodología usada para el diagnóstico se detalla en el “Plan de Gestión para el Conjunto Conventual de San Francisco de Quito”, UNESCO 2013.



Ilustración 1. Ubicación de zonas con bienes muebles, se colorean completamente sólo las áreas con obras.  
Fuente: elaboración autor en base al plano digital del Proyecto Rehabilitación Integral Iglesia y Convento de San Francisco. FONSAI



Ilustración 2. Ubicación de zonas con bienes muebles, se colorean completamente sólo las áreas con obras.  
Fuente: elaboración autor en base al plano digital del Proyecto Rehabilitación Integral Iglesia y Convento de San Francisco. FONSAI

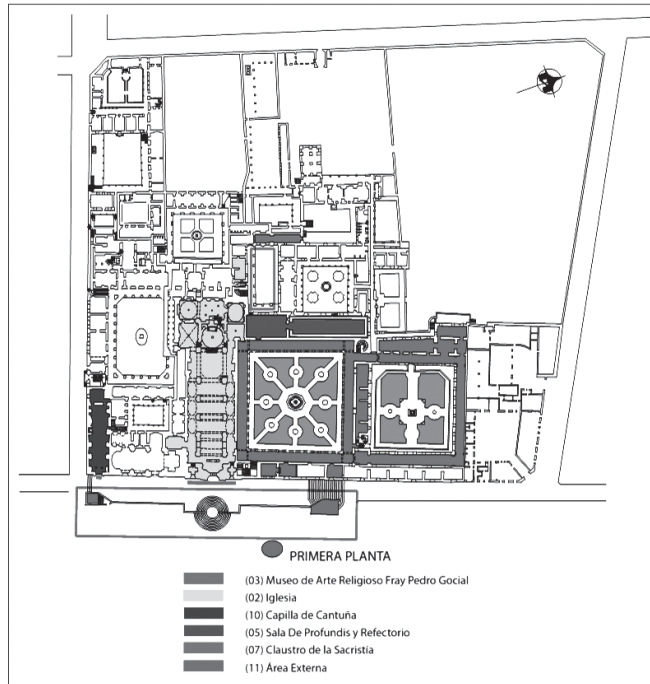

Gráfico 1. Estado de conservación actual. Fuente: Elaboración autor en base a la actualización del componente de conservación de las fichas de registro e inventario del Sistema ABACO del INPC

#### 4. Líneas de acción

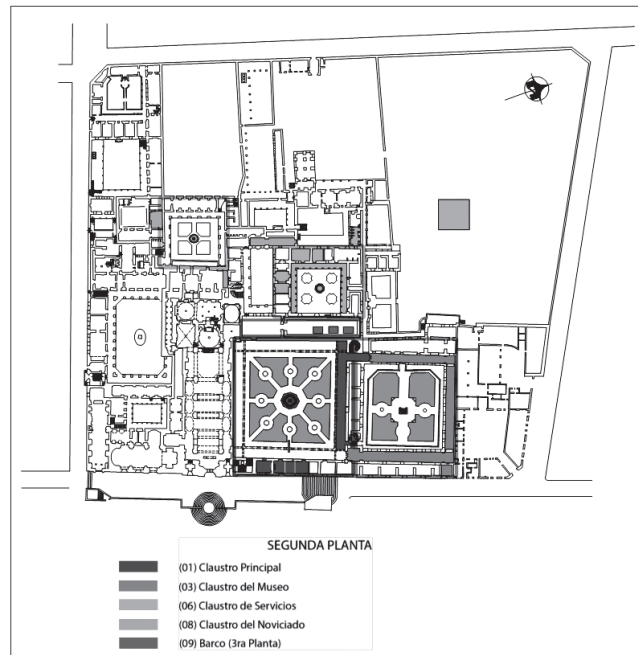
Partiendo del diagnóstico realizado y en el marco de un plan de gestión integral y sustentable, las líneas de acción, con sus respectivos proyectos de intervención, que se propusieron estuvieron planteadas para tengan, después de su ejecución, el seguimiento necesario y un mantenimiento constante, como parte de un plan de conservación preventiva. Es por esto que se propuso la implementación de un taller de conservación a corto plazo. Este taller, dotado de los elementos técnicos y de personal capacitado, deberá con el tiempo y con la consolidación del Comité de Gestión, pasar a ser una unidad de conservación, encargada de monitorear, conservar, restaurar, investigar y difundir el patrimonio mueble del Convento de San Francisco.

Las acciones a tomarse se encontraban enmarcadas en cuatro líneas de acción: Conservación Preventiva, Conservación, Conservación–Restauración y Museología–Museografía.

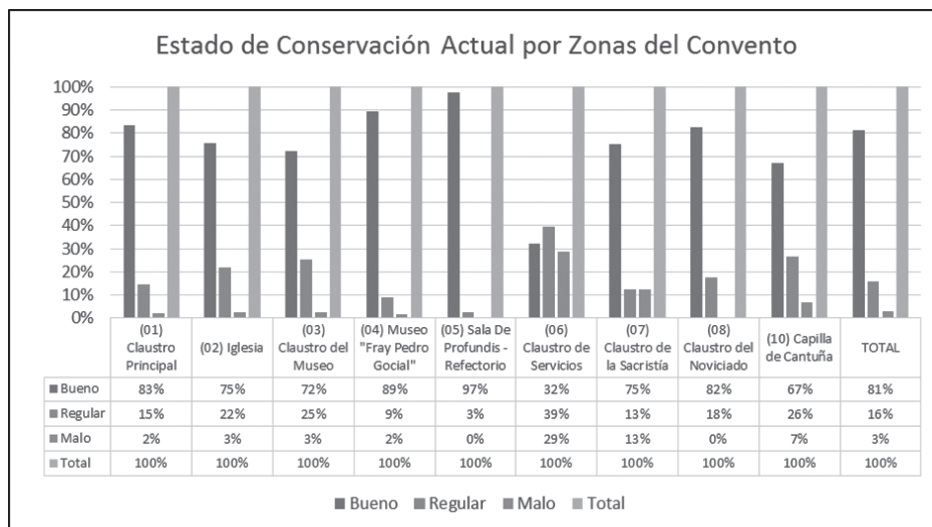
#### Conservación preventiva

En esta línea de acción se han considerado los trabajos que buscan “identificar, evaluar, detectar y controlar los riesgos de deterioro de los objetos (y colecciones” (IPCE, 2011), con el objetivo de minimizar la afectación de las obras. La consolidación de los proyectos planteados en esta línea, permitirá en el mediano y largo plazo, reducir los deterioros en las obras y planificar nuevas intervenciones e investigaciones.

- *Actualización y culminación del inventario, implementación de una herramienta digital para el manejo interno de las fichas de bienes muebles y definición de acciones de conservación preventiva*



Dada la importancia de contar con un inventario actualizado, completo y operativo para la gestión de la colección, es necesario culminar con el mismo cuanto antes. Esto permitirá identificar, organizar, cuantificar, localizar y conservar la información de las intervenciones, de los movimientos y prestamos de los objetos. Para esta operatividad se propone que se cree una aplicación compatible con el Sistema ABACO, que permita el ingreso de estos datos y estos sean manejados a nivel local. Propendiendo con esto, a no crear una duplicidad de inventarios y mantener la información del ABACO actualizada.

La conservación preventiva, considerada como una forma de prevenir deterioros en los bienes muebles, al investigar y analizar los riesgos, al definir criterios y métodos de trabajo, al coordinar las actuaciones, al capacitar y permitir el acceso a la información, y propender a la optimización de los recursos (IPCE, 2011), debe ser una pieza clave en un plan de gestión que busca la conservación del patrimonio a largo plazo.

Con estos antecedentes se propone la elaboración e implementación de acciones de conservación preventiva, que se convierta en el instrumento guía para la actuación del personal del taller de conservación. Esta propuesta deberá articularse con el “Plan integral de gestión de riesgos”, propuesto desde el área de bienes inmuebles, y llevarlo a la especificidad de bienes muebles.

- *Implementación de equipamientos para las reservas de BB.MM.*

Dada la gran cantidad de obras que se encuentran embodegadas en espacios improvisados carentes de las condiciones técnicas, en cuanto al mobiliario, a la disposición de los objetos, a las condiciones ambientales y al mantenimiento, es necesario adecuar los espacios que mejores condiciones presten a “los materiales técnicos, formas, formatos y pesos de los objetos de la colección, a sus requerimientos y necesidades de conservación” (Matiz & Ovalle, 2006).

Se ha propuesto que las reservas se ubiquen en el ala este de la segunda planta del claustro principal, por ser al momento el mejor lugar para emplazarlas y al haber ya una celda (C3) adecuada parcialmente como reserva de pintura. A adicionalmente se ha considerado la implementación de otras reservas en el antiguo Noviciado (ver Ilustración 3), cuartos que actualmente albergan una gran cantidad de bienes muebles en condiciones inadecuadas y de constante deterioro.

Esta acción es complementaria a la propuesta desde el área de bienes inmuebles y se limita a la dotación del mobiliario necesario, el cual deberá ser definido en base al tipo de colección que albergará, y a los elementos de protección para la ubicación de los bienes en la unidades de almacenaje. El mobiliario deberá ser construido con materiales seguros para “la conservación, es decir, inertes y estables física y químicamente... se deben usar materiales incombustibles, impermeables y libres de ácido, y evitar... aquellos que liberen sustancias contaminantes” (Matiz & Ovalle, 2006), es recomendable el uso de mobiliario metálico protegido contra la oxidación.

- *Evaluación de las condiciones ambientales y de iluminancia, y su afectación en las obras e implementación de los correctivos necesarios*

En el fase de diagnóstico se realizó un monitoreo de varias áreas, considerándose para aquello la concentración de obras, la escasa ventilación o el ingreso constante de corrientes de aire, la iluminación natural y artificial que tenían. Estos factores pueden alterar la humedad y temperatura, llegando a niveles propicios para la proliferación de actividad biológica o produciendo afectaciones directas sobre las obras. Sin embargo se requiere de un monitoreo en extenso que permita tomar los correctivos necesarios de ser el caso, propendiendo con esto a la conservación preventiva.

Es así que se ha considerado realizar esta acción en las áreas abiertas, junto a vegetación y por las características y el volumen de la colección. Los espacios a monitorearse son el claustro principal en su primera planta en los corredores, la segunda planta corredor norte, el museo, la biblioteca, el archivo y las futuras áreas de reserva (ver Ilustración 4).

## Conservación

En esta línea de acción se busca estabilizar a los objetos que se encuentran en proceso de deterioro, actuando sobre el entorno y la obra, así como tender a una conservación futura de la colección en condiciones técnicas.

- *Conservación de la colección del Museo de Arte Religioso "Fray Pedro Gocial"*

El 95% de la colección del museo se encuentra en un estado de conservación bueno, sin embargo carece de conservación preventiva, lo que ha provocado la acumulación de polvo ligero y sedimentado, aparición de focos de infección de xilófagos y el deterioro de obras más sensibles como textiles y libros.

Es por esto necesario realizar su conservación y determinar qué obras pueden seguir en exposición o deben ser sustituidas por su sensibilidad y estado de conservación. Además de la dotación de los elementos de protección necesarios para el anclaje o exhibición de las obras.

- *Conservación y traslado de los bienes muebles de la bodega 1 de la Sacristía y los textiles de la Sacristía de la Capilla de Cantuña*

El 75% de las obras almacenadas en esta bodega son textiles, los cuales se encuentran en su mayoría dispuestos en forma vertical, apilados y doblados en contenedores de tamaño inferior al requerido por las obras. En la misma área se guarda un conjunto elementos litúrgicos de plata y bronce los cuales presentan oxidación y deterioro por manipulación.

Esta bodega al no prestar las condiciones técnicas para almacenar estas obras, al tener un espacio reducido que no permite una circulación adecuada, al carecer de una buena ventilación y al encontrarse junto al cementerio, es necesaria y prioritaria la reubicación de las obras que alberga, así como su conservación y almacenaje técnico en una de las áreas asignadas como reserva o momentáneamente a otra área con mejores condiciones para la conservación.

Los textiles religiosos almacenados en la Sacristía de la Capilla de Cantuña, que se encuentren inventariados también serán conservados y trasladados al lugar en el que se depositen los otros.

- *Estudio e implementación de un taller de conservación*

Como parte fundamental de la conservación de la colección a largo plazo, es necesario dotar al convento de un taller de conservación con el personal capacitado y con los recursos técnicos necesarios para ejecutar su trabajo.

El personal técnico con el que cuente el taller deberá, con base en el plan de conservación preventivo, ejecutar las acciones pertinentes para la buena conservación de las obras, realizar intervenciones de conservación–restauración, administrar el inventario y proponer los proyectos de intervención que se requieran ejecutar y dar seguimiento a los mismos.

- *Conservación de la colección de la Biblioteca y de los documentos del Archivo Provincial*

La biblioteca actualmente se encuentra saturada en su capacidad, es así que una cantidad significativa de libros reposan apilados en el suelo, dificultando la circulación y provocando deformaciones por compresión en los libros menos robustos.

La biblioteca no es de uso público y su acceso está restringido a la persona a cargo de su administración, lo que ha llevado a una gran acumulación de polvo sobre los libros y las estanterías. Para la ventilación del espacio se dejan las ventanas abiertas por tiempos prolongados, permitiéndose el ingreso de insectos, arácnidos y aves al interior. Encontrándose en el caso de los insectos y arácnidos sus cadáveres y en el caso de las aves sus excrementos.

Dado el continuo deterioro al cual están sometidos los libros es necesario realizar su conservación y almacenaje adecuado definiéndose hasta que año se conservaran los libros en esta biblioteca y trasladándose el resto de libros a otra área. Ya que solo con una buena distribución del espacio y una buena organización de los libros en las estanterías se podrá asegurar su conservación y permitirse las acciones de conservación preventiva.

En el caso del archivo las condiciones de conservación son mejores, ya que se los documentos están ubicados en contenedores y colocados en estanterías metálicas. Con esta intervención se quiere eliminar los elementos metálicos e hilos que sujetan las hojas, determinar si los elementos usados para el almacenaje son pH neutro, o requieren ser cambiados. Los documentos fotográficos deben ser almacenados adecuadamente y en contenedores, ya que al momento se ubican en fundas plásticas y el resto de fotos en un cajón.

- *Conservación de mobiliario y conservación y clasificación de fragmentos de mobiliario y retablos*

En las bodegas ubicadas en el antiguo Noviciado, se encuentran una gran cantidad de fragmentos de molduras, paneles y ornamentos en madera presumiblemente de la antigua Capilla de San Buenaventura. Las condiciones de apilamiento junto al muro o en cajas de cartón favorecen su deterioro por compresión, encontrándose varias piezas rotas o en proceso de fractura. El ataque de xilófagos en la actualidad o en el pasado es constante en todas las piezas y la mala distribución en los espacios imposibilita cualquier actividad de limpieza, teniéndose en la mayoría de los casos que mover los objetos para alcanzar a otros.

Las actividades de conservación preventiva son nulas en estas áreas y la existencia de una alfombra en una de las reservas favorece la acumulación de grandes cantidades de polvo. Dadas estas condiciones se propone la conservación de estos elementos y su clasificación y registró gráfico de acuerdo a sus características morfológicas con el fin de tener una idea de qué estructuras formaban parte. Adicionalmente a las obras de estas reservas se considera la intervención de varios fragmentos ubicados en la bodega de la cocina del claustro de la Sacristía. Las obras ya intervenidas serán almacenadas técnicamente en un área habilitada como reserva.

- *Conservación de pintura y escultura, y conservación y clasificación del material arqueológico*

Adjunto a los fragmentos de madera, se encuentran almacenadas esculturas, pinturas y material arqueológico, parte del material óseo producto de excavaciones en el convento se encuentra en fundas de basura y muchos de los huesos están desperdigados sobre otras obras. El deterioro es constante por lo que se hace necesario una intervención emergente que establezca las condiciones de conservación.

Adicionalmente se debe realizar una clasificación morfológica del material arqueológico, que permita una adecuada conservación y un panorama de los elementos que se tiene embodegados, ya que se considera como posible acción a futuro, la implementación de una sala arqueológica en el museo.

La intervención comprende las obras embodegadas en el antiguo Noviciado (ver Ilustración 6), en la bodega de la cocina del claustro de la Sacristía y el material arqueológico de la celda 2 de la segunda planta del claustro principal. Las obras ya conservadas serán almacenadas técnicamente en un área habilitada como reserva.

## **Conservación – Restauración**

Las intervenciones que comprenden esta línea de acción y a la de conservación deben estar apegadas al máximo respeto a la obra y deberán ser ejecutados de acuerdo a la metodología de trabajo que establezcan los estudios pertinentes.

- *Conservación y restauración de las pinturas de la “Vida de San Francisco”*

Las obras correspondientes a la vida de San Francisco ubicadas en claustro principal en los corredores de la primera planta, en la sala De Profundis y en el corredor y bodegas del antiguo Noviciado, por su importancia y su estado de conservación, que va de regular a malo en la mayoría de los casos, requieren una intervención que reduzca o elimine el proceso de degradación y una intervención de restauración que restituya la unidad potencial de la obra.

En el caso de las obras ubicadas en espacios abiertos, será el resultado que arroje el proyecto de evaluación de las condiciones ambientales y de iluminación, el que defina si estas obras deben ser colocadas en otra área o que se tome alguna acción para impedir que la variabilidad ambiental y de iluminación de estos espacios puedan deteriorar las obras.

- *Conservación y restauración de las pinturas de la “Vida de Jesús”, cuadro genealógico de la Orden Franciscana y retablos y cielos rasos del claustro principal*

Esta intervención de carácter similar a la anterior comprende las obras ubicadas en el claustro de la Sacristía en la bodega de la cocina, en la segunda planta: corredor y bodegas del antiguo Noviciado y en la celda 2 de la segunda planta del claustro principal.

- *Conservación y restauración de los objetos utilitarios y equipamiento industrial de la Cervecería*

Al considerarse la inclusión de la sala temática de la cervecería franciscana en el Museo “Fray Pedro Gocial”, como un proyecto a corto y mediano plazo, se plantea la intervención de conservación y restauración de los elementos que pertenecían a la cervecería y se encuentran ubicados en el claustro de la Sacristía en la bodega de la cocina, en la cervecería y galpón junto al área de servicios. Será el guion museográfico el que definirá que elementos serán considerados para la exposición, los que no sean tomados en cuenta serán ubicados en una reserva.

- *Conservación y restauración integral de la capilla de la Virgen del Pilar*

Esta acción se enmarca en el Proyecto Rehabilitación Integral Iglesia y Convento de San Francisco elaborado por ex-Fonsal en el año 2010 y tiene como base el “Estudio Integral de los Bienes Muebles de la Iglesia de San Francisco”, realizado por M. Galeotti Fiori en el año 2005. Al igual que en el estudio anterior, se establece en este la intervención de esta capilla como emergente.

Las intervenciones a realizarse deben ser coordinadas con las de arquitectura, ya que se debe solucionar el problema de humedad que afecta a los muros y a los elementos de madera anclados a los mismos.

Las obras a ejecutarse comprenden los retablos, esculturas, pinturas y el mobiliario perteneciente a la capilla. La intervención en pintura mural no ha sido considerada en este proyecto ya que ha sido incluida en el componente de bienes inmuebles.

- *Conservación y restauración integral de la Sacristía*

Esta intervención de carácter similar a la anterior comprende los retablos, esculturas, pinturas y el mobiliario que perteneciente a la capilla.

- *Conservación y restauración integral de la iglesia: transepto, naves central y laterales, sotocoro, nártex y capilla de Jesús del Gran Poder*

Esta acción que se complementa con la planteada desde el área de arquitectura, comprende la intervención en bienes muebles de las áreas que aún no han sido intervenidas. Siendo estas: transepto, naves central y laterales, sotocoro, nártex y Capilla de Jesús del Gran Poder. La mayoría de esculturas fueron ya intervenidas en un proyecto anterior en el año 2011, por lo que su intervención se limitará a la conservación y en caso de las obras no intervenidas se llegará a la restauración.

Esta intervención deberá ser planteada en fases de acuerdo a las características de cada sector, y comprende: retablos, esculturas, pinturas y mobiliario perteneciente a las diferentes áreas de la iglesia. La intervención en pintura mural no ha sido considerada en este proyecto ya que ha sido incluida en el componente de bienes inmuebles.

### **Museología – Museografía**

Esta línea de actuación comprende la parte museológica–museográfica, con la cual se busca la revitalización del museo y la implementación de medidas de control y seguridad que permitan la conservación de los elementos de la colección.

- *Guión museológico, diseño museográfico e implementación de la sala temática de la Cervecería Franciscana*

Como una forma de integrar al museo un espacio que hable sobre una de las actividades de la vida conventual, se ha propuesto la implementación de la sala temática de la cervecería franciscana.

Para lo cual se deberá realizar la respectiva investigación histórica, el guión museológico y museográfico y el montaje de la colección. Para esto se considerada las medidas necesarias para la buena conservación de las obras y su seguridad.

- *Rediseño museológico-museográfico del Museo de Arte Religioso “Fray Pedro Gocial” e implementación de nuevas salas de exposición*

Dado que actualmente las vitrinas y el montaje de varias obras no facilita las actividades de conservación preventiva, y las pone en riesgo al momento de ejecutarlas. Que varias obras se encuentran en condiciones de no seguir en exposición y que la riqueza de la colección puede permitir abordar la temática del arte religioso desde otras perspectivas se plantea un rediseño museológico-museográfico.

Este nuevo planteamiento museográfico deberá ofrecer “las relaciones adecuadas con relación al espacio físico, al mobiliario, al montaje, a las condiciones ambientales y al mantenimiento” (Matiz & Ovalle, 2006).

Se propone también la ampliación de la temática del museo a la parte arqueológica y costumbrista de la vida monacal en el convento. Siendo la inclusión de la sala temática de la cerveza franciscana el inicio, con el objetivo de diversificar la oferta del museo y poder crear varios recorridos para públicos con intereses distintos al arte religioso.

### **5. Principales acciones emprendidas para la conservación del patrimonio mueble**

Con base en las líneas de acción propuestas y al nivel de prioridad de ejecución de las acciones de intervención, se emprendieron dos proyectos importantes en el marco del Plan de Gestión. Estos fueron: “Estudio analítico e intervención de conservación en la colección de pintura de caballete de la Vida de San Francisco de Asís” y “Conservación de indumentaria y ornamentos religiosos”, ambos proyectos ejecutados en su primera fase y que han marcado el inicio de las acciones de conservación en conjunto con la Universidad Tecnológica Equi-

nocial UTE<sup>193</sup>, sumándose la Escuela Nacional de Conservación, Restauración y Museografía “Manuel del Castillo Negrete” (ENCRyM), de México, en el primer proyecto. En las diferentes acciones desarrolladas las instituciones parte del Plan de Gestión, han colaborado de acuerdo a sus posibilidades de equipos, personal y otros recursos disponibles.

### **Estudio analítico e intervención de conservación en la colección de pintura de caballete de La Vida de San Francisco de Asís - 1era fase**

La serie de la Vida de San Francisco es una de las más representativas para el convento, al versar sobre su santo patrono. Actualmente está conformada por 27 cuadros que se ubican en distintas áreas del convento. Por estas características y la prioridad en intervención fue uno de los primeros proyectos ejecutados, para lo cual se trabajó en colaboración entre la UTE con su carrera de Restauración y Museología y el ENCRyM<sup>194</sup>, que tuvo como objetivo minimizar los deterioros que presentaban 3 obras de la colección, estabilizarlas estructuralmente y propiciar el intercambio de conocimientos y experiencias entre pares.

La intervención partió de un diagnóstico previo en conjunto con los análisis de laboratorio a cargo del INPC, información que permitió delinear una propuesta de intervención, la cual fue debatida en conjunto con las dos escuelas y presentada públicamente el jueves 06 de noviembre en la UTE, con la concurrencia de profesionales del medio y estudiantes de la Escuela de Restauración y Museología. Durante la intervención<sup>195</sup> en las obras se realizó su limpieza superficial, desmontaje, fijado de la capa pictórica, eliminación de elementos añadidos, tratamiento de roturas, velado y corrección del plano.

Con esta colaboración académica de carácter nacional como internacional, se marcó el inicio de una posible colaboración sostenida con el ENCRyM y otras de instituciones del ámbito de la conservación de diferentes países, para posicionar al Conjunto Conventual como un centro de investigación del patrimonio cultural en marco de su Plan de Gestión.

### **Conservación de indumentaria y ornamentos religiosos - 1era fase**

La primera fase<sup>196</sup>comprendió el traslado, diagnóstico y conservación<sup>197</sup> de cerca de 54 ornamentos religiosos entre: estolas, manípulos, casullas y cuadrantes, y la restauración de dos casullas. La ejecución de estas actividades estuvo a



*Foto 2. Toma de muestras en base al análisis multiespectral de una obra de la Vida de San Francisco por parte del equipo del laboratorio del INPC. Fuente: Autor*

193 El convenio de colaboración entre las instituciones integrantes del Plan de Gestión y la UTE se firmó el 09 de septiembre de 2013, con una vigencia de 5 años.

194 Su estancia en el país se hizo posible gracias a la apoyo del Ministerio de Cultura y Patrimonio del Ecuador y la Embajada de México en el Ecuador.

195 La misma inició el 02 de noviembre y se prolongó hasta la primera semana de diciembre de 2013.

196 La intervención se inició la primera semana de diciembre de 2014 y culminó el 31 de marzo del siguiente año.

197 En líneas generales la intervención de conservación comprendió: la limpieza superficial, colocación de puntadas provisionales y de restauración, sujeción de ornamentos y colocación de elementos temporales.

cargo de la UTE, mediante docentes y estudiantes de su Escuela de Restauración y Museología.

Como estrategia de difusión y de acercamiento a la comunidad se decidió que el taller de conservación sea visitable, para aproximar a los visitantes del Museo Fray Pedro Gocial, del Convento y a la Comunidad Franciscana a las tareas de conservación, que conozcan sobre las técnicas de manufactura y que puedan observarlos de cerca.

Para continuar esta labor emprendida con un taller abierto, se planteó montar una exposición de carácter temporal que comprende un recorrido por las principales técnicas de manufactura de la indumentaria religiosa, usada para la celebración de la liturgia por los padres franciscanos en el siglo XVII hasta inicios del XX.

Esta exposición<sup>198</sup> se denominó “Del bordado al significado: indumentaria religiosa”, y comprendió la muestra de prendas que fueron bordadas por hilos seda, algodón y metálicos, con diseños florales e imágenes cargadas de simbolismo. Estas prendas de fabricación local y europea, comprendieron: casullas, bolsa de corporales, dalmáticas, estolas, manípulos y albas.

El haber partido de tener un taller de conservación que sea visitable, en una determinada hora del día, visitas guiadas los días sábados y posteriormente una exposición, hizo necesario que se plantee un recurso educativo para permitir que los todos los visitantes puedan tener un acercamiento al patrimonio que sea gratificante y de larga duración, estas necesidades dieron paso a la campaña “Pinto por el Patrimonio de San Francisco”, la cual por su importancia la detallamos a continuación.



Foto 3. Trabajo ejecutado en el taller de conservación de textiles por estudiantes de la UTE. Fuente: Autor

## 6. Pinto por el patrimonio de San Francisco: una experiencia de acercamiento a la comunidad<sup>199</sup>

Con la idea de mantener una continuidad en este proceso emprendido, se propuso realizar una exposición con los ornamentos religiosos, la cual fue pensada como un medio de comunicación, un escenario y un recurso de aprendizaje (Ochoa, 2008), ideas acorde a la definición actual de Museo del ICOM<sup>200</sup>: “el museo es una institución sin fines de lucro abierta al público y al servicio de la sociedad, que adquiere, conserva, investiga, comunica y exhibe, con el propósito de

198 La exposición se inauguró el 24 de abril y se clausuro el 31 de mayo de 2015.

199 Extracto de la ponencia “Pinto por el patrimonio: una experiencia de educación no formal”, presentada por el autor en el “I Congreso Internacional Compartiendo Experiencias Educativas Innovadoras”, desarrollado en Quito del 23 al 25 de septiembre de 2015 (Zambrano, 2015).

200 Consejo Internacional de Museos



educación y deleite” (Alderoqui & Perdesoli, 2011). Bajo esta premisa, los museos se constituyen como espacios de educación no formal que buscan atender a las necesidades educativas particulares de cada visitante (Zavala, 2006).

A fin de crear un vínculo entre el visitante y el patrimonio cultural del convento de San Francisco y a la vez ir respondiendo a las necesidades particulares de los visitantes, se pensó en implementar un “servicio educativo” que favorezca la comprensión y mejore la interpretación o asimilación del tema de la exposición (Ochoa, 2008), naciendo así la propuesta Pinto por el Patrimonio de San Francisco”.

## Construyendo la propuesta

Al hablar de patrimonio<sup>201</sup> en Quito, muchas veces se refiere a su Centro Histórico, si bien el mismo se mantiene como un espacio de orgullo, de memoria e identidad (IMP, 2013), hoy nuevos espacios tienen una valoración de carácter patrimonial para la gente<sup>202</sup>.

En el caso de San Francisco su Iglesia se reconoce como parte importante del patrimonio histórico, pero esto no sucede con el museo y su espacio conventual los cuales son desconocidos por la mayoría de quiteños, imposibilitándose así crear experiencias memorables de aprendizaje y compromiso emocional, que permitan convertir a la visita en un lazo emocional de carácter intercultural e intergeneracional (Zavala, 2006).

Conscientes de este contexto, la exposición denominada “Del bordado al significado: indumentaria religiosa<sup>203</sup>”, fue pensada como una experiencia educativa independiente de la educación formal y conscientes de que cada visita implica múltiples objetivos y experiencias concretas, la propuesta buscó incentivar un diálogo entre el contexto del visitante y la experiencia de visita (Zavala, 2006).

Como apoyo a la experiencia educativa per se de la exposición, se fue construyendo la campaña Pinto por el patrimonio, la cual tomo como recurso las artes plásticas, las mismas que permiten desarrollar una experiencia lúdica con el público, sin importar su edad o nivel de destreza, y por la relación con la Escuela de Artes y Oficios San Andrés, la cual funciona a partir del siglo XVI en el convento de San Francisco.

Para la campaña, como su nombre lo indica, se escogió como recurso la pintura, los diseños a ser coloreados fueron tomados de los ornamentos a ser expuestos, buscándose que los mismos sean florales o geométricos, a fin de que la propuesta sea pluralista y no tengan una carga religiosa. Los bocetos, en un número de cuatro, fueron reproducidos en cartulinas, llevando como leyenda el

201 Es decir pensando en lo arquitectónico, artístico e histórico.

202 En la campaña “Cuéntame tu Quito”, liderada por el Instituto Metropolitano de Patrimonio (2013), el cual buscó fomentar la reflexión ciudadana sobre la idea de patrimonio, se mencionan como nuevos patrimonios a espacios recreativos, balnearios, centros comerciales, restaurantes, bulevares, estadios y coliseos, transporte y mercados. Esto es entendible porque son sitios o servicios que hoy forman parte de su cotidianidad, y se han convertido en lugares donde se desarrollan eventos significativos de su vida.

203 La exposición estuvo ubicada en la sala de exposiciones temporales del Museo Franciscano “Fray Pedro Gocial”, y permaneció abierta al público desde el 24 de abril al 31 de mayo de 2015.

ornamento al cual pertenecían y su época de realización. El espacio escogido para desarrollar la actividad fueron los corredores del convento, dado su amplitud y la tranquilidad que existe en los mismos.

Con la propuesta armada se inició la campaña de difusión, para llegar a más personas se recurrió a las redes sociales y a la difusión entre las personas que nos habían visitado antes en el taller o habían ayudado en otras fases del plan de gestión. Se buscó la participación en familia y sin límite de edad, ya que se esperaba que la participación de personas de diferentes edades se convierta en una fortaleza, al trabajar complementariamente en la actividad.

## La experiencia

Las familias, amigos y visitantes asistentes a la campaña Pinto por el patrimonio, iniciaban la misma recorriendo la exposición con la mediación de voluntarios, que anteriormente habían participado en la intervención de los ornamentos religiosos, haciendo de la visita un oportunidad para exponer su experiencia. Esto ayudó a que muchas de las personas puedan ver contestadas sus interrogantes, especialmente las de carácter técnico. El público fue instado a ver la exposición minuciosamente, la cual tenía como recurso museográfico, cerca de 18 fotografías macro de áreas decorativas y de manufactura, que buscaban replicar la experiencia mantenida durante la visita al taller, donde había observado, a través de una lupa de gran aumento, los detalles de los ornamentos, causando gran sorpresa en los asistentes al conocer de cerca los diferentes bordados.



Foto 4. Pequeños y grandes pintando por el patrimonio.  
Fuente: Autor

Al concluir la visita y asistir a una función de títeres donde se contaba sobre la leyenda de Cantuña y la cual tenía como fin, además de conocer sobre la leyenda, permitir una integración en el grupo, se procedía a pintar los diseños, los cuales se entregaban de acuerdo a la edad, ya que tenían diferentes grados de dificultad, esto no impedía que si alguien quería pintar otro diseño, lo haga. Durante la actividad se les pedía pintar libremente los diseños, interpretando y resignificando los mismos de acuerdo a cada persona. Al concluir, los autores ponían su firma en la pintura, demostrando satisfacción por su trabajo, otros tenían preguntas sobre los ornamentos religiosos, entre las preguntas que se generaban predominaban: cuál es color, su forma, en qué parte se ubicaban, cuál era la fecha de realización, o simplemente querían volver a ver la exposición y en muchos casos, tomarse una foto con su obra junto al objeto expuesto.

Finalmente cada pequeño o gran artista, por su edad más no por asignar un grado de calidad a su obra, era fotografiado con su trabajo para integrar la galería de participantes de la campaña y era compartida en las redes sociales para que los asistentes tengan un recuerdo adicional a su dibujo pintado y también para motivar a más personas a participar.



y diseño en

Fuente: UTE (5) y Autor (6)

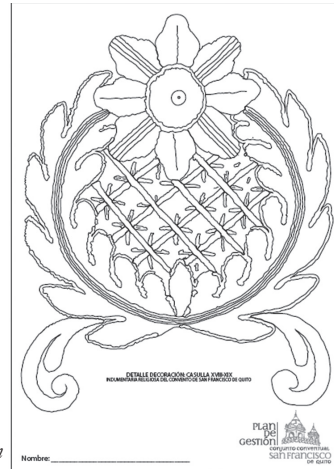

## Conclusiones

El conjunto conventual de San Francisco dada su extinción y el número elevado de bienes muebles, ha demandado que en su propuesta de gestión, la conservación sea asumida por varios socios estratégicos y se vaya delineando acciones en conjunto. Para la eficaz implantación y sostenibilidad del mismo es necesario repasar estos acuerdos de colaboración.

Uno de los principales factores de deterioro, contrario a lo que se pensaría, son las acciones del humano, ya sea por una utilización no cuidadosa de los bienes muebles que aún se encuentran en uso religioso, como es el caso de los albergados en la Iglesia y Capilla de Cantuña. O por acciones vandálicas que han producido entre otros deterioros: fracturas, desprendimiento de estratos, marcas, rayones y quemaduras

Los elementos que se pueden considerar como patrimoniales desde una visión tradicional, no adquieren ese grado, hasta que son portadores de una significación para cada persona. Son los museos con sus exposiciones y sus servicios educativos, el medio ideal para propiciar esta interacción. En muchos casos el círculo de aprendizaje se realiza bajo las necesidades e inquietudes de cada persona, pudiéndose dar hasta en varios años después de la visita de la persona al museo, al tener como elemento propiciatorio, un dibujo pintado, una foto, un recuerdo, que actúa como catalizador de preguntas.



Foto 7. Participante en la campaña Pinto por el patrimonio de San Francisco junto al ornamento religioso del cual se extrajo el diseño. Fuente: Autor

## Bibliografía

Alderoqui, S., & Perdesoli, C. (2011). *La educación en museos: de los objetos a los visitantes*. Buenos Aires: Paidós.

- IMP. (2013). *Cuéntame tu Quito, memoria, saberes y patrimonio*. Quito: IMP.
- INPC. (03 de Diciembre de 2015). *Convento de San Francisco después del terremoto de 1868*. Quito - Pichincha - Ecuador. Obtenido de Archivo Nacional de Fotografía: <http://www.fotografianacional.gob.ec/web/app.php/es/galeria/element/5538>
- IPCE. (2011). *Plan Nacional de Conservación Preventiva*. Madrid: IPCE.
- Matiz, P., & Ovalle, B. (2006). *Conservación preventiva en museos: evaluación de riesgos*. Bogotá: Universidad Externado de Colombia.
- Moreno, A. (1998). *Fray Jodoco Rique y Fray Pedro Gocial. Apóstoles y Maestros franciscanos de Quito 1535-1570*. Quito: Abya-Yala.
- Navarro, G. (2006). *La escultura en el Ecuador durante los siglos XVI, XVII y XVIII*. Quito: Trama Ediciones.
- Ochoa, L. (2008). Los museos: espacios para la educación de personas jóvenes y adultas. *Decisión*, 3-13.
- UNESCO. (2013). *Plan de Gestión para el Conjunto Conventual de San Francisco de Quito*. Quito: Documento inédito.
- Zambrano, I. (2015). *Pinto por el patrimonio: una experiencia de educación no formal*. Quito: Documento inédito.
- Zavala, L. (2006). El paradigma emergente en educación y museos. *Opción*, 128-141.

# EL CONJUNTO CONVENTUAL DE SAN FRANCISCO DE QUITO: UN CASO PILOTO DE PROGRAMA DE PATRIMONIO MUNDIAL Y TURISMO SOSTENIBLE. LOS RETOS DE LA GESTIÓN TURÍSTICA RESPONSABLE Y LA PARTICIPACIÓN COMUNITARIA

*Jordi Tresserras Juan*  
*Unesco - Ecuador*

---

## **Resumen**

Este artículo trata de la gestión y uso turístico del Convento Máximo de San Francisco. Pone énfasis en la búsqueda de un equilibrio entre la conservación de este extraordinario patrimonio y su uso cultural, religioso y turístico.

**Palabras clave:** equilibrio, conservación, patrimonio, cultura, religioso, turístico.

## **Abstract**

This article addresses the management and use Maximum tourist Convent of Saint Francis. Emphasizes the search of balance between the conservation of this extraordinary heritage and its cultural, religious and touristic use.

**Keywords:** balance, conservation, heritage, culture, religious tourism.

## 1. Introducción

La cuestión de la gestión y uso turístico del Convento Máximo de San Francisco de Quito (CSFQ) era uno de los tres ejes básicos del Plan de Gestión para el Conjunto Conventual, cuyo objetivo se fundamentaba en garantizar el equilibrio entre la conservación de su rico patrimonio y el uso cultural, religioso y turístico con miras a su sostenibilidad.

Este componente del plan se realizó a lo largo de los años 2013 y 2015 bajo la coordinación de la Organización de las Naciones Unidas para la Educación la Ciencia y la Cultura (UNESCO), desde su Oficina Regional de representación para Bolivia, Colombia, Ecuador y Venezuela con sede en Quito, y mediante un proceso sostenido y concertado de construcción colectiva entre la Comunidad Franciscana, representada por la Guardianía del Convento Máximo de San Francisco y el Vicariato de la Provincia Franciscana del Ecuador, así como las instituciones responsables nacionales y locales que conformaron junto a las citadas el Comité de Gestión: el Ministerio de Cultura y Patrimonio, el Instituto Nacional de Patrimonio Cultural (INPC) y el Municipio del Distrito Metropolitano de Quito (MDMQ) a través del Instituto Metropolitano de Patrimonio (IMPQ) y la Empresa Pública Metropolitana de Gestión de Destino Turístico (EPMGDT) - Quito Turismo. Como todo el proyecto global, fue financiado por la agencia Cooperación Italiana al Desarrollo, supervisada por la Embajada de Italia en Ecuador. Se ha contado también con la colaboración de la Arquidiócesis de Quito y del Ministerio de Turismo (MINTUR), así como de varias congregaciones religiosas quiteñas y organizaciones del sector privado y otras representativas de la comunidad barrial y ciudadana.

## 2. Metodología

La metodología empleada se basó en la realización de un diagnóstico sobre el estado de la cuestión y la identificación de oportunidades que mediante el consenso y la participación permitieron plantear el plan de acciones a corto, medio y largo plazo en el horizonte 2020. Éste se obtuvo tras un proceso de investigación turística cualitativa y cuantitativa del turismo en el Complejo Conventual de San Francisco centrada en fuentes primarias y secundarias de información, considerando conceptos y variables turísticas como los mercados turísticos (análisis de la demanda y la oferta turística); las estadísticas de visitantes disponibles, tanto del Museo Fray Pedro Gocial (MFPG) como en otros museos-conventuales y el propio centro histórico de Quito y su uso, representación gráfica, descripción, análisis y comparación; entrevistas, reuniones y consulta a los agentes involucrados y análisis de webs, blogs y medios sociales (Facebook, Twitter, Flickr, Panoramio, Tripadvisor); así como el análisis general de las potencialidades y las vulnerabilidades. El borrador resultante del primer informe fue compartido entre los diferentes agentes involucrados en el comité gestor y entidades colaboradoras en tres rondas para su verificación y complementación.

Para la realización del plan de acciones se tuvieron en cuenta los objetivos estratégicos de la Convención para la protección del patrimonio mundial cultural y

natural (1972), las denominadas 5 Cs<sup>204</sup>. En el año 2007 se incorporó la quinta C a las cuatro previas que articuló la Declaración de Budapest (2002). Ésta precisamente propone reforzar el papel de las comunidades en la implementación de la Convención del Patrimonio Mundial. En 2011 el Centro de Patrimonio Mundial empezó a articular el Programa de Patrimonio Mundial y Turismo Sostenible, como respuesta a la decisión 34 COM 5F.2<sup>205</sup> del Comité del Patrimonio Mundial reunido en Brasilia en su 34ª sesión en 2010. Entre las estrategias clave se encuentra el impulso del desarrollo comunitario que incluye medidas y acciones para ayudarles a estimular el turismo, así como el desarrollo económico, social y cultural. El nuevo programa propone como objetivos:

- Promover la participación de todos los agentes implicados en la planificación, desarrollo y gestión del turismo sostenible del destino, impulsando especialmente el empoderamiento de la comunidad local.
- Facilitar a los agentes gestores del patrimonio mundial programas de capacitación e instrumentos necesarios para gestionar el turismo de forma eficiente, responsable y sostenible basada en el contexto local y sus necesidades.
- Impulsar la calidad y la autenticidad de los productos y servicios generando un comportamiento responsable de los agentes y facilitando la comprensión y la apreciación del concepto de valor universal excepcional y la protección del patrimonio mundial.

Una de las iniciativas del programa es la iniciativa “Personas Protegiendo Patrimonio“ (People Protecting Places), que pretende involucrar a una generación de viajeros que se interesan por los lugares que visitan y que buscan que esos sitios estén protegidos para la posteridad.

El proyecto de San Francisco de Quito se considera una acción piloto ya que plantea al turismo como una fórmula para obtener recursos para la conservación del conjunto del Convento Máximo de San Francisco mediante el desarrollo de iniciativas y la generación de experiencias que permiten mantener la vida de la comunidad monástica y continuar su función religiosa y espiritual con las actividades culturales y educativas dirigidas al conjunto de la comunidad local, sin que esta se sienta excluida. Se valoró asimismo establecer sinergias con iniciativas de la comunidad organizada como el Buró del Centro Histórico que agrupa al empresariado o Caminos de San Roque<sup>206</sup>, una iniciativa de turismo comunitario barrial. En este sentido Villamil Gualinga (2013) señala que en el Plan Nacional para el Buen Vivir, el turismo comunitario está considerado como eje transversal de la econo-

204 Las 5 Cs corresponden a credibilidad, conservación, capacitación, comunicación y comunidad(es).

205 Decisión 34 COM 5F.2: “the World Heritage Centre to convene a new and inclusive programme on World Heritage and Sustainable Tourism, with a steering group comprising interested States Parties and other relevant stakeholders, and also requests the World Heritage Centre to outline the objectives and approach to the implementation of this programme”

206 Este proyecto de turismo comunitario inició en 2007, impulsado por la Asociación de Guardianes del Patrimonio de San Roque, iniciativa de la comunidad vecinal del barrio de San Roque, con la colaboración de Gesultura en la conceptualización, diseño y gestión y el apoyo del Hotel Casa Gangotena y el museo Casa del Alabado. [www.caminosdesanroque.com](http://www.caminosdesanroque.com)

mía popular y solidaria. Del mismo modo se contempla en el Plan Estratégico de Desarrollo del Turismo Sostenible de Ecuador.

Para el desarrollo del proyecto se tuvo en cuenta también el enfoque de realizar una mirada transversal de las convenciones UNESCO (López Morales & Vidargas 2013; Sandoval 2013) y realizar un enfoque para propiciar el desarrollo comunitario a través del turismo sostenible. Se trata en definitiva de (re)plantear políticas que armonicen sinergias y acciones que satisfagan los objetivos de salvaguardarlo, conservarlo y valorarlo y a la vez construir mancomunadamente productos y servicios que consoliden los destinos patrimoniales como territorios con identidad cultural, polos culturales de calidad, sostenibles y competitivos, inclusivos y generadores de desarrollo cultural, económico y social desde y para la comunidad (Sandoval 2013; UNTWO 2006).

Se trabajó también con el enfoque de la economía naranja propuesto por Buitrigo y Duque (2013), incorporando también el concepto de “turismo naranja” que se definió como un turismo sostenible y generador de desarrollo cultural, económico y social a partir de la gestión turística responsable del patrimonio cultural, la producción artística y las industrias culturales y creativas (Tresserras 2013, 2014, 2015). Se tomaron también en cuenta los efectos negativos que puede generar el turismo si no se toman en cuenta medidas de sostenibilidad cultural u complejidad y riqueza y que pueden generar exclusión (Gascón y Cañada 2005; Rosas 2013).

A propuesta de las instituciones religiosas se establecieron sinergias con los principales objetivos de la Pastoral de Turismo propuesta por el Pontificio Consejo para la Pastoral de los Emigrantes e Itinerantes / Pastoral de Turismo en el marco del VII Congreso Mundial de Pastoral de Turismo (Cancún, México – 23-27 de abril de 2012):

- Promover una cultura del turismo ético y responsable, de modo que llegue a ser respetuoso con la dignidad de las personas y de los pueblos, accesible a todos, justo, sostenible y ecológico.
- Cuidar la acogida y organizar las visitas turísticas siempre desde el respeto al lugar sagrado y a la función litúrgica para la se crearon muchas de las obras que nacen de la fe y que expresan la fe.
- Acompañar a los cristianos en el disfrute de las vacaciones y tiempo libre, de modo que sean de provecho para su crecimiento humano y espiritual.

El proyecto se complementó con acciones de fortalecimiento de las capacidades de los agentes del sector cultural y turístico de Quito, con programas de formación y asistencia técnica que se realizaron entre 2013 y 2015.

### **3. El contexto: el turismo en el Centro Histórico de Quito**

Desde 1967, una ordenanza municipal protege el Centro Histórico de Quito. Quito y Cracovia (Polonia) fueron los primeros centros históricos inscritos en la lista de Patrimonio Mundial de la UNESCO en 1978. La lista, que fue creada ese mismo año, es el principal instrumento de la Convención para la Protección del



Patrimonio Mundial, Cultural y Natural de la UNESCO, adoptada en 1972, que supervisa y controla el Comité del Patrimonio Mundial instaurado en 1974, con el asesoramiento de instituciones como el Consejo Internacional de Monumentos y Sitios (ICOMOS), el Centro Internacional de Estudios para la Conservación y la Restauración de los Bienes Culturales (ICCROM) y la Unión Internacional para la Conservación de la Naturaleza (IUCN). Quito forma hoy parte activa de la Organización de Ciudades Patrimonio Mundial.

En 1987 fue sacudida por un terremoto que afectó las edificaciones. El congreso creó en diciembre de ese año el Fondo de Salvamento del Patrimonio Cultural (FONSAL), transformado actualmente en el Instituto Metropolitano del Patrimonio (IMPQ). A partir de ese momento se estructura un plan de acción por parte del Municipio de Quito con el diseño de un Plan Maestro inscrito en el Plan del Distrito Metropolitano y que incluye la recuperación del CHQ y entre las acciones señala la promoción del turismo como uno de los componentes del plan vinculado a la generación de oportunidades de empleo y desarrollo para la comunidad. Se buscaron alianzas y mecanismos de financiamiento a través del FONSAL, donde fue básico el crédito del Banco Interamericano de Desarrollo (BID) y el desarrollo de un trabajo en red con varios agentes de la cooperación internacional. El CSFQ fue uno de los conjuntos monumentales beneficiados del programa.

En 1996 empieza a operar la Empresa del Centro Histórico, organismo de economía mixta creado con el proyecto del BID que promovió el plan de seguridad del CHQ e iniciativas culturales desde 2001 como el Festival Internacional de Música Sacra y el programa Quito Eterno.

Cabe considerar en relación con este proyecto instrumentos realizados como el Plan Maestro de las Áreas Históricas de Quito y el Plan Estratégico 1999-2005, que fueron básicos para la activación patrimonial y su inserción como atractivo turístico (MDMQ 1999). Sin duda la reubicación del comercio informal en mayo de 2003 fue el primer logro. El Plan Especial del Centro Histórico (2003), realizado en colaboración con la Junta de Andalucía, definió un programa de ocio, recreación y turismo que promovía la promoción de la oferta turística del CHQ (MDMQ/Junta de Andalucía 2003). En los subsiguientes Plan Equinoccio 21 (2004-25) y Plan Bicentenario (2005-2009) se retoman los lineamientos del Plan Especial tomando como una prioridad la valorización patrimonial y la apropiación del mismo por parte de la comunidad (MDMQ 2004a, 2004b).

Sin duda alguna fue clave la creación en 2002 de la Corporación Metropolitana de Turismo de Quito (CMT), que decidió como primer paso para su organización y gestión la preparación de un Plan Estratégico de Turismo que incluía tanto el desarrollo, como el marketing y la propia organización de la CMT. Chías Marketing Systems junto con Truñó y Asociados participaron en la preparación del plan que se denominó “Plan Q” para el periodo 2003-07. El asesoramiento de Josep Chías continuó en la fase de implantación y progresivo desarrollo hasta la definición y estrategia del “Plan Q 2012” para el periodo 2008-12, cuyos resultados palpables se están cosechando y se está procediendo a su evaluación por parte de Quito Turismo (Chías 2007).

El Plan Bicentenario, por su carácter operativo, se inscribe dentro de los lineamientos del Plan Equinoccio 21, y promueve la inserción del turismo como una de las líneas estratégicas para dinamizar la economía del CHQ mediante la articulación con el Plan Q. Uno de los objetivos básicos es desarrollar infraestructuras básicas y servicios directamente relacionados con el uso turístico que mejoren la creación de oportunidades de empleo y la oferta de productos turísticos, contribuyan a mejorar la calidad de vida de la comunidad y generen satisfacción a los visitantes (MDMQ 2012b).

El Plan Q 2012 se ajustó a los contenidos y estrategias del Plan estratégico de desarrollo del turismo sostenible en Ecuador hacia el año 2020 - PLANDETUR 2020 del MINTUR, al Plan de Marketing Internacional del Fondo Mixto de Promoción Turística de Ecuador (que luego se adaptó a los Planes Integrales de Marketing Turismo para el turismo interno e internacional, PIMTE 2014) y al Plan Bicentenario del DMQ (Chías 2007; MDMQ 2004b; Mintur 2007, 2009a, 2009b).

En el PLANDETUR 2020 del MINTUR se valoró al CHQ - Patrimonio Mundial como producto A de alto valor potencial vinculado a los segmentos mercado RICE (reuniones, incentivos, conferencias y exposiciones) y turismo cultural, con sus subsegmentos o nichos con potencial para el destino urbano: patrimonio cultural, mercados y artesanías, gastronomía, fiestas populares y turismo religioso, en un escenario de desarrollo turístico sostenible (Mintur 2007).

El 5 de mayo de 2010 se creó la Empresa Pública Metropolitana de Gestión de Destino Turístico (EPMGDT), mediante la ordenanza n° 309, denominada Quito Turismo. La creación de sinergias a diferentes escalas de gobierno y público-privadas fue fundamental para el logro de objetivos comunes. Con este plan se fortalece la marca “Quito Patrimonio de la Humanidad”<sup>207</sup> con el eslogan “Toca el cielo”. El CHQ se consolida como atractivo turístico por excelencia de Quito. Los operadores lo incorporan a sus ofertas ya sea como visita panorámica o incluyendo la visita de los templos y museos más importantes.

En junio de 2012 se presentó el Plan Estratégico 2012-15 de la EPMGDT - Quito Turismo creado “en función de dos ejes estratégicos esenciales: la implementación de las mejores prácticas de gobierno corporativo y la sostenibilidad fundamentada en una visión estratégica compartida con los grupos de interés primarios” (EPMGDT 2012a).

Dos de los objetivos se centran en incrementar el índice de satisfacción y experiencia del turista en el destino (VP) y el impacto económico del turismo en el DMQ, para ello es fundamental desarrollar una gestión y coordinación adecuadas de facilitación turística, identificar y desarrollar nichos de mercado, desarrollar ofertas turísticas competitivas, implementar productos turísticos innovadores y aumentar la efectividad de los canales de promoción y difusión del destino, incidiendo especialmente en desarrollar la estrategia digital para comercializar el destino y sus productos.

En el espacio monumental de la plaza de San Francisco fue uno de los ejes de actuación, junto con las calles que bordean el conjunto conventual, con la mejo-

207 Para el entorno UNESCO en español la traducción habitual de World Heritage ha sido Patrimonio Mundial.

ra de la seguridad y la organización de actividades como Quito a pie, la ciclovía patrimonial, noches patrimoniales, rutas teatralizadas o paseos en carruajes de caballos. En este sentido en el marco de las acciones de la Capital Americana de la Cultura Quito 2011 se procedió a la elección de los 7 tesoros del Patrimonio Cultural Material de Quito. Los ciudadanos los eligieron por este orden: la Estación de Ferrocarril Chimbacalle, la Iglesia de la Compañía de Jesús, la Iglesia de San Francisco, la Basílica del Voto Nacional, la Iglesia de la Virgen del Quinche, la Plaza Grande y la Virgen del Panecillo. Los votos procedían de todo Ecuador aunque mayoritariamente correspondieron a la provincia de Pichincha (MDMQ 2012).

La rehabilitación de la calle La Ronda, en el sur del CHQ ha supuesto una clara apuesta por generar un polo de atracción turística que concentre actividades culturales, comercio artesanal, restaurantes de cocina quiteña y vivienda rehabilitada.

Mediante los diferentes planes se articula en el CHQ la creación de una planta hotelera con estándares internacionales dirigida básicamente a captar al turismo extranjero, creando un polo diferencial frente a la zona de la Mariscal que había sido hasta el momento el principal nodo de concentración de alojamiento turístico. El primero de ellos fue el Hotel Patio Andaluz y le fueron siguiendo otros como el Hotel Plaza Grande, de la cadena Swissôtel, y el Hotel Casa Gangotena<sup>208</sup> en la misma Plaza San Francisco. Se han mantenido también la red de hoteles económicos ocupados por el turista local y por los agentes de comercio.

Quito se convirtió para los organismos internacionales en un modelo y un ejemplo de cómo las inversiones en centros históricos y equipamientos patrimoniales y las sinergias público-privadas pueden generar un desarrollo sostenible (Arízaga 2002). El Banco Interamericano de Desarrollo (BID) convirtió también el caso quiteño en un laboratorio que sirvió para replicar iniciativas similares (Rojas 2012; Rojas & Lanzafanne 2011). Así es que el Banco Mundial lo ejemplifica como una de las experiencias exitosas de lo que se ha denominado como “economía de la singularidad” (economics of uniqueness) (Licciardi & Amirtahmasebi 2012).

El CHQ está habitado actualmente por unas 40.000 personas, con una la población flotante que circula diariamente en el sector que llega a los 200.000 individuos. En el 2012, la ciudad recibió 533.458 visitantes lo que representa un crecimiento del 9%, respecto al 2011. La tasa de ocupación hotelera subió también al 59%. Progresivamente va subiendo escalas en la captación de eventos ocupando actualmente el puesto 83 en el ranking que establece la Asociación Internacional de Congresos y Convenciones. El turismo estadounidense es el principal destino emisor (87.074 pax), seguido de los países vecinos y destinos europeos como España o Alemania.

Quito ha dejado de ser una ciudad de paso hacia las Islas Galápagos, con-

208 El Hotel Casa Gangotena ha incluido al CSFQ como uno de los iconos en su estrategia de promoción y comercialización. Desde 2009, junto con el Museo del Alabado, contribuyen a financiar las operaciones de limpieza de la Plaza de San Francisco. En Semana Santa organizan un operativo especial ya que el hotel se convierte en un mirador excepcional. El restaurante ofrece un paquete especial que incluye la tradicional fanesca, vinculado con los potajes de bacalao con legumbres de la Semana Santa hispana pero con productos, saberes y sabores ecuatorianos.

virtiéndose en el principal destino turístico en el Ecuador con un 66% del total de visitantes y uno de los 10 destinos más importantes en Latinoamérica. En los últimos años se ha realizado una importante labor de promocionar la ciudad mediante viajes de familiarización con operadores y agentes de viajes (fam-trips), prensa (press trips) y agentes de RICE – Reuniones, Incentivos, Congresos y Eventos (RICE trips), especialmente del mercado americano y europeo. Como reconocimiento a esta labor obtuvo este año 2013 el Premio World Travel Awards a Quito, como Destino Turístico Líder de Sudamérica.

#### 4. La gestión del conjunto conventual de San Francisco de Quito

El CSFQ es un símbolo de identidad para los quiteños ya que San Francisco es el patrón de la ciudad. Junto a la iglesia de la Compañía de Jesús es uno de los iconos y atractivos turísticos del CHQ. Desde el punto de vista religioso, el Convento es la Casa Madre de los Franciscanos y del franciscanismo del Ecuador. Sede de la Provincia Franciscana de San Francisco de Quito.

La recuperación del CSFQ ha sido posible por el trabajo desplegado a lo largo de dos décadas por el INPC, el FONSAL y la Agencia Española de Cooperación Internacional para el Desarrollo (AECID), fundamentalmente a través del Programa de Escuelas Taller, que hoy día prosigue en la ciudad con la Escuela Taller de San Andrés. Las acciones se centraron en la recuperación del patrimonio cultural inmueble, mueble y las zonas ajardinadas de los claustros, así como el proyecto museológico/museográfico del MFPG (INPC/AECID 2011).

El CSFQ ocupa una extensión aproximada de tres hectáreas y media de terreno, delimitado por una muralla que cierra el monasterio en las calles Simón Bolívar, Imbabura y Mideros. La superficie construida es de unos cuarenta mil metros cuadrados. La fachada y entrada principal se encuentra en la calle Cuenca, abierta a la plaza de San Francisco, configurando un espacio social, cultural, religioso, comercial y turístico de la ciudad. La Plaza de San Francisco había sido el antiguo tianguis o tiánguez de la ciudad cuyo heredero es el actual mercado de San Francisco<sup>209</sup> y un punto de abastecimiento de agua de la ciudad gracias a la fuente central, construida por las obras realizadas por los franciscanos. Ha sido el espacio de concentraciones militares y políticas, y asimismo lugar de encuentro y recreación sociales.

El CSFQ está ubicado administrativamente en el barrio González Suárez, que ocupa buena parte del CHQ, aunque está relacionado con el vecino barrio de San Roque con el que limita y donde se ubica el convento de Santa Clara. Por la división eclesiástica es dependiente de la parroquia de El Sagrario y a su vez de la Arquidiócesis de Quito, Primada del Ecuador.

El CSFQ cuenta con varios recursos y espacios visitables: la plaza con el atrio, la fuente y la estatua de fray Jodoco Rickie; la basílica menor de San Francisco

209 El mercado de San Francisco es considerado el más antiguo de Quito. Fue fundado hace 150 años y estuvo en la Plaza San Francisco. Posteriormente se lo reubicó en lo que hoy es la Plaza Santa Clara (antes llamado mercado de Santa Clara) hasta su definitiva reubicación en las calles Rocafuerte y Chimborazo, sitio en el cual laboran desde el año 1980.

(que acoge el Santuario del Jesús del Gran Poder en la capilla de Las Almas), la iglesia y convento de San Carlos ((antes San Buenaventura), la capilla de Cantuña (conocida también por la Capilla de la Cofradía de la Veracruz de Naturales o de los Siete Dolores), el convento de San Pablo, que cuenta con espacios singulares como el coro alto, el museo franciscano Fray Pedro Gocial y la antigua cervecería, la segunda más antigua construida en el continente americano y la más antigua que se conserva. Destacan además tradiciones y leyendas como la de Cantuña<sup>210</sup>. Además de las devociones, calendario litúrgico y celebraciones propias destacan actividades impulsadas por el museo, así como el Festival de Música Sacra y el alquiler de espacios para eventos culturales, sociales y empresariales.

En 1978 la inscripción del CHQ de Quito en la lista de Patrimonio Mundial de la UNESCO permitió reforzar y consolidar el convenio de *modus vivendi* entre el Estado y la Iglesia. El CSFQ es sede de la Curia o Casa Principal de la Provincia Franciscana del Ecuador, y está dirigido por una Guardianía que gestiona el conjunto monástico. El padre guardián es la responsable de las actividades educativas, culturales y turísticas en paralelo al culto. El Museo está dirigido por un fraile franciscano y la administración está a cargo de un laico. Los guías son estudiantes en prácticas. Los ingresos de la caja conventual provienen desde la fundación de la sacristía (pago de servicios religiosos), las limosnas y las herencias. Se suman los arriendos de las tiendas del atrio y la actividad generada por el MFPG.

En relación al modelo de gestión es clave tener en cuenta los orígenes de los museos de arte en los conventos quiteños que configuran una tipología característica: los conventos-museo. Los mercedarios adecuaron desde 1933 un espacio para acomodar la visita a sus colecciones que generaron la apertura del Museo de Arte Colonial en el Convento Máximo de la Merced (1944) como primer museo de este tipo en Quito. La Asamblea Nacional Constituyente de 1945 promulgó en ese mismo año la Ley del Patrimonio Artístico de 1945 y decretó las devoluciones de los conventos de San Francisco y Santo Domingo, ocupados respectivamente por el cuartel y la escuela de Guardias Civiles, a sus respectivas comunidades. Interpuso que sus colecciones deberían permanecer abiertas al público mediando un horario que se formularía entre las órdenes religiosas y la Casa de la Cultura. Si bien para San Francisco el procedimiento se cumplió en el momento, en el caso de Santo Domingo no se hizo efectivo hasta 1952 (PUCE 1978).

La Ley del Patrimonio Artístico de 1945, modificada en 1979, impulsó la consolidación y la creación de los conventos-museo de arte religioso. Al Museo Mercedario se sumó el Museo Franciscano (hoy Museo Franciscano Fray Pedro Gocial) en el Convento Máximo de San Francisco, impulsado por el padre guardián Fr. Jorge Mosquera y, posteriormente, el Museo del Padre Almeida del Convento de San Diego y el Museo Fray Antonio Rodríguez de Guápulo; así como el Museo Dominicano (hoy Museo Dominicano Fray Pedro Bedón), en el Convento de Santo Domingo. Los agustinos hicieron lo propio en el Museo Miguel de Santiago del Convento de San Agustín. Los mercedarios abrieron asimismo un nuevo espacio, el Museo de Arte de la Recoleta del Tejar (1977). A las iniciativas de las órde-

210 La agrupación cultural Cantuña desde el CSFQ organiza una visita teatralizada donde la leyenda también tiene un gran protagonismo.

nes masculinas se le sumarían posteriormente las comunidades femeninas tras las reformas del Concilio Vaticano II, con el Museo Monacal del Convento de Santa Catalina, el Museo del Convento del Buen Pastor (antigua recoleta dominica de San Juan de la Peña de Francia) y el futuro proyecto del Museo de Santa Mariana de Jesús<sup>211</sup> en el Convento del Carmen Alto o de San José. El Museo de la Catedral Metropolitana de Quito correspondería al mismo proceso.

La Comisión Pontificia de Cultura expresa la necesidad de conservar la función litúrgica para la se crearon muchas de las obras que nacen de la fe y que expresan la fe bien sea asociada al culto o en museos y colecciones de arte como parte de la denominada *via pulchritudinis*, camino de evangelización y de diálogo en la sociedad contemporánea actual. En el caso de Ecuador, la Comisión de Liturgia de la Conferencia Episcopal Ecuatoriana es la responsable de fomentar y apoyar la música sacra, el arte sacro y los santuarios.

En el marco de los acuerdos Ecuador – España se pudo realizar la adecuación de las colecciones del CSFQ en el claustro denominado del museo, así como la restauración y conservación preventiva de una buena parte de las mismas. En mayo de 1993 se entregaron a la comunidad franciscana las salas de la galería norte del claustro principal y en octubre de 1995, dos salas y una galería en la crujía occidental del Claustro del Museo, completándose una superficie de exposición de aproximadamente 500 m<sup>2</sup> (INPC/AECID 2011). En el año 2001, a petición del padre Fr. John Castro, se decidió usar la denominación “Fray Pedro Gocial” para identificar al museo franciscano en homenaje a uno de los fundadores de la escuela de artes e introductor de la pintura como disciplina. Con la tercera fase, realizada en 2002, se duplicó la superficie expositiva a 8 salas de exposición y 3 galerías, con más de 1000 m<sup>2</sup>. El CSFQ alberga una de las colecciones más importante de arte sacro colonial del Ecuador.

El modelo de gestión es similar a otros museos de arte sacro quiteños. Los jesuitas son los únicos que cuentan con otro modelo de gestión, la Fundación Iglesia de la Compañía de Jesús, que gestiona el complejo jesuítico como centro cultural desde la finalización de las obras en 2005.

La gestión del museo está a cargo de la dirección del museo que recae en un monje a cargo, coordinado con la guardianía, el administrador, un guarda y los guías pasantes. Estos últimos son estudiantes en prácticas de las carreras de turismo de las universidades de la ciudad, que suelen permanecer en el museo de tres a cuatro meses, formándose en interpretación y presentación de las colecciones museo y en el montaje de exposiciones temporales. Cuentan desde 2013 con un uniforme que los identifica. Este tipo de personal temporal es habitual en la mayor parte de los museos del país.

El museo cuenta también con la colaboración del Grupo de Guianza Teatralizada Cantuña que realiza todos los viernes el recorrido por el Convento y el Museo, así como otras actividades especiales.

La guardianía, a través del museo, ejecuta los programas educativos, culturales y turísticos y la comercialización de productos y servicios, como el alquiler de

211 Santa Mariana de Jesús forma junto al Santo Hermano Miguel y a Santa Narcisa de Jesús los tres santos del Ecuador.

espacios para eventos y la venta de productos, básicamente artesanías, publicaciones y CDs musicales. Impulsa también el grupo de Amigos de los Belenes que impulsan la muestra navideña.

El Coro Franciscano está promovido por los hermanos profesos temporales y con la recuperación del órgano existe un gran potencial para impulsar nuevas iniciativas.

El culto al Jesús del Gran Poder, merece una consideración destacada y cuenta con una dirección del culto y una coordinación para el grupo de voluntarios. Estos se reúnen todos los sábados. A partir del Miércoles de Ceniza empiezan a organizar las comisiones y las tareas antes de la procesión del Viernes Santo. El voluntariado se encarga de montar y decorar las andas de los pasos del Jesús del Gran Poder, la virgen de los Dolores y San Juan. Las estructuras fueron construidas en 1957 sobre el chasis de dos vehículos, son impulsadas a mano y tienen un sistema básico de dirección y frenos.

## **5. Grado de estructuración y articulación del CSFQ con el mercado turístico quiteño**

En relación con el destino Quito, según Del Pino (2010, 2013) en el CHQ coexisten dos circuitos:

- Circuito 1 – “City tour” en el CHQ. Iniciado a partir de los años 70 con el inicio del turismo en Quito. Recorrido a pie en el área entre la plaza de la Independencia y la plaza de San Francisco, con acceso a la colina del Panecillo para disponer de una visual panorámica sobre la ciudad. La Iglesia de la Compañía y el conjunto de San Francisco se posicionan como los principales iconos, así como la Iglesia de El Sagrario. Destinado tanto para el turismo nacional como para el internacional. Las visitas son básicamente diurnas, con una duración de 3 horas.
- Circuito 2 – La Ronda. Iniciado 2007. Frecuentado básicamente por el turismo nacional, con potencial internacional con una duración de 2 h de promedio y hasta 4 h si realiza alguna actividad. Es un circuito básicamente nocturno.

Estos circuitos se modificaron con la articulación del Quito Tour Bus con un sistema de buses diurnos y nocturnos, estos últimos con parada en La Ronda, que ha aportado el tour panorámico que sirve también para impulsar nuevos recorridos por parte de los participantes.

La consolidación de La Ronda ha generado que desde 2012 el city-tour a Quito haya unificado los dos circuitos mencionados anteriormente para seguir el circuito peatonal por el CHQ desde la Plaza de la Independencia, con la visita a la Catedral, el Palacio de Gobierno y Arzobispal, la Iglesia de la Compañía de Jesús, el Sagrario, el barrio de La Ronda y la Iglesia de San Francisco, continuando hasta el Mirador del Panecillo. Las agencias suelen hacer el traslado en autocar desde el norte de Quito que concentra la mayor parte de hoteles, realizando un punto de parada en la basílica del Voto Nacional, y siguiendo el traslado hasta el CHQ. Tras la visita realizan el ascenso hasta el Panecillo.

Los turistas ubicados en hoteles del CHQ tienen la opción de realizar el city-tour tradicional, así como visitas para conocer las comunidades donde están ubicados, caso por ejemplo del Hotel Casa Gangotena que promueve los tours de turismo comunitario Caminos de San Roque.

La mayor parte de las agencias de turismo receptivo que organizan city-tours al CHQ e incluyen iglesias y conventos únicamente realizan tours panorámicos, sin ingresos al interior.

La investigación realizada por Del Hierro (2012) sobre la movilidad espacial del turista extranjero en el CHQ muestra que éstos se concentran en los arcos y nodos formados por la calle García Moreno - Plaza de San Francisco, que no superan los 700 metros y los 90 minutos de visita, y que es donde se concentran los principales atractivos: Plaza Grande, Iglesia de la Compañía, CSFQ y Palacio de Gobierno.

Desde el punto de vista de la gestión turística el CSFQ forma parte de varias redes como la Red de Iglesias de Quito, la Red de Museos del Centro Histórico, el Sistema Metropolitano de Museos y Centros Culturales (SIMMYCC), los Santuarios del Ecuador (SANEC), así como de acciones e iniciativas como el Festival Internacional de Música Sacra, las exposiciones navideñas de belenes quiteños, noches patrimoniales o ciclovías patrimoniales. Así mismo se comercializa en circuitos a pie, en bicicleta, carroza o bus turístico.

## **6. La demanda turística en el CSFQ**

El público actual del CSFQ es posible agruparlo en cinco grandes grupos:

### **Religioso**

- Comunidad franciscana residente e invitados.
- Fieles y devotos asistentes regulares al culto en el templo.
- Voluntarios y devotos del Santuario de Jesús del Gran Poder.
- Coro Franciscano.
- Asociación de belenes.
- Comedor y atención social.

### **Educativo**

- Estudiantes de primaria y secundaria
- Estudiantes de la Facultad de Teología, adscrita a la Universidad Católica de Cuenca.
- Visitantes locales de centros docentes de primaria, secundaria y centros universitarios al MFPG

### **Cultural**

- Visitantes locales al MFPG



- Asistentes a eventos culturales y exposiciones temporales del CSFQ y/o MFPG

## **Turístico**

- Visitantes nacionales y extranjeros al MFPG que compran su entrada en taquilla
- Visitantes nacionales y extranjeros que llegan al MFPG en grupos de turismo receptivo turístico local.

## **Investigadores y profesionales**

Los estudios de público existentes corresponden al MFPG y recogen datos básicos con un desglose de visitantes por mes y año que separan las ventas en taquillas de las visitas en grupo a cargo de agencias de turismo receptivo. Si bien se desglosan en las ventas en taquilla adultos, estudiantes y niños, únicamente en algunas series se especifica si son nacionales o extranjeros. Por tanto una de las acciones del proyecto debe ser el establecer una ficha base para la toma de datos que permita ser de utilidad en el futuro para mejorar la planificación y la gestión.

No se han realizado hasta el momento estudios de frecuentación de los espacios de acceso libre de la Basílica de San Francisco y la Capilla de Cantuña.

Tampoco existen en Quito estudios unitarios que permitan conocer la gestión turística del patrimonio religioso de la ciudad. Salvo la Fundación Iglesia de la Compañía, el resto de instituciones suele tener registros aproximados que atribuyen a la insuficiencia de personal y a la falta de capacitación del personal para este tipo de estudios.

La afluencia de visitantes se concentra básicamente en los meses de enero, agosto, noviembre y diciembre. En el caso de los visitantes que lo hacen a través de agencias (mayoritariamente extranjeros) el flujo se concentra en Semana Santa —que recibe unos 40.000 visitantes nacionales y extranjeros—, verano y noviembre. Estos datos son consistentes con las series de Quito Turismo. El incremento de los adultos, estudiantes y nichos en diciembre correspondería también a la exposición navideña del CSFQ. Los usuarios más numerosos son los adultos extranjeros, seguidos de los adultos nacionales, estudiantes nacionales y grupos que contratan agencia receptora (extranjeros). El público infantil es el segmento menos explotado. En el caso de los extranjeros, que son los que contratan agencias, representan entre un 20 y 25% del total de visitantes. El número total de dichos turistas se mantiene muy estable a lo largo del año aproximadamente 600/700 mensuales, con un ligero incremento en marzo/abril (Semana Santa), agosto y más pronunciado en noviembre, mes en el que superan los 1000 turistas. La tendencia general observada es un incremento del número de visitantes, si bien durante los últimos años se observa un ligero descenso, atribuible básicamente a una reducción del número de adultos y estudiantes, mientras que el público extranjero permanece estable.

Otro de los indicadores empleados para identificar el origen de los visitantes ha sido Tripadvisor. La basílica de San Francisco ocupa la novena posición en el

ranking de atractivos turísticos de la ciudad<sup>212</sup> con 189 opiniones de visitantes que nos permiten observar el interés por parte de los quiteños y turistas del complejo. Por las opiniones no todos visitan el museo y algunos participan de las actividades litúrgicas. Los comentarios son por lo general positivos y las críticas son hacia la necesidad de la conservación, la seguridad y una mayor información sobre los horarios y la accesibilidad. En relación con la procedencia de los comentarios analizados de los visitantes no residentes en Quito, entre el 30 de noviembre de 2011 y el 1 de septiembre de 2013 que reflejan las tendencias señaladas en el estudio de Quito Turismo, dominan el mercado estadounidense y el europeo, seguido del latinoamericano y canadiense, aportando incluso datos sobre visitantes del Pacífico, con varias contribuciones de Australia y Nueva Zelanda. La plaza de San Francisco ocupa el 17° lugar en el ranking de Tripadvisor y el MFPG el n° 41. Sobre este último únicamente hay cinco comentarios.

## 7. Promoción y comercialización

El elemento clave en la promoción de Quito es que ha empleado como marca “Quito Patrimonio de la Humanidad”, posicionando el CHQ como elemento diferencial y articulador de su oferta siguiendo la estrategia del plan Q 2012.

### Promoción

El CSFQ dispone, a través del MFPG, de un programa de actuación en la intermediación turística que consiste en la generación de facilidades a las agencias de turismo receptivo y guías para la realización de visitas. Las reservas se realizan por vía telefónica o correo-e.

Los canales de promoción empleados por el MFPG son los roll-up colocados sobre el museo y la visita guiada teatralizada en la portería de acceso al convento y entrada del museo, así como un folleto promocional. En 2013 presentó la nueva página web [www.museopedrogocial.org](http://www.museopedrogocial.org) y la presencia activa en medios sociales como twitter<sup>213</sup> y facebook<sup>214</sup>, así como un spot promocional<sup>215</sup> de 2’32”, donde se da a conocer el museo y el programa de visitas teatralizadas, para ser distribuido en las mismas por medio del canal Youtube<sup>216</sup> creado en julio de 2013. El administrador del museo ejerce a la vez de community manager.

Crearon también a “Panchito”, un personaje que se empleaba como la mascota de la radio Francisco Stereo, que representaba a un joven fraile franciscano y que era la atracción para actividades infantiles y familiares. Lamentablemente se quemó durante el incendio de la emisora a finales de febrero de 2012. El MFPG

212 Los primeros puestos corresponden al Museo del Alabado, la Iglesia de la Compañía, la Capilla del Hombre, el Centro Histórico y la Basílica del Voto Nacional, por lo que el sexto lugar le corresponde a la iglesia de San Francisco, ya que los anteriores se refieren en genérico al CHQ.

213 <https://twitter.com/MuseoFranciscan> <https://>

214 <https://www.facebook.com/fraypedrogocial>

215 <http://www.youtube.com/watch?v=d-sLq4w4gJc>

216 <http://www.youtube.com/channel/UCE4ONPHPdoPu9cpPGFE6DxA>

impulsó la creación de “Jodoquito”, la nueva imagen del centro museístico especialmente para el público escolar y familiar.

El MFPG realiza acciones promocionales a través de las redes en las que participa. En el caso de la SIMMYCC y la Red de Museos del CHQ, a modo de ejemplo, ofreció visitas gratuitas para las mujeres el día 8 de marzo Día Internacional de la Mujer, promovió la guía teatralizada de Cantuña como uno de los cinco recorridos especiales de las actividades de verano de 2013 en Quito, así como una oferta de 2x1 en el Día de la Cultura Nacional (9 de agosto).

Por lo general los turistas interesados pueden acudir a las oficinas de información de Quito Turismo y les facilitan información sobre el CSFQ, presente como uno de los iconos de la ciudad en el material promocional (mapa de Quito, folletos, DVDs, sitio web).

El CSFQ y el MFPG colaboran con los viajes de familiarización para los operadores turísticos (fam-trips) como los viajes para la prensa (press-trips) organizados tanto por Quito Turismo como por el Ministerio de Turismo.

### **El convento de San Francisco 3.0.**

El CSFQ como uno de los principales atractivos de Quito se encuentra incluido entre los recursos a potenciar en la estrategia de turismo 3.0 de Quito Turismo que está impulsando estrategias de marketing online y comunicación directa con el cliente. La nueva app de Quito Turismo es un paso más para llegar al turista 3.0 que visita la ciudad y que por medio de los smartphones accede a los puntos de su interés con la ayuda del GPS, el calculador de distancias y la cámara incorporada que permite consolidar lo que se han denominado posicionamiento emocional: conocer qué siente, qué le gusta y qué transmite en cada momento para mejorar la experiencia de otros usuarios presentes y futuros.

El CSFQ, a través del MFPD, ha entrado este 2013 en la generación 2.0., caracterizado por las redes sociales con su presencia con perfiles en Facebook y Twitter y un canal youtube.

El 3.0 permite aprovechar las oportunidades de aportar contenidos de calidad a la nube, relacionadas en este caso con el CSFQ, adaptándolos al target de las personas interesadas, en nuestro caso peregrinos, visitantes y turistas.

La iglesia de San Francisco y el museo se encuentran en el listado de atractivos en Tripadvisor.com pero aún no se ha generado interactividad, siendo uno de los temas a plantear, especialmente, teniendo en cuenta el acuerdo entre el Programa de Turismo Sostenible de UNESCO y Tripadvisor para promover los sitios en la Lista del Patrimonio Mundial.

La implantación en un futuro de una estrategia 3.0 permitirá consultar información al momento y las reservas de la hospedería o las visitas y actividades al MFPG previo pago anticipado. Además facilita y estandariza procesos, permite la atención personalizada al cliente (p.e. mediante consultas por Skype).

En turismo el community manager del 2.0 ha dado paso al visitor experience manager. Uno de los retos a salvar es el precio de la conexión de datos en itinerancia (roaming), por eso ha valorado el alquiler de terminales en el MFPG para la propuesta de app para el CSFQ.

## Comercialización

El acceso a la Capilla de Cantuña y a la Basílica de San Francisco es gratuito. El museo es el principal espacio turístico y cuenta con acuerdos con empresas de receptivo turístico local. Cabe considerar que el turismo organizado a través de agencias en destino es únicamente del 16%, pero muchos turistas adquieren tours a través de las recepciones de los hoteles, agentes de viajes y puntos de información turística. Quito se ha ido posicionando como destino cultural ya que hasta el momento había sido un punto en los circuitos andinos, el tour combinado a Galápagos y las actividades de ecoturismo y deportes de aventura.

El MSFG del CSFQ actualmente cuenta con varios acuerdos receptivos como Abercrombie & Kent DMC, Ecuadorian Tours, Klein Tours, Mallku Expeditions, Metropolitan Touring, así como con El Quinde donde operan guías turísticos metropolitanos y la Fundación Quito Eterno con sus visitas teatralizadas. Metropolitan Touring es el principal operador a lo largo de este periodo que incorpora al CSFQ en su oferta de city-tours generalistas con visitas de corta duración. Es el mismo caso de Ecuadorian Tours como los tours Quito, Quito Colonial, Joyas Escondidas de Quito, de 3 horas de duración, o combinados con la Mitad del Mundo, de 7 horas. Klein Tours y Mallku Expeditions realizan los tours en las escala a Galápagos. Abercrombie & Kent DMC es un turoperador especializado en turismo de lujo e incentivos, que tiene su oferta centrada en viajes combinados Quito-Galápagos incorpora también al CSFQ en el city-tour general, pero oferta un paquete de viaje de grupo de incentivo a Quito de 6d/5n que incluye una cena de gala en el convento de San Francisco con acompañamiento del grupo de cuerdas de Luis Rameix. La oficina de El Quinde es donde operan guías turísticos metropolitanos bilingües. Por su parte, la Fundación Quito Eterno está especializada en turismo cultural. Desde 2013 “Cantuña, guianza teatralizada” se comercializa en paquete conjunto con la empresa Quito Tour Bus que oferta paquetes de excursiones como el Quito Bus Tour Noches Patrimoniales que incorpora la visita nocturna por el CHQ y la visita teatralizada al museo, o el Tour de Semana Santa que consiste en un recorrido panorámico por las iglesias de Quito y la visita teatralizada al museo.

Quito Turismo, conjuntamente con la Unidad de Turismo y Protocolo de la Policía Metropolitana, ofrece tours guiados peatonales al centro histórico de Quito, diurnos y nocturnos, en español e inglés que incluyen también el CSFQ. Este grupo de profesionales cuenta con la certificación internacional en seguridad turística “Qualitur” con el auspicio del Ministerio de Turismo. También se organizan rutas específicas, como por ejemplo en el solsticio de verano del 21 de junio con un recorrido por los templos donde se producen varios fenómenos.

Otra iniciativa que merece destacar es el Bike City Tour es un producto que nace del proyecto de los Bicipaseos Patrimoniales que se ofrece para satisfacer

las necesidades de los turistas extranjeros y nacionales mediante rutas al Centro Histórico de Quito. Las rutas están dirigidas para grupos de mínimo 5 personas y máximo de 25, y contemplan un guía, bicicleta, casco y chaleco reflectante, servicio de mecánico en ruta, refrigerio y recuerdo de la ruta. Uno de las como uno de los puntos clave.

El museo participa también con un descuento del 50% en la Tarjeta Quito City Discover, una iniciativa del Club de Producto Turístico del CHQ, con apoyo de la Cámara Provincial de Turismo de Pichincha (CADTUR), el Buró del Centro Histórico y Quito Turismo y la colaboración de la Red Productiva Innovación en el Desarrollo de USAID-Ecuador y Gray-Line Ecuador. Asimismo forma parte del Pase y el Pase y el Pasaporte Museos y Centros Culturales Quito.

## **8. Potencialidades para el plan de acciones para la gestión turística del CSFQ**

En el marco del plan de acción se instó al Comité de Gestión del CSFQ, el órgano responsable de su implementación, que impulsará las siguientes líneas de trabajo identificadas a partir de las fortalezas y oportunidades:

El conjunto conventual de San Francisco tiene un gran potencial con espacios sacros singulares que en su horario de apertura al público no cuentan con servicios de vistas coordinadas, como la basílica menor de San Francisco que acoge al santuario del Jesús del Gran Poder en la capilla de las Ánimas y el coro donde se ubica el órgano tubular y actúa el coro franciscano y la capilla de Cantuña. El convento de San Pablo y sus claustros acogen el Museo Fray Pedro Gocial que está renovando su programa de actividades y estrategia de comunicación, y conjuntamente con la Guardianía ha dispuesto de una serie del espacio para la realización de eventos. El CSFQ, como espacio de retiro y santuario de peregrinación plantea crear una hospedería monástica para cubrir estas necesidades. Esta línea es de especial interés para Quito Turismo que plantea desarrollar una iniciativa para el desarrollo del turismo religioso en la ciudad en colaboración con la Arquidiócesis de Quito. Esta iniciativa permitiría generar oportunidades de empleo y/o voluntariado y fondos adicionales para el proyecto. La realización de las audioguías es uno de los primeros resultados.

El CSFQ puede impulsar acciones a corto y medio plazo para presentar propuestas de experiencias para este volumen importante de turistas de ocio y de negocios, mayoritariamente individuales y que organizan el viaje por su cuenta y que valora el CHQ como atractivo y tiene interés por las iglesias y los museos. A medio y largo plazo puede ser el vector para el desarrollo de un programa de turismo religioso para Quito recuperando la denominación que tuvo antaño cuando era considerada el claustro de América. Uno de los retos futuros puede ser armar una propuesta que sea valorada por Opera Romana Pellegrinaggi, el turoperador del Vaticano, y otros agentes que trabajan este segmento. La Ruta Espiritual de las Américas<sup>217</sup> puede ser perfectamente una iniciativa de interés al respecto.

217 La Ruta Espiritual de las Américas es un proyecto Binacional Ecuador-Colombia que integra la Ruta Espiritual/Religiosa de Ecuador promovida por el Ministerio de Turismo de Ecuador y la Ruta de la Fe en Colombia, impulsada por el Ministerio de Comercio, Consumo y Turismo y Proexport. En Ecuador se han configurado tres clusters. El de Carchi-Cotopaxi incluye Quito y el Convento de San Francisco.

- Proyecto para la promoción del Santuario del Jesús del Gran Poder en el CSFQ.
- Propuesta para la puesta en marcha de una hospedería monástica centrada especialmente en retiros espirituales y en los eventos vinculados con el calendario litúrgico franciscano.
- CHQ Franciscano. Sería importante la generación de sinergias entre los conventos franciscanos del CHQ: San Diego de Alcalá, que además del Museo del Padre Almeida cuenta con su proyecto de centro de convenciones y hospedería, y Santa Clara con su hospedería y proyecto de un obrador de panadería. En Santa Clara se abrió al público excepcionalmente para la exposición “El esplendor del barroco quiteño” en 2011 en el marco de la conmemoración de los 800 años de la fundación de la Orden.
- El MFPG plantea articular acciones de colaboración con el Museo Fray Pedro Bedón del Convento de Santo Domingo y el Museo del Convento de Santa Catalina de Siena para articular una Ruta de Conventos de Quito.
- Proyecto para impulsar un Bachillerato en Artes en la Unidad Educativa Franciscana “San Andrés”, como heredero de la Escuela Quiteña. La comunidad franciscana propone para ello el ex edificio de la Comandancia de la Policía.
- Proyecto de la Cervecería. Existe una propuesta de reactivación de la producción de cerveza artesanal, cuya autorización para su elaboración en el CHQ ha sido aprobada.
- Huertas y jardines conventuales.
- Turismo comunitario urbano en el CHQ. Iniciativas de turismo comunitario vecinal, entorno que involucra de forma externa al CSFQ y Santa Clara e incorpora el de San Diego, sería importante generar sinergias para proponer propuestas conjuntas con entidades como Caminos de San Roque o la Red de Gestores Culturales del Centro Histórico.

## Los retos de futuro

Son muchos los retos de futuro para la gestión turística del CSFQ centrado en la conservación y valorización del patrimonio cultural. La clave está en garantizar la sostenibilidad y la viabilidad del proyecto mediante un empoderamiento de las comunidades locales, la conservación de su identidad y su puesta en valor sin caer en la espectacularización y/o banalización, el fortalecimiento de las capacidades locales, y sobre todo, con una buena estrategia de comercialización, que suele ser el talón de Aquiles. Solo así es posible garantizar la gestión turística sostenible y responsable del CSFQ mediante el desarrollo del turismo naranja, incorporando la economía naranja de forma transversal como elemento de diferenciación del destino y de acorde a una visión conjunta de las convenciones relativas a cultura de UNESCO. El Comité de Gestión es el órgano creado para garantizar el plan de gestión aprobado.

## Bibliografía

- Arízaga, D. (2002).- *El centro histórico de Quito: una rápida mirada a los procesos de conservación y rehabilitación y a su financiamiento*. Disponible en: [http://www.wmf.org/html/PDF/Arizaga\\_Dora.pdf](http://www.wmf.org/html/PDF/Arizaga_Dora.pdf) [último acceso: 6.9.2013]
- Buitrago P.F. & Duque Márquez I. (2013). *La economía naranja: una oportunidad infinita*. Banco Interamericano de Desarrollo. Washington.
- Buró de Convenciones de Quito (2013).- *Quito. Destino ideal*. Quito. 37 p.
- Chías J. (Dir.)(2007).- Plan Q 2012. *Plan estratégico de turismo de Quito*. Informe fases 0 – I y II. Noviembre 2007. Chías Marketing Systems. Barcelona.
- Del Hierro Padilla N.A. (2012).- *Estudio del comportamiento espacial del turista extranjero en el centro histórico de Quito como una herramienta para la mejora de la señalética, movilidad y seguridad turística*. Tesis de grado en Ingeniería Administración de Empresas Turísticas de la Facultad de Turismo especialización Hotelería. Universidad del Pacífico. Junio 2012. Quito. <http://dspace.upacifico.edu.ec/jspui/bitstream/123456789/142/1/60503.pdf> [último acceso: 1/11/2015]
- Del Pino, I. (2010).- *Centro histórico de Quito, una centralidad urbana hacia el turismo*. FLASCO – Sede Ecuador / Abya Yala. Quito. 146 p.
- Del Pino, I. (2012).- “El Centro Histórico de Quito y el Turismo Cultural”, en *Revista América Patrimonio* 4 [http://www.revistaamericapatrimonio.org/art\\_3\\_4.pdf](http://www.revistaamericapatrimonio.org/art_3_4.pdf) [último acceso: 1/11/2015]
- EPMGDT-Quito Turismo (2012a).- Plan Estratégico. Empresa Pública Metropolitana de Gestión de Destino Turístico. Quito Turismo 2012-2015. Quito.
- EPMGDT-Quito Turismo (2012b).- Caracterización del turismo receptor en el DMQ. N° 2. Septiembre 2012. Distrito Metropolitano de Quito. Quito.
- EPMGDT-Quito Turismo (2012c).- Perfil del turista de negocios y su gasto promedio. Quito Turismo. Quito. 170 p.
- EPMGDT-Quito Turismo (2013).- La experiencia del destino turístico. Quito en cifras. Quito Turismo. Abril 2013. Quito.
- Gascón J. & Cañada E. (2005). *Viajar a todo tren: Turismo, desarrollo y sostenibilidad*. Icaria. Barcelona. 159 p.
- INPC /AECID (2011).- *Iglesia y Convento San Francisco, una historia para el futuro*. Quito.
- Licciardi G. & Amirtahmasebi R. (Eds.) (2012).- *The economy of uniqueness. Investing in historic city cores and cultural heritage assets for sustainable development*. Urban Development Series. The World Bank. Washington DC
- López Morales F. & Vidargas F. (2013)(Eds). *Convenciones UNESCO. Una visión articulada desde Iberoamérica*. Instituto Nacional de Antropología e Historia. México. 300 p.
- Ministerio de Turismo (2007). *Plan estratégico de desarrollo del turismo sostenible en Ecua-*

- dor hacia el año 2020. PLANDETUR 2020. Ministerio de Turismo / Banco Interamericano de Desarrollo. Quito.*
- Ministerio de Turismo (2009a). *Plan Integral de Marketing Turístico de Ecuador* (internacional)- PIMTE 2014. Quito
- Ministerio de Turismo (2009b). *Plan Integral de Marketing Turístico para el Turismo Interno de Ecuador* - PIMTE 2014. Quito.
- Municipio del Distrito Metropolitano de Quito (1999). *Plan Estratégico 1999-2005*. Quito.
- Municipio del Distrito Metropolitano de Quito / Junta de Andalucía (2003).- *Centro histórico de Quito. plan especial*. Quito. 112p.
- Municipio del Distrito Metropolitano de Quito (2004a). *Plan Bicentenario. Plan de Gobierno 2005-2009*. Quito.
- Municipio del Distrito Metropolitano de Quito (2004b).- *Plan Equinoccio 21 - Quito hacia el 2025*. Quito.
- Municipio del Distrito Metropolitano de Quito (2008).- Quito, productiva y competitiva. Vol 2. Quito.
- Municipio del Distrito Metropolitano de Quito (2008). *Quito habitable y armónica. Eje territorial*. Vol 3. Quito.
- Municipio del Distrito Metropolitano de Quito (2009).- *Plan de movilidad sostenible. Centro histórico de Quito*. Quito.
- Municipio del Distrito Metropolitano de Quito (2012).- *Memoria de actividades. Quito Capital Americana de la Cultura 2011*. Quito.
- PUCE (1978).- “Museos de Quito”, en *Revista de la Universidad Católica* 19: 82-97. Pontificia Universidad Católica del Ecuador. Quito.
- Rojas E. (2012). “Governance in historic core regeneration projects”, en Licciardi G. & Amirtahmasebi R. (Eds). *The economy of uniqueness. Investing in historic city cores and cultural heritage assets for sustainable development*. Urban Development Series. The World Bank. Washington DC. pp. 143-181.
- Rojas E. & Lanzafanne F. (Eds.) (2011).- *City development. The experiences of ten World Heritage sites*. Inter-American Development Bank. Washington DC.
- Rosas Mantecón A. (2013).- “¿Patrimonio para la inclusión? Hacia un nuevo modelo de turismo cultural”, en CONACULTA (Coord.). *Políticas públicas y Turismo Cultural en América Latina y el Caribe, Cuadernos de Patrimonio Cultural y Turismo* 19: 51-59.
- Sandoval Rui z A. (2013). “La diversidad de las expresiones culturales y los desafíos de la Convención de 2005”, en López Morales F. & Vidargas F. (2013) (Eds). *Convenciones UNESCO. Una visión articulada desde Iberoamérica*. Instituto Nacional de Antropología e Historia. México. pp. 38-47.
- Tresserras Juan J. (2013) – “El turismo naranja”. “Ciudades Patrimonio Mundial y Turismo Sostenible”. Conferencia realizada el 20 de noviembre de 2013 en



- el Teatro Macedonio Alcalá de Oaxaca (México), en el marco del XII Congreso de la Organización de Ciudades Patrimonio Mundial de la UNESCO.
- Tresserras Juan J. (2014). - “El turismo naranja, el color del turismo cultural y creativo”, en *Revista de Economía Creativa*. Santiago Creativo n° 1: 51-52. Programa CORFO del Ministerio de Economía de Chile. Santiago. [http://issuu.com/santiagocreativo/docs/revista\\_cscl\\_ed1](http://issuu.com/santiagocreativo/docs/revista_cscl_ed1)
- Tresserras Juan J. (2015). – “El turismo naranja: el color del turismo cultural y creativo. Rumbo a una alianza estratégica entre los sectores cultural y turístico”. *Hosteltur* – Agosto 2015. [http://www.hosteltur.com/comunidad/004289\\_el-turismo-naranja-el-color-del-turismo-cultural-y-creativo-rumbo-a-una-alianza-estrategica-entre-los-sectores-cultural-y-turistico.html](http://www.hosteltur.com/comunidad/004289_el-turismo-naranja-el-color-del-turismo-cultural-y-creativo-rumbo-a-una-alianza-estrategica-entre-los-sectores-cultural-y-turistico.html) (última consulta 01/11/2015).
- Villamil Gualinga G.H. (2013). “Políticas públicas para el turismo comunitario en el Ecuador: caso de la comunidad Kichwa Añangú”, en CONACULTA (Coord.). Políticas públicas y Turismo Cultural en América Latina y el Caribe, *Cuadernos de Patrimonio Cultural y Turismo* 19: 93-100.
- UNWTO (2006). A Report on the International Conference on “Cultural Tourism and Local Communities” (Yogyakarta, Indonesia, 8-10 February 2006). Madrid.

# EL CANTO OSCURO DE LA POESÍA POSTMODERNA

*Carlos J. Aldazábal*

*Universidad de Buenos Aires - Argentina*

Recibido: 10 - noviembre - 2015, aprobado 03 - diciembre - 2015

---

## Resumen

La importancia de las tradiciones poéticas, vinculadas a las culturas no occidentales, expresa la diversidad poética que nos interpela desde un pasado que se hace presente, diversidad cultural que discute con el canto oscuro de la poesía postmoderna, la palabra separada de la música, como señala Agamben (2009) que, en nuestro presente, desritualiza para homogeneizarnos en la parodia.

**Palabras clave:** modernidad, posmodernidad, poesía culta, poesía vulgar, evolucionismo.

## Abstract

The importance of poetic traditions, linked to non-western cultures, expresses the poetic diversity that interpellate us from a past that becomes present, cultural diversity that argues with the dark edge of postmodern poetry, word separated from music, as Agamben points out (2009) that, in our present, unritualize in order to homogenize ourselves in parody .

**Keywords:** modernity, postmodernism, learned poetry, vulgar poetry, evolutionism.

## Música/ Literatura/ Oralitura

Al comienzo fue la música, pura sucesión de sonidos y silencios sin adjetivos de por medio. Pura música, la música sin más, la que en su totalidad cubría todos los aspectos de una vida, desde el nacimiento hasta la muerte.

En algunas culturas tribales esa música sin adjetivación era, sin embargo, status de poder: no todos podían hacer la música, sólo los profetas, los sabios o los jefes. Y en esas sociedades, hacer la música era también hacer la palabra, hacer la poesía, la filosofía, la religión, las leyes. Todo eso era la música sin adjetivos, música que era palabra hermanada en el canto: la literatura, en sus orígenes ágrafos, fue música antes de ser dibujo.

La separación entre la música y el canto no fue una ruptura radical, fue paulatina, pero no definitiva. Como señala Agamben, una de las acepciones del término parodia “indica una separación entre canto y palabra, entre *mélōs* y *lógos*”, aclarando que

en la música griega, de hecho, la melodía debía originalmente corresponder al ritmo de la palabra. Cuando en la recitación de los poetas homéricos, este nexo tradicional se corta y los juglares comienzan a introducir melodías que son percibidas como discordantes, se dice que ellos cantan *parà tèn odén*, contra el canto (o junto al canto) (...) En definitiva, según esta acepción más antigua del término, la parodia designa la ruptura del nexo “natural” entre la música y el lenguaje, la separación paulatina entre el canto y la palabra. O más bien, inversamente, entre la palabra y el canto. Es precisamente este debilitamiento paródico de los vínculos tradicionales entre música y *lógos* lo que hace posible, con Georgias, el nacimiento de la prosa artística. La ruptura del vínculo libera un *pará*, un espacio contiguo, en el cual se inserta la prosa. Pero esto significa que la prosa literaria trae consigo el signo de su separación respecto del canto. El “canto oscuro” que según Cicerón se escucha en el discurso en prosa (*est autem etiam in dicendo quidam cantus obscurior*) es, en este sentido, un lamento por la música perdida, por la pérdida del lugar natural del canto (Agamben, 2009: 49-50).

Así, en la cultura occidental, la complejización de las sociedades empezó a prestarle adjetivos a la música, al tiempo que permitía su abstracción. Los adjetivos “sacra” y “profana” fueron el puntapié inicial de una serie de divisiones que, ya en las sociedades modernas, se multiplicarían al infinito. Entre esas adjetivaciones, las palabras “cultura” y “popular” sintetizan la condensación de constelaciones de sentidos en disputa, que remiten a factores de clase, etnicidad y género, disputas de poder que modelan la especificidad de lo artístico en la modernidad, hundiéndose sus raíces en la premodernidad medieval y greco latina, al tiempo que se proyecta en la expansión capitalista de la posmodernidad de los últimos tiempos: eso que algunos bautizaron como “globalización”. Así, con la música ocurrió un proceso análogo al que ocurrió con la literatura, y especialmente con la poesía: la distinción entre “poesía culta” y “poesía popular” aún sigue vigente en algunos manuales de enseñanza.

Al contrario de Agamben, capaz de reconocer el viejo nexo entre música y palabra en la cultura occidental, capaz de señalar el momento de la ruptura (ruptura nunca entendida en términos absolutos), Diego Fischerman piensa que la música

“presenta muy pocas zonas comunes con el código verbal”(Fischerman, 2004:21), y más adelante señala que:

En el campo de la literatura, por ejemplo, está más o menos claro lo que se incluye y lo que se excluye. Los cuentos que se le relatan a un niño a la hora de dormir no suelen formar parte de los estudios literarios universitarios (por lo menos hasta ahora), de la misma manera en que el guión de una publicidad puede integrar una unidad específica en un programa de formación profesional pero no forma parte del canon universitario de la literatura. En cambio, la musicología toma para sí un campo casi infinito que incluye la música publicitaria, las canciones de cuna, las canciones de las canchas de fútbol, de las fiestas populares, de las guerras y, por supuesto, la ópera, los recitales y los conciertos. En la literatura, por otra parte, igual que en el cine (el cine-arte es considerado un género, al igual que las comedias, el terror o las sagas espaciales), el mismo mercado define con bastante claridad lo que cumple sólo funciones de entretenimiento y aquello a lo que se considera arte. En la música, en cambio, todo es definido más o menos como artístico y las diferenciaciones, todavía en la actualidad, se relacionan más con cuestiones de clase social que con características del propio objeto (Fischerman, 2004: 23).

Seguramente, si Fischerman oficiara de crítico literario, en vez de crítico musical, la “claridad” u “oscuridad” que les asigna a la música y a la literatura cambiaría de polo, y lo que él llama “efecto Beethoven” pensando en la recepción de ciertas músicas, más cercanas a la abstracción, según cierta idea de arte occidental, podría transformarse en “efecto Goethe”, sin ningún problema. O, parafraseando al propio Fischerman, “efecto Hegel”: la literatura que, abandonando el ritual, al igual que la música, se ha convertido en abstracta.

Pero ni en literatura ni en música, las cuestiones de clase, etnicidad o género, dejan de tener sentido: son constitutivas de la característica del objeto estético, forme parte de la concepción occidental del arte o no. La amplitud que Fischerman le asigna a los estudios de música, en disonancia con los estudios literarios, podría invertirse para decir que los cantos de las hinchadas de fútbol, las canciones de las fiestas populares, las canciones de cuna y las canciones guerreras forman parte de la literatura, como lo atestiguan numerosos programas de prestigiosas universidades. La literatura también se hace cargo de esa amplitud, al igual que los estudios musicológicos. Pero no sólo lo hace desde el ropaje occidental de la palabra desritualizada, escrita y abstracta, sino que también aparecen enfoques en consonancia con lo que el teórico africano Yoro Fall ha llamado “Oralitura” (1992), ese esfuerzo por

reconocer la estética de la palabra plasmada en la historia oral, en las leyendas, mitos, cuentos, epopeyas, o cantos que son géneros creativos que han llegado hasta nuestros días de boca en boca. Y que en la globalización de la crítica cultural también constituyen poéticas sujeto de estudio por parte de sociedades letradas (Friedemann, 1997).

“Oralitura”, concepto que sirve no solamente para pensar la etnicidad de los textos, sino también, en este presente tribalizado de la postmodernidad, la recomposición del nexo entre *lógos* y *mélos*, ese nexo que la palabra poética nunca aban-

donó realmente, ni siquiera en su versión de canto oscuro, la nostalgia musical del prosaísmo moderno.

## Temporalidad y Oralitura

El error de la concepción temporal de la Cultura Occidental es la linealidad evolucionista. Ese evolucionismo, presente aún hoy en ciertas concepciones del arte moderno, hace necesaria la utilización de un concepto como el de “oralitura” para restituir al presente expresiones estéticas que el etnocentrismo evolucionista había condenado, prepotentemente, al pasado.

En este sentido, las expresiones “poesía culta”, “poesía popular”, remiten a simplificaciones esquemáticas donde lo “culto”, asociado a las vanguardias, remite al futuro de las formas estéticas, en tanto lo “popular”, adjetivo de “pueblo”, a la sencillez e inocencia de un pasado imaginario donde el mundo, desprovisto de ciencia, se expresaba por mitos. En este tipo de simplificaciones, como bien lo señala Barbero (1987), recaen corrientes de pensamiento propias de la modernidad, tales como el iluminismo o el romanticismo, aunque también cierto marxismo esquemático, por el que circuló el evolucionismo más obtuso.

En contraste, otras corrientes de pensamiento, abrevando también en tradiciones marxistas, como la teoría cultural de Gramsci, han venido a cuestionar la linealidad evolucionista desde el eje crítico del pensamiento occidental.

Un buen ejemplo lo dan pensadores que juntan la tradición gramsciana con sus propias tradiciones culturales, como los hindúes que hacen una teoría cultural poscolonialista, al modo de Dipesh Chakrabarty, o ciertos poetas mapuches de Chile, como Elicura Chihuailaf, que hablan expresamente de “oralitura”, para referirse a su producción escrita.

Así, Chakrabarty, desde la perspectiva de los *subaltern studies* hablará de “la naturaleza dislocada de nuestra propia época” (Chakrabarty, 1999: 93), para señalar que “la relación de contemporaneidad entre lo moderno y lo no moderno, un ‘ahora’ compartido que se expresa a sí mismo en el plano histórico pero cuyo carácter es ontológico, es lo que permite que el tiempo histórico se desdoble” (Chakrabarty, 1999: 110).

Esta complejización de la temporalidad lineal desde los pasados subalternos, propuesta por Chakrabarty, hace sentido cuando el poeta mapuche Elicura Chihuailaf señala en una entrevista que

La oralitura es escribir a orillas de la oralidad, a orillas del pensamiento de nuestros mayores y, a través de ellos, de nuestros antepasados. Se habla/escrbe en primera persona. Así lo viví/escuché, así lo estoy viviendo/escuchando: me digo, me dicen, me están diciendo, me dirán, me dijeron. Todo ello brotando desde una concepción de tiempo circular: somos presente porque somos pasado (tenemos memoria) y por eso somos futuro. La totalidad sin exclusión, la integridad sin fragmentación de la vida y de todo lo viviente.

Las creaciones de los oralitores son como sueños cuyos significado y musicalidad

se van descifrando y corroborando sin prisa ante nuestros otros/otras, a modo de conversación, como una forma de vida de la que no nos podemos excluir. Por eso, una vez que pasan a la escritura, siempre son textos no concluidos (Osorio, 2003).

Así, en la apropiación de la idea de oralitura que hace el poeta mapuche, la palabra y la música se retroalimentan, no hay ruptura: el canto oscuro de la escritura se vuelve luminoso en el momento en que se dice, en que se vuelve sonido. La transición de la grafía a la melodía del lenguaje es lo que le da al texto de la oralitura el punto final de lo acabado.

### **Pre, Post y otras modernidades: la cuestión del Poder**

Según la anécdota, contada por uno de sus hijos, durante una presentación de libros de poemas, el músico Gustavo “Cuchi” Leguizamón, al ser inquirido por la cuestión del poder, respondió “Para mí, el poder es poder tocar el piano” (Palermo y Leguizamón, 2004).

La cuestión del poder habilitante, ya explicada por Foucault en las entrevistas y ensayos de *Microfísica del poder* (1994), se ha transformado, en las sociedades informatizadas de la postmodernidad, en una cuestión central: dilucidar un poder expresivo en la proliferación discursiva de las redes sociales da cuenta de la imposibilidad de instaurar un régimen de verdad único, lo que lleva al espejismo de una suerte de democracia semiótica en la blogósfera contemporánea (Juárez Aldazábal, 2006), multiplicada al infinito en las nuevas redes sociales.

Esto quiere decir que algún fanático de las comunidades virtuales puede llegar a pensar que todos los discursos de la red tienen la misma facultad para proponer agenda, lo que significaría que todos los discursos en la red tendrían el mismo peso relativo. Así como el Cuchi entendía su poder como poder para tocar el piano, hoy el poder semiótico pasa por tener una cuenta en una red social asociada a un blog. Eso, en tanto se tenga acceso a Internet, no se le niega a nadie. Pero la falacia de esa horizontalidad discursiva no deja de percibirse a cada instante.

Tomemos como caso el campo de la poesía postmoderna argentina, en su versión virtual: en cierta página, el prestigioso poeta x, apadrinado por el prestigioso escritor z, escribe una serie de calumnias contra el poeta j, remitiéndose al arte de injuriar que desarrollaron con maestría los poetas españoles del Siglo de Oro (Góngora Garcilaso, Quevedo). Claro que en este juego virtual, la maestría y la destreza de los poetas españoles brillan por su ausencia. La impunidad para injuriar del poeta x se basa, lisa y llanamente, en la imposibilidad de imponer algún régimen de verdad que dure más de dos días en el marco efímero de la virtualidad. La misma impunidad que hace que ciertos “poetas” hablen de la muerte de la lírica y de la musicalidad en la palabra, mientras celebran la producción de discursos que remiten a oralidades marginales, pero que lejos de vincularse con la crisis de la temporalidad occidental, logran repetir el pensamiento evolucionista para ponerlo al servicio de sus propios intereses, poder de enunciación que ha servido para confundir la producción de la nueva poesía argentina con la producción raquíutica de algunos talleres literarios de Buenos Aires y sus adyacencias. Esta versión de la llamada poesía de los 90, a la que vengo denominando “poesía postmoderna”,

tuvo el mérito de adelantarse a la fugacidad de Internet, pretendiendo imaginarse como vanguardia, imaginación que diluyó la cuestión del poder en el marco del capitalismo en términos de “no política”. Esta “vanguardia estética” y no política se fue conformando en un presente absoluto como fuga del pasado, demasiado político para negociar un prestigio simbólico articulado en la sociabilidad, más que en la producción de textos. Como señala Emiliano Bustos,

Es como si la discusión (la historia) se hubiera detenido, hacia atrás, hacia delante. Es el puro presente sin discusión. Los noventa no se discutieron. De hecho muchos poetas posteriores no pudieron, no supieron o no quisieron discutir con los noventa. Entre los primeros y segundos noventistas se dio una relación vertical, como la que se puede dar entre los directivos y los empleados de una empresa. Por eso tanto epígono, por eso todavía puede olerse el desmesurado cuidado por la “fuente de trabajo” (Bustos, 2010: 19)

Para completar la descripción de Bustos, cabe señalar que en la poesía postmoderna no hay oralitura. La parodia, señalada por Agamben como escisión de *mélós* y *lógos*, en estos textos deja de expresarse, para adquirir el sentido fuerte de la definición de Genette (1982): parodia como transformación de un texto en otro texto con función lúdica. Pero lo que en Leónidas Lamborghini constituía un ejercicio de musicalidad crítica, en la mayoría de los epígonos postmodernos aparece como prosaísmo afónico, donde el canto oscuro que sobrevive en los ritmos cortados de una prosa maquillada de poema, remite a la gramática kitch del pop, y a todas las banalidades de la cultura masiva ofrecida por el capitalismo en su versión neoliberal.

### **Poesías/Musicalidades/Diversidad Cultural/Diversidad Temporal**

En 1966 la antropóloga Anne Chapman grabó los cantos chamánicos del pueblo ona, de Tierra del Fuego, a través de la voz de una mujer: Lola Kiepja. La paradoja de que haya sido una mujer la guardiana de las palabras de los hombres de su pueblo (de haber estado vigente su cultura, lejos del genocidio que sufrió, a esta mujer chamán se le hubiera prohibido la emisión de esos cantos), no va en desmedro con la intensidad de su poesía, expresada en la oralitura: “Sacarle para sangre todo eso” se puede escuchar en la grabación, o leer en la transcripción, en medio de la musicalidad ona, sonidos guturales que parecen pertenecer a un hombre de voz ronca (Chapman, 1990).

Un año atrás, en 1965, el poeta salteño Manuel J. Castilla escribía varias coplas dedicadas a una quinceañera de la localidad de La Poma que, música del Cuchi Leguizamón mediante, devendría en la zamba *La pomeña*, popularizada por Mercedes Sosa, entre otros intérpretes. Cuarenta años después, en 2005, en un documental transmitido por Canal (á), Eulogia Tapia, la quinceañera de la zamba, narraba el origen del poema, y en el relato la música de su oralidad vallista alternaba con la oralitura de sus coplas cantadas como baguala: “Papel y sobre /tanto trabajo/ pa’vivir pobre”, con voz aguda y en una escala tritónica, propia del desarrollo musical de los pueblos indígenas andinos (Juárez Aldazábal, 2009).

En 2009, la poeta mapuche Liliana Ancalao publicaba el libro bilingüe español/ mapuzungun *Mujeres a la intemperie*. En la solapa, el poeta chubutense Jorge

Spíndola, creador, junto al porteño Rodolfo Edwards, de una hojita de poesía que en la Buenos Aires de finales de los 80 se llamó *La mineta*, escribía en el prólogo:

Una oralidad prestigiosa que ahora se place de ser escritura: “decíamos qué frío/ para mirar el vapor de las palabras/ y estar acompañados”. Que se goza de enunciar antiguas palabras de nuestra ruralidad persistente: “los caballos en fila/moro zaino pangaré tostado bayo”, saludando el afmapu, ese horizonte despejado. Y aunque esa felicidad no sea siempre, porque otras veces trae “arena en las coyunturas”, ella va poblando la intemperie página tras página de susurros, de otras bocas entregadas al antiguo ritual de hablar para saber, o arrebatarle al vacío lo que jamás debió ser suyo (Spíndola, 2009)

Todos estos ejemplos de oralidades ilustran la diversidad cultural y temporal del país poético. En todos ellos, el nexo entre música y palabra brilla intacto, lejos del canto oscuro de la poesía postmoderna, lejos de la poesía desritualizada y abstracta propuesta por el paradigma de la linealidad temporal de Occidente.

Simplificar, empobrecer, reducir la riqueza poética del país a un grupo de talle-ristas que se pretenden vanguardia, no es más que un modo de reproducción de los valores efímeros propuestos por las reglas (de nicho) de mercado, el pequeño poder de imponer (brevemente) la agenda de la literatura nacional (siempre en una versión lineal y paródica) a través de las redes sociales y los sitios virtuales de moda.

En contra de lo que sostiene Fischerman, tanto en literatura (y especialmente en poesía) como en música no hay claridades. Las cuestiones de clase, de etnicidad y de género no son elementos decorativos que se mantienen al margen de la producción estética. Todo “efecto Beethoven”, también y especialmente en literatura, es una experiencia de la percepción unida, indisolublemente, a cuestiones de poder. Las complejidades estéticas que invocan todos los ejemplos culturales de las oralidades mencionadas más arriba poco tienen que ver con un “efecto” dependiente del objeto estético en sí mismo, y mucho con las tradiciones culturales inscriptas en la superficie de los poemas/cantos. Tradiciones que en el campo de la lucha cultural permiten construir sentido, goce estético, pero también resistencia al sentido común, a las imposiciones del poder, al canto oscuro de la poesía postmoderna.

Estas oralidades, llevan implícitas marcas que remiten a las voces silenciadas de sus presentes y pasados subalternos (Chakrabarty, 1999), voces que en el recodo de la diversidad temporal vuelven a cantar, con la potencia de lo que perdura.

## Bibliografía

- Agamben, Giorgio (2009). *Profanaciones*. Buenos Aires: Adriana Hidalgo.
- Ancalao, Liliana (2009). *Mujeres a la intemperie*. Buenos Aires: El suri porfiado.
- Barbero, Jesús Martín (1987). *De los medios a las mediaciones. Comunicación, Cultura y Hegemonía*. Barcelona: Gustavo Gili.
- Bustos, Emiliano (2010). Papel picado, Keruac y Hamlet. En *Si Hamlet duda le*



*daremos muerte*. Buenos Aires: Libros de la talita dorada.

- Chakrabarty, Dipesh (1999). Historia de las minorías, pasados subalternos. En revista *Historia y grafía*, nro. 12.
- Chapman, Anne (1990). *El fin de un mundo*. Los selk'nam de Tierra del Fuego. Buenos Aires: Vázquez Mazzini.
- De Friedemann, Nina (1997). De la tradición oral a la etnoliteratura. En revista *América Negra*, nro. 13.
- Fall, Yoro (1992). Historiografía, sociedades y conciencia histórica en África. En *África inventando el futuro*. Centro de Estudios de Asia y África. México: El Colegio de México.
- Fischerman, Diego (2004). *Efecto Beethoven. Complejidad y valor en la música de tradición popular*. Buenos Aires: Paidós.
- Foucault, Michel (1994). *Microfísica del poder*. Barcelona: Planeta-De Agostini.
- Genette, G. (1982). *Palimpsestes. La littérature au second degré*. París: Seuil.
- Juárez Aldazábal, Carlos (2006). La democracia semiótica del blog. En revista *Teína*, nro. 12.
- . (2009). *El aire estaba quieto. Cultura popular y música folclórica*. Buenos Aires: Ediciones del CCC.
- Osorio, José (2003). Entrevista a Elicura Chihuailaf. En [http://estocolmo.se/cultura/literatura\\_agost003.htm](http://estocolmo.se/cultura/literatura_agost003.htm)
- Palermo, Ema y Leguizamón, Delfín. (2005). El poder de un solitario. Testimonios. En revista *Las Ranas nro. 1*.
- Spíndola, Jorge (2009). Mientras gire el tiempo azul. En Liliana Ancalao, *Mujeres a la intemperie*. Buenos Aires: El suri porfiado.

# OCTAVIO PAZ: VIGENCIA Y ACTUALIZACIÓN DE SUS IDEAS ESTÉTICAS

Alí Calderón

Benemérita Universidad Autónoma de Puebla - México

Recibido: 07 - noviembre - 2015, aprobado 03 - diciembre - 2015

---

## Resumen

En 1966, Octavio Paz, en el prólogo de *Poesía en movimiento*, modificó la percepción de “lo poético” que había manifestado previamente en *El arco y la lira*, libro adscrito a una poética de raigambre fundamentalmente identificada con “lo tradicional” y que seguía las ideas de Pound, Valéry y Heidegger. La nueva visión de Paz se centra en conceptos que cuestionan la intencionalidad y la oponen al azar y al accidente. Asimismo, el Nobel mexicano emprende una crítica del significado y del sentido que, en sus últimas instancias, cuestionará los fundamentos mismos del género y sus códigos. En esta suerte de cambio de paradigma, Paz otorga a la materialidad del lenguaje un lugar central en la escritura de poesía. Esta ponencia, atendiendo la historia literaria y la evolución de los discursos estéticos, no sólo dará cuenta del pensamiento estético de Paz en esta segunda etapa de sus reflexiones sino que observará el modo en que sus ideas perviven y se actualizan en la poesía contemporánea, en sus procedimientos y sus concepciones sobre lo literario.

**Palabras clave:** poesía, experimentación, riesgo, género, tradición.

## Abstract

In 1966, Octavio Paz wrote the prologue of *Poesía en Movimiento*, where he modified his perception of “the poetic” that he had previously manifested in *El arco y la lira*, book attached to a rootedness poetic fundamentally identified with “the traditional” that followed the ideas of Pound, Valéry and Heidegger. His new vision is centered in concepts that question intentionality and opposes it to random and accident. Likewise, the Mexican Nobel initiates a critique of the meaning and sense that, ultimately, will question the genre’s very basics and its codes. In this sort of paradigm change, Paz gives a central place in poetry writing to the materiality of language. This work, attending to literature history and the aesthetic discourses’ evolution, not only covers his aesthetic thought in this second stage of his reflections, but also will observe the way in which his ideas remain alive and update themselves within contemporary poetry, in his procedures and his conceptions on the literary.

**Keywords:** poetry, experimentation, risk, genre, tradition.

En virtud de su curiosidad estética, Garcilaso y Boscán abandonaron su primera poesía para cultivar los metros italianos y abrir el camino a la literatura áurea en nuestra lengua. Góngora, además de abrazar el culteranismo, escribió poesía de raigambre petrarquista y romances de marcado sabor popular. Esa misma curiosidad estética ha llevado a Darío a una asimilación del parnasianismo y a introducir la Vanguardia en la literatura hispanoamericana al ser el primer traductor del manifiesto futurista. Ezra Pound fue de la inscripción epigráfica al collage y, en el caso de la tradición lírica mexicana, José Juan Tablada, por esa misma curiosidad, enlazó la poesía modernista con el imaginismo y las tendencias de *avant-garde* de las primeras décadas del siglo XX.

Estos poetas, en todos los casos, modificaron su estilo, cambiaron su poética o renegaron de ella porque, como afirma el crítico norteamericano Tony Hoagland, la vida del artista “se inicia en la inspiración y avanza hacia la repetición” (Hoagland 33). Las historias de la repetición, continúa Hoagland, son bien conocidas: “poetas que parecen atrapados, atados a un tema o a un estilo del cual no pueden salir” (33). Tal era el riesgo que corría Octavio Paz cuando, en septiembre de 1957, publicó *Piedra del sol*, el punto cimero de su primera poesía, inscrita dentro de lo que podemos llamar “el decoro horaciano”. De hecho, *Libertad bajo palabra* (1960), visto en perspectiva, es una especie de puesta en operación de las ideas estéticas expuestas en *El arco y la lira* (1956). Se trata de una poética que podría tildarse de tradicional y que atiende los diferentes códigos que han configurado al género desde sus orígenes<sup>66</sup>.

Al comienzo de la década de los sesenta, sin embargo, se opera en Octavio Paz un cambio de estética que, algunos años más tarde, se explicita de manera crítica en la confección de la antología *Poesía en movimiento* (1966), organizada según el criterio del cambio, de la ruptura de la tradición y, de manera poética, con la publicación de un libro hasta entonces insólito en su obra, *Blanco* (1966)<sup>67</sup>.

Son ampliamente conocidas las tensiones existentes tras el diseño de *Poesía en movimiento*. Homero Aridjis sigue a Paz en la defensa de sus criterios experimentales. Por su parte, Alí Chumacero y José Emilio Pacheco prefieren ceñirse al decoro. Y, a pesar de que la publicación de la antología estuvo en verdadero riesgo, en ella tenemos un documento que da cuenta de la evolución estética de un poeta como Octavio Paz. Algunos puntos de este nuevo programa poético son:

1. “No repetición sino inauguración, ruptura y no continuidad. La tradición moderna es la tradición de la ruptura”. (Paz *Poesía* 5).

66 Al seguir los aportes teóricos de Iuri Lotman, sería posible arriesgar una definición básica de códigos de género. El lituano escribe: “conjunto cerrado de unidades de significación y reglas de combinación que permiten transmitir ciertos mensajes” (32).

67 Tony Hoagland, sobre el cambio de poética, explica que “las fuerzas requeridas para reconfigurar un talento son muy distintas de las que se requieren para descubrir el primer estilo de escritura” y, al citar a Helen Vendler abunda: “los miedos y remordimientos que suceden al acto del cambio estilístico pueden ser entendidos, por analogía, como un divorcio, una expatriación u algunas otras rupturas espirituales dolorosas” (34).

Paz, bajo el fetiche de la novedad (“Todo lo que es nuevo es siempre bello” (Benjamin 755), ironiza Walter Benjamin), hace patente su vínculo con la Vanguardia, en boga, paradójicamente, al menos cincuenta años antes de que escribiera en *Los hijos del limo*: “Vanguardia: intensificación de la estética del cambio (98)”. Ya el editor Arnaldo Orfila pensaba sobre *Poesía en movimiento* que: “una antología de poesía mexicana debe responder, sobre todo, al criterio de originalidad del poeta, quiero decir, a la novedad de su obra”.

2. *“El poema no significa pero engendra las significaciones: es el lenguaje en su forma más pura” (Paz Poesía 6).*

Esta idea prefigura, de algún modo, lo que algunos años después ponderarán, en la tradición lírica norteamericana, los *L-A-N-G-U-A-G-E poets*: la materialidad del lenguaje. Ya Charles Bernstein explicaba que “la poesía no puede ser otra cosa que pensamiento con ritmo, lenguaje sobre lenguaje” (8). Ante el agotamiento de la poesía de carácter coloquial (el modelo impuesto en Estados Unidos por Edgar Lee Masters y en Latinoamérica por Salomón de la Selva y Salvador Novo) y confesional, los poetas de mayor curiosidad estética intentan suprimir la anécdota y la gravitación en torno a un yo estable. En la poesía del riesgo, “la escritura misma es vista como un modo de realidad, fantasía, experiencia o suceso” (49).

3. *“Las obras modernas tienden más y más a convertirse en campos de experimentación, abiertos a la acción del lector y a otros accidentes externos” (10).*

Este punto es particularmente significativo ya que se opone al pensamiento de una década antes en *El arco y la lira* cuando afirma que “todas las obras desembocan en la significación; lo que el hombre roza, se tiñe de intencionalidad: es un ir hacia...” (19). Así pues, en detrimento de la intención, Paz pondera el accidente, el azar.

4. *“Duchamp va más allá; al destruir la noción misma de obra pone el dedo en la llaga: el significado. Su cura fue radical: disolvió el significado (...) una forma que no encierra un significado sino una forma en busca de significación” (11).*

Esto es digno de ser resaltado porque, en “La flor saxífraga”, un ensayo de 1973, Paz piensa y se cuestiona: “Lo absurdo es uno de los extremos a que llega el sentido cuando hace examen de conciencia y se pregunta ¿qué sentido tiene el sentido?” (18). Y se responde: “El sentido mina sin cesar al poema; quiere reducir su realidad de objeto sensible y de cosa única a una idea, una definición o un “mensaje”. Para defender al poema de los estragos del sentido, los poetas acentúan el lado material del lenguaje” (18).

5. *“Abrir las puertas del poema para que entren muchas palabras, formas, energías e ideas que la poética tradicional rechazaba. Abrir las puertas condenadas” (11).*

Este punto es significativo. La desacralización de la poesía y su lenguaje sublime o grandilocuente iniciada por la Vanguardia y los estilos de corte conversacional triunfan finalmente. Es así como se abren camino otros tonos: el sarcasmo, la ironía, la distancia crítica, el chiste inteligente, la experimentación, etc. Esto

sucede, a final de cuentas, como piensa el poeta polaco Adam Zagajewski, debido a “la atmósfera de nuestra época, tan poco heroica” (43). Se trata, en realidad, de que la poesía contemporánea busque por todos los medios ampliar sus códigos y posibilidades significativas.

6. En *Los hijos del limo* (1974) Octavio Paz da cuenta de una idea que encarnará en la poesía posterior. Dice: “Reverdy expulsó definitivamente a la anécdota y a la biografía de la poesía francesa (...) El poema es un espacio cerrado en el que no ocurre nada, ni siquiera el tiempo” (Paz *Los hijos* 108). “El fin último de la poesía, para Reverdy, era la contemplación de un objeto verbal, el poema, en el cual nos reconocemos” (109).

Si antes había sido decretada la dilución de los significados, ahora se cuestiona la pertinencia del yo, piedra de toque de la poesía lírica en Occidente. Se cimbra, pues, la definición misma de poesía.

7. En “los signos en rotación”, un ensayo que apareció en 1965 y que fue incorporado a *El arco y la lira*, Paz escribe: “quizá no sea del todo temerario describir algunas de las circunstancias a que se enfrentan los nuevos poetas. Una es la pérdida de la imagen del mundo” (Paz *El arco* 260).

En su novena tesis de la historia, Walter Benjamín habla del Angelus Novus de Klee, el ángel de la historia. Dice Benjamín: “El ángel de la historia debe tener este aspecto. Tiene el rostro vuelto hacia el pasado. Allí donde para nosotros aparece una cadena de acontecimientos, él ve una catástrofe única, que sin cesar acumula ruinas sobre ruinas y las arroja a sus pies” (Scholem 97). A mediados de los años sesenta, al abrazar la estética del cambio, Octavio Paz planteó algo semejante. En “los signos en rotación”, un ensayo que apareció en 1965 y que fue incorporado a *El arco y la lira*, escribe: “quizá no sea del todo temerario describir algunas de las circunstancias a que se enfrentan los nuevos poetas. Una es la pérdida de la imagen del mundo” (Paz *El arco* 260). Si, como sugiere Paz, el mundo ha dejado de tener un centro, se ha quebrantado la cohesión de esa imagen de mundo, entonces, en lo sucesivo, la poesía será el canto de esos fragmentos inconexos o no será. Si se ha perdido la imagen del mundo, ¿se estrella también la imagen que la poesía tiene sobre sí misma?

Gershom Scholem, amigo íntimo y comentarista de Benjamin, ha escrito que “todo lo histórico, no redimido, tiene por esencia un carácter fragmentario” (100). En nuestro tiempo posmoderno, transmoderno —o como quiera llamarse—, lo discontinuo, expresado también como una caída de las certezas y finalmente como liquidez en el sentido que Sygmunt Bauman otorga al término, pareciera ser el eje de la subjetividad<sup>68</sup>.

68 Immanuel Wallerstein ha descrito el trastorno epistemológico que experimenta el pensamiento científico contemporáneo. Al comentar los trabajos de Ilya Prigogine, supone que el determinismo no es preciso para explicar la realidad puesto que “lo esencial de la realidad es que el universo está lleno de incertidumbres, y, por lo tanto, de posibilidades inmensas de creatividad. (35) Los absolutos desaparecen. Dios ha muerto. Por su parte, Bauman explica que “en el mundo de la modernidad líquida, la solidez de las cosas y de las relaciones humanas se percibe como una amenaza” (43). Así las cosas, el concepto mismo de poesía (sus valores, sus códigos de género, sus poéticas dominantes) se pone en tela de juicio.

Durante los años sesenta, ante la posibilidad de repetirse, Octavio Paz se reinventa<sup>69</sup>. A mediados de la década se advierte en su producción la violencia de ese cambio. En esos mismos años, Neruda publica sus *Cantos ceremoniales* y *La barca-rola*; Efraín Huerta escribe *El Tajín* (1963), Sabines entrega a la imprenta *Yuria* (1967) y Rubén Bonifaz Nuño ha contristado su verso en *Fuego de pobres* (1961). La poesía de corte coloquial domina el panorama. En 1965, al publicar “Los signos en rotación”, Octavio Paz hace patente sus reflexiones sobre la poesía por venir, sobre la poesía del futuro, esa que él ha estado escribiendo desde 1962 en la India. En una carta del 7 de abril del año sesenta y cinco dirigida a José Luis Martínez, explica Paz que en este ensayo [está] “mi idea de la poesía del medio siglo y lo que pienso o creo acerca del principio de la nueva poesía, que tal vez no escribiremos nosotros sino los que vengan después”.

El poeta francés Jérôme Game define la experiencia poética contemporánea como “la desestabilización de la subjetividad tradicional” (21). En el mismo sentido, Charles Simic, de algún modo pupilo de Octavio Paz, supone que, en nuestro tiempo, “la intención de cada poema es desorientar brutalmente al lector” (33). Los puntos del programa poético del segundo Octavio Paz apuntan a ello. Esa nueva poesía, entonces, descansa, sobre siete pilares fundamentales: la novedad como el valor más alto del arte; la preocupación extrema por la materialidad del lenguaje; el poema como campo de experimentación; la crisis de los significados; la tolerancia de nuevas formas; la muerte del yo y la pérdida de la imagen del mundo.

Tony Hoagland sostiene que la poesía contemporánea “puede dividirse en dos grandes campos: los poemas escritos al modo clásico, bien portados, cuidadosos desde el punto de vista formal y los poemas subversivos, desequilibrados, disparatados, deformados”(107). Esta segunda clase descende en línea directa de la Vanguardia y sigue el camino propuesto por Paz en su cambio de dirección estética. Se trata de obras modernas, en el sentido que el crítico francés Jean-Michel Maulpoix da al término. Escribe: “las obras modernas se caracterizan por la singularidad de su escritura, que se dice nueva y que manifiesta antes una ruptura que una pertenencia. A la imitación le sucede la invención” (18). Pero ¿cuáles son los procedimientos de la *inventio* que generan no sólo la novedad sino la desorientación que reclama *Simic*?

## El riesgo. La poética después de Octavio Paz

El crítico norteamericano Cole Swensen explica que las poéticas centradas en la innovación formal derivan de los poemas en prosa de Baudelaire y del revolucionario uso de la página propuesto por Mallarmé. Este tipo de poesía entiende al poema como “un evento en la página en la cual el lenguaje, al mismo tiempo que de modo inevitable conserva su capacidad referencial, se enfatiza como un generador de sentido en sí mismo” (XVIII). Sólo unos años después de que Paz ponderara el concepto de materialidad, aparecieron en Estados Unidos los lla-

69 El fenómeno del cambio de poética también es abordado por Harold Bloom. En *La Ansiedad de la influencia* escribe que el poeta, especialmente el poeta fuerte “escoge lo heroico, conocer la condena y explorar los límites de lo posible en su interior (...) La alternativa es arrepentirse, aceptar un Dios completamente distinto a sí mismo, absolutamente externo a lo posible. Ese Dios es la historia cultural, los poetas muertos, los embarazos de una tradición que ha llegado a ser demasiado rica para necesitar otra cosa” (69).

mados poetas del lenguaje. Este grupo, en palabras de Stephen Burt, “evitaba las epifanías fáciles así como centrar la atención en las emociones, la personalidad y la narración de historias”. Interesa, fundamentalmente, el texto como superficie. Charles Bernstein, teórico de este grupo de poetas, piensa que “la poesía no puede ser otra cosa que pensamiento con ritmo, lenguaje sobre el lenguaje” (8) y afirma que “el lenguaje es un corazón con arritmia. Es su polirreferencial dimensión aparece liberado banalidades, de sentimientos, de innecesarios lastres ideológicos y de la responsabilidad de producir significado” (10). En la tradición lírica francesa, a esta tendencia se le llama “poética del evento” (*poétique de l'événement*). Según Jérôme Game, mientras una poética del sujeto “dice la vida”, una poética del evento consiste en atender “eso que la vida dice”. La poesía es, ante todo, un proceso de producción, una composición, un procedimiento. Según esta manera de entender el poema, “la poesía como expresión no debe concebirse más en términos de comunicación” (21).

En español, a esta manera de entender el poema se le llamó “neobarroco” o “neobarroso”, una tendencia poderosa durante los años ochenta y noventa del siglo pasado. Su mejor poeta y su mejor crítico, el argentino Néstor Perlonguer, explica que “esta no es una poesía del yo sino de la aniquilación del yo” (20). Se trata, para ponerlo en términos de Paz, menos de poemas como de formas en busca de significación. Se trata, abunda Perlonguer, de una poesía de la

saturación del lenguaje “comunicativo”. El lenguaje, podría decirse, abandona (o relega) su función de comunicación, para desplegarse como pura superficie, espesa e irisada, que “brilla en sí”: “literaturas del lenguaje” que traicionan la función puramente instrumental, utilitaria de la lengua para regodearse en los meandros de los juegos de sonos y sentidos. (22)

Lo anterior, desde luego, se demostraba en sus poemas. Así, por ejemplo, “Opus Jopo” del propio Perlonguer leemos:

En el condón del jopo, engominado, arisco, mecha o franja de sombras en la metáfora que avanza, sobra, sobre el condón del jopo la mirada que acecha despeñarlo, rodar la redcilla en las guedejas: un público pudor, irresistible, tieso en la goma del spray: la goma libidinizada, esa saeta de la mata en el enroque de la fima, el gime, el fimoteo: denuedo de las uñas en el mechón de grima. Guedeja en muslos enroscada, húmedo pelo, espesor de las cejas en lo ebúrneo cobrizo, un jaloneo de papilas en los estrechos del olor, jugoso, el ronroneo de los labios ante las curvas, su salitre, el tartaleo de la transpiración, sudores finos, atascaban al muslo en ese rulo. Jadean las harás sus aros de peltre, jaleo lúcido, luminiscente en el rebote de las ligas en la película infusa, taza de té en los bordes del revoque. La trama, en ese punto, en la lisura de ese cascabel, serpeante, de esa rima dejado en los jabones de los pies, melecas, masca en el erizar de los penachos la promesa de un guante.

La imagen del mundo, dice Paz, se ha quebrado. El relato moderno se agotó en la segunda mitad del siglo XX y le sobreviven múltiples visiones de mundo, ninguna dominante. No existe más la historia unitaria. Vivimos la época de las verdades débiles. A partir de las ideas de Werner Heisenberg y, algunas décadas después, la publicación de *El fin de las certezas, tiempo, caos y las nuevas leyes de la naturaleza* de Ilya Prigogine, la incertidumbre se convierte en el nuevo paradigma de la ciencia. Si la poesía suele establecer relaciones miméticas con el mundo, ¿cómo construir un nuevo lenguaje para el género? Tres poéticas, en nuestro tiempo, tratan de resolver este dilema. Por un lado, la poesía conceptual, experimental, llamada también del riesgo, radicaliza sus postulados y busca la ruptura misma de la noción poesía y de sus códigos. No hay poemas, ha escrituras, hay transtextos, hay archipiélagos lingüísticos. Por otro lado, una tendencia identificada con el conservadurismo hace caso omiso de las reflexiones sobre el género y escribe sigue escribiendo poesía de corte coloquial, presente en nuestra lengua al menos desde la segunda década del siglo XX. Una tercera tendencia, que en Estados Unidos se ha llamado *elliptic poetry o hybrid poetry* y que en francés se identifica con marbetes como “poética del sujeto” o “lirismo crítico” trata de fusionar los dos polos de la poesía contemporánea: la preocupación formal extrema y la circunstancia emotiva del yo.

Stephen Burt se plantea una pregunta que da lugar a ambas preocupaciones. Dice: “¿Cómo las incertidumbres se vuelven hechos de estilo y cómo sus novedosos, fracturados y desafiantes procedimientos revelan las actitudes y la emociones que una persona pudiera tener?” (XII).

Octavio Paz, a pesar de haber modificado su poética de modo radical, al menos en su discurso crítico, en esos años sesenta no olvidó, quizá recordando a Longino, el carácter sublime de la poesía. En el ensayo que esboza sus ideas sobre la nueva manera de escribir poemas, “Los signos en rotación”, escribe también una especie de definición de la poesía que redimensiona la búsqueda formal. La poesía es

El día en que de verdad estuvimos enamorados y supimos que ese instante era para siempre; cuando caímos en el sinfín de nosotros mismos y el tiempo abrió sus entrañas y nos contemplamos como un rostro que se desvanece y una palabra que se anula; la tarde en que vimos el árbol aquel en medio del campo y adivinamos, aunque ya no lo recordemos, qué decían las hojas, la vibración del cielo, la reverberación del muro blanco golpeado por la luz última; una mañana, tirados en la yerba, oyendo la vida secreta de las plantas; o de noche, frente al agua entre las rocas altas. Solos o acompañados hemos visto al Ser y el Ser nos ha visto. (269)



## Bibliografía

- Benjamin, Walter. *El libro de los pasajes*. Madrid: Ediciones Akal. 2009.
- Bernstein, Charles. L=A=N=G=U=A=G=E contraataca. Poéticas (1971-2011). México: Aldus. 2013.
- Bloom, Harold. *La ansiedad de la influencia*. Una teoría de la poesía. Madrid: Trotta, 2009.
- Burt, Stephen. *Close calls with nonsense: reading new poetry*. Minnesota: Graywolf press, 1998.
- Game, Jérôme. “Actualité du moderne”, en *Magazine Littéraire*, La nouvelle poésie française, Marzo, 2001.
- Hoagland, Tony. *Real sofisticashun. Essays on poetry and craft*. Minneapolis: Graywolf, 2006.
- Lotman, Yuri. *La estructura del texto artístico*. Madrid: Istmo, 1988.
- Maulpoix, Jean-Michel. *Pour un lyrisme critique*. París: José Corti. 2009.
- Paz, Octavio. “La flor saxífraga”, en William Carlos Williams, *Veinte poemas*. México: Era. 1973.
- \_\_\_\_\_. *Los hijos del limo*. Colombia: Oveja negra. 1974.
- \_\_\_\_\_. *El arco y la lira*. México: FCE, 1986.
- \_\_\_\_\_. “Poesía en movimiento”, en *Poesía en movimiento*. México: FCE. 1995.
- \_\_\_\_\_. *Obra poética II (1969-1998)*. México: FCE. 2004.
- Perlonguer, Néstor. “Neobarroco y neobarroso”, en *Medusario. Muestra de poesía latinoamericana*. México: FCE. 1996.
- Simic, Charles. *El flautista en el pozo. Ensayos escogidos 1972-2003*. México: Cal y Arena. 2011.
- Swensen, Cole, et al. *American hybrid*. NY: Norton, 2009.
- Zagajewski, Adam. *En defensa del fervor*. Madrid: Acantilado. 2005.

# ÁNGEL RAMA Y EL SIGLO CORTO DE LA NARRATIVA LATINOAMERICANA

Facundo Gómez

Universidad de Buenos Aires

Recibido: 05 - octubre - 2015, aprobado 09 - noviembre - 2015

---

## Resumen

Hacia 1972, el discurso crítico de Ángel Rama experimenta un relevante cambio a partir del largo debate que el intelectual uruguayo inicia por entonces con aquellas lecturas del “boom” latinoamericano, que consideran a las novelas publicadas durante la década de 1960 como una ruptura total con la tradición literaria del continente. En este sentido, sus dos ensayos de 1973, “Formación de la novela latinoamericana” y “Medio siglo de narrativa latinoamericana” (1922-1972), pueden ser leídos como una intervención estratégica para refutar este tipo de juicios críticos. El análisis de su interpretación de la historia literaria latinoamericana permite reflexionar sobre los modos en que Rama organiza y concibe nuestros principales procesos culturales y corrientes literarias. Sus trabajos operan sobre un “siglo corto”, que no está regido por conceptos como tradición y ruptura, sino por una serie de complejas reformulaciones, diálogos y entrecruzamientos entre textos, sociedades y movimientos literarios. Además, en estos dos artículos, Rama propone nuevas hipótesis sobre la narrativa latinoamericana que retoma y amplía en trabajos posteriores.

**Palabras clave:** Ángel Rama, literatura latinoamericana, crítica literaria, historia literaria, siglo corto

## Abstract

Towards 1972, the critical discourse of Ángel Rama experiences an important shift from the large debate that this Uruguayan intellectual starts by then with those lectures about the Latin American “boom”, which consider the novels published during the 1960's as a total rupture with the continental literary tradition. In this sense, his two essays written by 1973, *Formación de la novela latinoamericana* and *Medio siglo de narrativa latinoamericana (1922-1972)*, can be understood as a strategic intervention in order to refute that kind of critical judgments. The analysis of his interpretation of the Latin American literary history, allows us to reflect about the ways in which Rama organizes and conceives our main cultural processes and literary currents. His works operate under a “short century” that is not governed by concepts as tradition and rupture, but by a series of complex reformulations, dialogues and intersections between texts, societies and literary movements. Moreover, in these two articles, Rama formulates new hypothesis about Latin American narrative that he will reassume and expand in further works.

**Keywords:** Ángel Rama, latin american literature, literary criticism, literary history, short century

En su clásico libro sobre la historia del siglo XX, el británico Eric Hobsbawm (1998) había propuesto una periodización original para reflexionar en torno a su objeto de estudio. En vez de adecuarse a la estricta cronología de las fechas, prefirió basar su trabajo en una demarcación atenta al drama europeo que se inició con el estallido de la Primera Guerra Mundial y concluyó súbitamente tras la Caída del Muro de Berlín. Entre los dos hitos, Hobsbawm situó una serie de etapas a través de las cuales la civilización occidental buscó desprenderse completamente del antiguo orden social que rigió durante el “largo” siglo XIX para asumir, no sin profundos desgarramientos, los desafíos planteados por los diferentes proyectos políticos y económicos que se disputaron la hegemonía mundial desde 1914 hasta 1989, sembrando a su paso una variable cantidad de logros épicos y ominosas tragedias.

Sus ideas sobre la existencia de este “siglo corto” de historia universal asume con honestidad la operación de recorte del historiador y explicita el carácter de franca interpretación intelectual que toda exploración sobre la praxis humana supone. La confrontación del especialista con un material casi infinito de hechos heteróclitos, multicausales, superpuestos, estrechamente vinculados por nexos que a menudo escapan a toda grilla interpretativa, es una instancia clave del acto creador, sea éste cognoscitivo o estético. El trabajo de Hobsbawm y su reconstrucción de las principales secuencias de hechos que constituyen su siglo corto es un brillante ejemplo sobre cómo podemos enfrentar, en las ciencias sociales y humanísticas, un objeto de estudio que parece, en principio, inabarcable. Un desafío análogo es el que identifica el crítico literario Alejandro Losada (1985) en el discurso de Ángel Rama, el intelectual uruguayo cuyas intervenciones han marcado, desde la década de 1960, los modos de leer y entender la literatura escrita y pensada en América Latina.

En un texto publicado hacia 1985, Losada traza un agudo balance de las contribuciones de Rama a los estudios literarios y afirma que su abordaje de un corpus extremadamente heterogéneo desde una vocación tenazmente integradora ha sido en verdad su gran legado intelectual a la historia de la literatura latinoamericana. La advertencia sobre la complejidad de la tarea, asumida de manera consciente, lejos de cambiar sus objetivos iniciales, impulsó la sostenida elaboración y promoción de un discurso autónomo y original que pudiera interpretar las diferentes expresiones, tendencias, corrientes y debates literarios de nuestro continente.

El ensayo de Losada aborda en conjunto cinco textos de Rama y traza un balance acerca de sus principales operaciones historiográficas, examinando con detenimiento un desplazamiento central en la praxis del crítico que luego será retomada por los especialistas en su obra años más adelante<sup>100</sup>. Losada diferencia dos instancias en su discurso: la primera de ellas está marcada por la perspectiva universalista y europeizante propia de la región rioplatense, mientras que la segunda está signada por el descubrimiento de nuevos textos literarios y problemáticas culturales que ponen en cuestión el modelo de lectura anterior y suplantán, en el núcleo conceptual de su aparato crítico, la modernización literaria por la descolonización cultural del continente, entendida esta última como la construcción de

100 V. Aguilar, 2001

una teoría, un método y una historia coherentes con una identidad latinoamericana autónoma. Losada afirma que esta tensión no es definitivamente resuelta y que termina por constituirse como un conflicto permanente entre las dos formaciones intelectuales que integran la praxis del crítico, marcando así sus últimos ensayos con esta suerte de “Rama contra Rama”, irresuelta y lacerante (1985, 261). Si bien esta cuestión es considerada por él como un problema, es posible dar vuelta el enunciado y plantearla, en sentido inverso, como un fértil impulso a la revisión y reflexión metacrítica, un juego de fuerzas indispensable para la búsqueda de nuevas hipótesis de trabajo y la reelaboración detenida de lo anteriormente ensayado. De hecho, en los últimos textos de Rama, más que cerradas dificultades de lectura e interpretación, es posible captar sucesivas acuñaciones teóricas que se conservan entre los aportes más vigentes de su praxis, tales como la “transculturación narrativa” (1982), la “ciudad letrada” (1984a) o las “parejas de Dioscuros” de la literatura latinoamericana (1995).

Ahora bien, las conclusiones finales de Losada demuestran que estos reparos no escatiman los logros de la gran aventura intelectual de Rama: pensar la literatura de todo un continente como un mismo proceso histórico y cultural, emancipador e integrado, desde el seno de las mismas sociedades que lo llevaron adelante. En función de dotar de cierto orden y periodización a un material diverso y casi inabarcable como lo es la narrativa latinoamericana del siglo XX, Ángel Rama realiza una operación análoga a la de Hobsbawm: encuentra dos hitos literarios cuya significación histórica es irrefutable y piensa desde esos límites precisos las mudanzas, disputas, torsiones y desarrollos de una literatura que busca modernizarse al calor de los violentos cambios históricos que experimentan sus sociedades y culturas. Así, en dos textos escritos hacia 1973, el crítico uruguayo considera dos fechas, 1910 y 1972, como los inicios y la conclusión de un “siglo corto” en la narrativa latinoamericana, que nace con los primeros escritores realistas, conscientes de la nueva época que se avecina, y termina con la extinción del fenómeno literario conocido como “boom”.

Nuestro trabajo busca reponer las principales operaciones críticas puestas en juego para interpretar estos sesenta años de literatura latinoamericana, a partir del análisis de dos textos: “La formación de la novela latinoamericana” (1986a) y, más especialmente, “Medio siglo de narrativa latinoamericana (1922-1972)” (1986b), el extenso ensayo historiográfico que Rama escribe para una antología italiana en 1973 y que Alejandro Losada incluye en su texto como objeto privilegiado de estudio. Desde nuestra perspectiva, en ambos ensayos se expresan tanto la reformulación de hipótesis propias sobre el corpus latinoamericano, como la discusión abierta con lecturas de marcado sesgo cosmopolita que conciben la renovación narrativa de 1960 como un estallido espontáneo. A la vez, nos proponemos pensar estas dos intervenciones de Ángel Rama, y otras suyas de la misma época, como la transición entre dos etapas de su trayectoria, en la que la militancia intelectual empieza a convivir con una mayor necesidad reflexionar detenidamente en torno a los modos de leer e entender la literatura latinoamericana.

## Una crítica al “boom”

El caso Padilla en Cuba hacia 1971 fragmenta de modo inexorable la “familia intelectual latinoamericana”, tal como denomina Claudia Gilman (2012) al colectivo de hombres de letras del continente que durante la década anterior conforman una compleja red de intereses y solidaridades alrededor de la Revolución Cubana y del surgimiento de las obras narrativas de inédito éxito editorial que luego se conoce como el “boom de la novela latinoamericana”. De ahí en más, la división de la familia entre quienes apoyan al régimen sin restricciones y quienes le exigen explicaciones por el encarcelamiento y escarnio público del poeta Heberto Padilla desencadena una serie de polémicas, iniciativas y reagrupamientos atravesados por las suspicacias sobre el carácter progresista del proceso cubano, la influencia del mercado en el triunfo de la nueva narrativa y la verdadera significación del compromiso político de los intelectuales. El estrecho vínculo que los años anteriores unía a novelistas y críticos literarios en función de la defensa, la promoción y el análisis de las renovadoras obras producidas por los escritores más jóvenes se adelgaza entonces hasta el punto de la ruptura. El disenso es generalizado y se expresa en la serie de debates intelectuales que inundan las publicaciones periódicas y los congresos literarios. Las polémicas entre Ángel Rama y Mario Vargas Llosa a lo largo de 1972 son paradigmáticas y revelan hasta qué punto la autorrepresentación de los exponentes del “boom” choca con la revisión que algunos críticos, quienes hasta hace muy poco celebraban el carácter renovador de sus producciones, empiezan a formular al fenómeno.

La primera querrela se inicia a partir de la publicación de *Historia de un deicidio*, la tesis doctoral de Vargas Llosa que es publicada en España por Seix Barral, una de las editoriales centrales en la promoción de la nueva narrativa. Ángel Rama escribe en *Marcha* una nota en la que discute ciertas hipótesis del libro, al que considera arcaico en lo teórico y endeble en sus hipótesis. Vargas Llosa responde el mes siguiente para aclarar que su libro no fue entendido correctamente y que ciertos conceptos deben ser comprendidos de forma metafórica, en especial la idea del escritor acosado por los “demonios” de la creación. El intercambio se estira a lo largo de los meses y se torna digresivo y agresivo: si en las primeras enunciaci-ones prima cierta cortesía, en las últimas campean ataques personales, cuestiones ideológicas, acusaciones de censura intelectual y una pretensión erudita que se articula con un marcado acento didáctico<sup>101</sup>. El episodio expresa prístinamente la disputa de capital simbólico que se abre en el ámbito latinoamericano acerca de cómo leer el “boom” literario y cómo pensar la historia del género novelesco en el continente. A partir de esta polémica, Rama se desprende de la órbita de la nueva narrativa latinoamericana, a la que se hallaba estrechamente vinculado hasta hace poco, e inicia tanto un proceso de legitimación de su propio discurso, en tanto crítico literario como la búsqueda de líneas teóricas que posibiliten una conceptualización más plástica, contemporánea y rigurosa sobre el fenómeno narrativo latinoamericano.

101 La polémica fue compilada y publicada en libro al año siguiente. V. Rama; Vargas Llosa, 1973. Para uno de los análisis más fecundos del debate, V. Sánchez, 2009.

La segunda discusión pública que protagonizan el uruguayo y Vargas Llosa sucede durante el Coloquio del Libro, en Caracas. En ese encuentro internacional, que reúne a varios de los principales referentes de la literatura latinoamericana y donde se le hace entrega del premio Rómulo Gallegos a Gabriel García Márquez, el tema del “boom” adquiere una relevancia inesperada. Ángel Rama presenta una provocativa ponencia en la que señala que la promoción excesiva de una reducida cohorte de escritores obtura la comprensión del más rico y más amplio proceso de desarrollo literario y cultural del continente. La colocación de los escritores como figuras estelares del sistema mediático mundial, la visión del boom como una instancia de ruptura radical y absoluta, su interpretación triunfal y esquemática son algunos de los puntos aludidos por Rama, quien no deja de señalar que todas estas cuestiones revelan un fracaso para la crítica, que no supo orientar a los lectores ni desmontar los dispositivos con los cuales el mercado terminó reemplazando con la praxis de los estudiosos de la literatura por colosales campañas de marketing. Su intervención genera un gran impacto, que es recogido y multiplicado por la prensa venezolana. En la revista *Imagen*, Mario Vargas Llosa se manifiesta en contra de la idea de que el “boom” revista consecuencias negativas para la comprensión de la literatura latinoamericana y refuta que los escritores se hayan convertido en estrellas del mundo mediático y que los críticos hayan fallado: más bien, la importancia de Rama en el evento y la prensa expresaría claramente la repercusión de la crítica y su coprotagonismo en la construcción del “boom” (1972).

A su vez, Rama escribe una carta abierta al director de la revista *Zona Franca* en la que hace referencia a las posiciones de Vargas Llosa y sus afirmaciones sobre la consideración del “boom” (1972). Si el novelista peruano admite que no hay un programa estético consensuado ni una voluntad colectiva por emprender juntos un proceso de renovación literaria, es claro que el estudio del fenómeno excede el abordaje de los textos narrativos y compete a un análisis que necesariamente debe ser sociológico, en tanto es necesario abordar cuestiones referidas a las operaciones editoriales, la expansión del mercado, el “vedetismo” de los novelistas (es decir, su ascenso como estrellas en los medios masivos, a la par de políticos, actores y empresarios), el desplazamiento de géneros y antecedentes, la marginación de obras creadoras cuyo público no es cosmopolita ni europeo. Pero en esta intervención, Rama deja también en claro que Vargas Llosa y los demás novelistas vinculados al “boom” no son los únicos interlocutores en el debate, sino que el mismo se traslada hacia el seno de la misma crítica literaria especializada. La referencia a las opiniones de Emir Rodríguez Monegal (quien, junto a Rama, es uno de los más grandes críticos uruguayos de la segunda mitad del siglo XX) remite a un sector de la crítica demasiado complaciente con el “boom”, al cual promueve sin reparos, celebrándolo como superación definitiva de las narrativas realistas y tradicionales de América Latina y como la feliz adopción de recursos técnicos metropolitanos.

Esta expansión de la polémica es clave para nuestra análisis, ya que entendemos que los dos ensayos de nuestro corpus son concebidos como respuesta a las interpretaciones del “boom” que se leen tanto en textos de análisis de los mismos novelistas que lo protagonizan (Fuentes, 1969; Vargas Llosa, 1969), como en los

producidos por algunos referentes de la crítica literaria latinoamericana. El interlocutor principal en este segundo frente de discusión es Rodríguez Monegal, con quien Ángel Rama viene debatiendo desde sus años iniciales en el semanario *Marcha* y en otras publicaciones uruguayas. Si bien sus diversas opiniones frente al “boom” se hayan expuestas en numerosas publicaciones literarias como la revista *Mundo Nuevo*, cuya primera etapa dirige en París, hacia 1972 se publica un artículo suyo en el volumen colectivo *América Latina en su literatura* que condensa su posición al respecto. Allí, Rodríguez Monegal yuxtapone un conjunto de autores identificados con la “tradición” y caracterizados por un realismo esquemático que adquiere contornos de mito y de alegato social (Quiroga, Güiraldes, Guzmán, Azuela, Rivera, Gallegos) para confrontarlo con otro grupo, concebido como “ruptura” y acaudillado por Borges, Marechal, Carpentier, Asturias y Yáñez. Sobre su operación renovadora, señala que todos ellos irrumpen contra los escritores de la anterior tradición literaria y que “intentan señalar lo que esa realidad novelesca ya tenía de retórica obsoleta. Al mismo tiempo que la critican, y hasta la niegan en muchos casos, buscan otras salidas. No es casual que la obra de ellos esté fuertemente influida por las corrientes de vanguardia [...]” (1979, p. 156). Su argumentación coloca a los escritores del “boom” como continuadores de este linaje, en una sucesión de promociones organizadas según la más estricta innovación técnica y el creciente desprendimiento de una tradición que es considerada globalmente como limitada y perimida.

Pero existe otro crítico literario que hacia la década de 1960 sostiene posiciones muy similares a las de Monegal y cuya obra se coloca indefectiblemente como objeto de una profunda revisión. Se trata del mismo Ángel Rama, quien desde las páginas de *Marcha*, *Casa de las Américas* y diversos foros y congresos internacionales había sido, hasta 1972, uno de los principales críticos de los nuevos narradores y un defensor a ultranza de la incorporación de novísimos procedimientos literarios para la remoción del viejo realismo y regionalismo latinoamericano. Aunque no utilice la etiqueta del “boom”, esta visión de las obras de Cortázar, Fuentes, Vargas Llosa y García Márquez se puede rastrear en dos textos de mediados de la década de 1960: “Diez problemas para el novelista latinoamericano” (1986c) y “Aportación original de una comarca del tercer mundo: Latinoamérica” (1979), el primero publicado en Cuba en 1964 y el segundo expuesto en el Encuentro de Génova de 1965. En este sentido, la observación que Vargas Llosa hace en el Coloquio del Libro acerca de la responsabilidad y participación de Ángel Rama en la construcción del “boom” literario es muy justa, a pesar de que el uruguayo lo intente negar señalando que su interés en la nueva narrativa nunca se limitó a los cuatro autores más prestigiosos del fenómeno (Rama, 1972, 13). Si bien su enunciado es correcto, ya que en sus trabajos desfila una gran cantidad de autores latinoamericanos frente a los cuales los novelistas del “boom” son una ínfima minoría, también es cierto que Rama omite enfrentarse al hecho de que, durante la década anterior y entusiasmado por la reivindicación latinoamericanista inspirada en la Revolución Cubana, él mismo trazó una conceptualización sobre el devenir de la novela cuyo período de madurez se apoyaba en las obras de los autores del “boom”, responsables de la definitiva actualización crítica y moderna de las letras continentales.

Llegamos así a una instancia de reformulación de las anteriores lecturas, una puesta en cuestión de las historizaciones ensayadas hasta entonces, que se vincula al “Rama contra Rama” que propone Alejandro Losada. Todo este abanico de debates, posicionamientos y revisiones que envuelve a los novelistas del “boom”, los críticos cosmopolitas y a sus propias elaboraciones críticas son las coordenadas que se cruzan en el primer artículo de Ángel Rama que revisaremos, “La formación de la novela latinoamericana” (1986a). El mismo fue presentado originalmente como ponencia en un congreso de literatura comparada en Montreal en 1973 y adquiere su significación plena sólo si se reponen las polémicas sobre el “boom” del año anterior, que el breve ensayo no cita explícitamente, pero sobre el cual opera con claridad. En este sentido, la tesis central de Rama es que los fundadores de la novela latinoamericana son los escritores realistas de la década de 1910. Todos aquellos nombres que la interpretación triunfalista del “boom” había desplazado de un canon que se asentaba en la antinomia entre tradición y ruptura (Monegal), novela de creación y novela primitiva (Vargas Llosa), novela regionalista y novela del lenguaje (Fuentes), son recuperados y reubicados en la historia de la narrativa latinoamericana como los verdaderos padres fundadores, aquellos que terminan por establecer el corpus de obras y el repertorio de formas sobre los cuales operan las siguientes corrientes y generaciones. Gálvez, Lynch, Azuela, Gallegos, Rivera son quienes inician el “siglo corto” de la narrativa latinoamericana, tal cual la piensa Ángel Rama. Sus textos marcan la ruptura definitiva con las anteriores tentativas novelescas, todavía ancladas a motivaciones ensayísticas de mero corte político y a las retóricas naturalistas y modernistas que ahogaba la estructura literaria. Las obras narrativas del “largo siglo XIX” latinoamericano, que se extiende entre *El periquillo Sarniento* de Lizardi y las ficciones finiseculares, carecen de la autonomía de género que experimentan a partir de la década de 1910. Para sostener este juicio son citadas las opiniones de los mayores escritores de la época, como Martí y González Prada, para quienes los géneros adecuados, tanto para la representación literaria como para la intervención intelectual, eran el verso y el ensayo. La novela quedaba marginada de la praxis letrada y su ejercicio se debía justificar entonces en la ilustración de la historia política o en la mera imitación de modelos estéticos europeos.

En contraposición, la obra escrita por los narradores realistas y regionalistas se destaca por su manifiesto interés en la construcción de personajes y tramas y la búsqueda de nuevos recursos estéticos para representar sociedades convulsas y cambiantes. Se trata, según Rama, de “un período excepcional de la creatividad narrativa, sin igual hasta entonces, que coincide en la fijación de un modelo narrativo peculiar” (1986a, p. 23). Este nuevo esquema se caracteriza por el uso de un lenguaje denotativo, la fijación de criterios de verosimilitud, la ordenación del relato en tiempos lineales y espacios estables, la atención en la vida de sujetos prototípicos del campo y la ciudad y el abandono del afán oratorio y didáctico del naturalismo. Dos elementos verifican el alto grado de realización estética de estos escritores: por un lado, cuentan en su gran mayoría con un notable éxito de público, lo que revela un diálogo entre autor y lector basado en la demanda de los nuevos sectores medios que surgen y buscan el ascenso social a través de la



cultura; por otro lado, la lectura posterior de estos textos, que denuncia en ellos una servil imitación de la realidad, certifica de modo elocuente el triunfo de los procedimientos narrativos de autores que piensan sus obras como una “copia de la realidad”, pero que operan como creadores de ficciones cuya autonomía está dada por el cuidado diseño de personajes y ambientes.

La interpretación de Rama frente a estas obras no es complaciente, ya que también señala las limitaciones de estos textos fundacionales, demasiados confiados en el uso de símbolos y en la simpleza de las estructuras literarias. Sin embargo, estas novelas constituyen desde su perspectiva el material novelesco sobre el cual se desarrollan las transformaciones radicales de la década siguiente. El descubrimiento de las vanguardias europeas impacta así sobre un modelo narrativo ya autonomizado, con perfiles e impulsos propios. Las innovaciones formales que ensaya en primer lugar la poesía luego son trasladadas a esta novela realista y regionalista, lo que produce la gran transmutación del siglo corto latinoamericano: la que libera a la narrativa de los padres fundadores de sus esquemas racionales y produce obras como *Macunaíma* de Mario de Andrade o *El señor presidente* de Miguel Ángel Asturias. La exploración de nuevos recursos y la reformulación de los antiguos modelos que protagonizarán desde entonces los novelistas de América Latina recién empieza.

### Una historia de combate

Este breve apunte de Rama en torno a la historia literaria latinoamericana es solo un movimiento en la gran operación de desmantelamiento del “boom”, que se completa con otros textos e intervenciones de la década. Entre ellos, el que ha sido más estudiado por la crítica que se ocupa del período es la ponencia presentada en el coloquio de Washington de 1979 que lleva el elocuente título de “Informe logístico (anti-boom) sobre las armas, las estrategias y el campo de batalla de la nueva novela hispanoamericana”<sup>102</sup>. Sin embargo, consideramos que una de las principales tentativas de Rama en función de revisar el fenómeno de la nueva novela de la década de 1960 es su trabajo “Medio siglo de narrativa latinoamericana (1922- 1972)” (1986), publicado en italiano hacia 1973 y revisado de forma definitiva dos años después. Junto con “Formación de la novela...” constituyen un determinado modo de entender el siglo corto latinoamericano que se establece como fondo histórico de sus posteriores indagaciones críticas.

El primer subtítulo del texto (“Ensayo de interpretación”) designa el manifiesto carácter tentativo del trabajo. Pese a su carácter historiográfico, Rama no propone aquí una historia literaria en sentido estricto, sino una exploración que va engarzando distintas hipótesis de lectura para organizar de forma diacrónica los principales fenómenos, autores y obras de un período que se considera cerrado. El desafío es mayúsculo y exige tanto un conocimiento del corpus a tratar como un posicionamiento crítico capaz de dar cuenta del desarrollo de cinco décadas de literatura latinoamericana. Rama procede entonces con la fijación de las fechas límites: 1922 y 1972. Sobre el primer año, la justificación está explicitada en detalle. Se trata del año en que irrumpen con todas sus fuerzas las vanguardias de la pos-

102 Años más tarde, el texto fue publicado en *Más allá del boom: literatura y mercado* (Rama, 1984b).

guerra europea en el orbe continental, con su principal hito en la célebre Semana de Arte Moderno de São Paulo. Sobre el segundo año, la argumentación queda implícita y sólo se puede reponer bajo la luz de las polémicas sobre el “boom” que hemos analizado: 1972 marca el fin de este fenómeno que Rama ha caracterizado como una operación de mercado promovida por las editoriales y los medios masivos. Su omisión en tanto “boom” en esta historización del siglo corto define una de las principales operaciones del ensayo: diluir su significación en un proceso mucho más complejo que excede con creces la consagración internacional de un puñado de novelistas.

La conceptualización global del texto se asienta en un marco teórico de corte sociológico, aunque el enfoque nunca se reduce totalmente a las directrices de esta disciplina social, sino que se complementa con otro más preocupado por las rupturas estéticas. Este es uno de los numerosos aspectos del ensayo que expresan el esfuerzo que encara Rama y que se traduce en la tensa convivencia de esquemas que oscilan entre el mecanicismo marxista y la mera digresión literaria. Como ejemplos de la primer orientación se pueden rastrear frases programáticas como “Estos cincuenta años han estado signados por la asunción de las vanguardias a partir de una fractura artística que *los escritores promovieron para evidenciar, en la literatura, la mutación que registraban en la sociedad a la que pertenecían*” (Rama 1986b, p. 100, cursivas propias). En las palabras destacadas se evidencia una concepción de la literatura según la cual los textos son respuestas conscientes de los escritores frente a los cambios que registran en las sociedades circundantes. La historia aparece así como lineal y la realidad social como determinante: a medida que los países latinoamericano se desarrollan y complejizan sus estructuras económicas y culturales, recibiendo y transmutando las nuevas ideas y debates del mundo moderno, los narradores se encargan de transpolar estos cambios a un plano literario que termina siendo reducido a un mero epifenómeno que acompaña las transformaciones históricas. Esta postura se lee muy claramente en el análisis de Rama sobre la relación entre la modernización de la ciudad de Buenos Aires y el consiguiente surgimiento de una literatura cosmopolita, propia de una urbe que sigue mirando a Europa como patrón de creación literaria. Las propuestas estéticas de autores como Roberto Arlt y de Jorge Luis Borges son entendidas entonces como distintas elaboraciones que reflejan la misma realidad, que sitúa a los sujetos en el seno de una metrópolis caótica y monstruosa.

Pero por otro lado, Rama excede esta inflexión mecanicista y se detiene también en la importancia de la modernización estética, lo que da lugar a una serie de observaciones sobre el modo en que las diferentes corrientes interactúan a lo largo del siglo corto, principalmente motivadas por las “tres irrupciones de la modernidad” en América Latina. La atención puesta en los nuevos recursos técnicos que se incorporan o se inventan hacia el interior de la narrativa del continente resiste así la mera historización de respuestas especulares de la literatura a los cambios sociales y produce una serie diversificada de textualidades que se liberan de las determinaciones geográficas o históricas para identificar desarrollos y rupturas según lógicas propias, como veremos más adelante.

Pero incluso esta propuesta de analizar las irrupciones de la modernidad, que aparenta ofrecer cierto ordenamiento firme de los textos literarios, organizados según las diferentes oleadas en las que se hallan insertos, naufraga en el ensayo tras su enunciación. Estos tres momentos de mayor aceleración histórica, que se corresponden con los últimos años del siglo XIX, la década de 1920 y la segunda posguerra, no son finalmente los que estructuran la exposición de Rama, quien prefiere abordar su siglo corto a través de una sucesión alternativa de perspectivas que vuelven a manifestar el grado de dificultad de su tarea. Tampoco funciona con carácter de unificador metodológico su idea de áreas literarias, que aquí se haya cruzada por las propuestas de Pedro Henríquez Ureña, que enfatiza la cuestión lingüística, y las de Darcy Ribeiro, que resalta los elementos antropológicos. Rama se limita a una enumeración de áreas que se organiza según pares opositivos, tal como lo señala al contrastar “la zona rioplatense y la muy próxima chilena, la zona andina y la zona del Caribe, la zona nordestina brasileña y la central o sur del Brasil, la mexicana y la mesoamericana” (1986b, p. 144). No sólo no se lee aquí una mayor fundamentación o problematización sobre esta noción de área (como sí se puede comprobar en los textos posteriores sobre la transculturación narrativa)<sup>103</sup>, sino que este señalamiento desaparece en el resto del texto, que apela a la idea de zonas solamente en ciertos casos particulares: el relacionado con el área andina y el Caribe, por ejemplo. En el resto de los apartados, el análisis se detiene en la descripción de corrientes estéticas y su desarrollo diacrónico. Algunas de ellas responden a las historias literarias tradicionales -por ejemplo, la división en géneros realistas, fantásticos, regionalistas-, en tanto otras manifiestan nuevas conceptualizaciones, tales como los “outsiders y raros”, el “discurso extraño” y los “aculturadores narrativos”.

La década de 1920 condensa en el ensayo las características apuntadas hasta ahora y se coloca como el centro de la argumentación de Rama, donde confluyen rearticuladas hipótesis y lecturas enunciadas en artículos anteriores, como por ejemplo, la existencia de una doble vanguardia literaria que nace en esos años. La misma comparte inspiraciones y adversarios: cada una de sus vertientes es producto tanto de la apropiación del espíritu de transformación radical del arte transmitido por los movimientos vanguardistas europeos como de la oposición militante y exacerbada contra los referentes de las culturas nacionales institucionalizadas y las estéticas realistas hegemónicas en América Latina. En lo que se diferencian es en los modos específicos de creación literaria, ya que una se orienta hacia la ruptura total con el pasado (para lo cual traza un diálogo lo más cercano posible con el mundo cultural de las vanguardias europeas), mientras que la otra asume una vocación de representación y crítica de las comunidades locales (y por eso se alía y entrecruza con el regionalismo y el realismo todavía en boga). Es esta tendencia la que recupera el legado de los padres fundadores de la novela vistos en “Formación...” y la que adquiere una función de puente entre generación sobre la base de algunos de sus exponentes más representativos, como Andrade, Arlt, Vallejo (por sus trabajos en prosa), Asturias y Guzmán. Este conjunto de escritores asumen lo nuevo del grito vanguardista, pero en un cauce latinoamericano

---

103 V. Rama, 1982

que difiere en gran medida de las preocupaciones originales de los manifiestos y programas disruptivos en Europa. Su desgarramiento es doble: sus textos participan tanto en la fractura filosófica occidental que adviene tras la Primera Guerra Mundial, como en los dilemas sociales y culturales propios de las tierras americanas, signados por las asincronía, el subdesarrollo y las urbanizaciones tardías.

Los cruces, rechazos y desplazamientos de esta doble vanguardia, cuyas dos corrientes centrales por momentos se sumergen en la ambigüedad y por momentos simulan estar irremediablemente escindidas, instauran en la historización un nodo inicial marcado por la diversidad, la complejidad y el dinamismo de posiciones, lenguajes y estilos, que luego se expande a todo el ensayo, dando por tierra con la intención inicial de estudiar las obras como respuestas a los procesos de cambio social. “Rama contra Rama”, de nuevo, en el seno de un mismo texto.

### **Un jardín en continuo rediseño**

De las catorce secciones del ensayo, seis están dedicadas a la década de 1920. La segunda década del siglo corto de Rama es requisada varias veces a través de diferentes criterios e hipótesis. La doble vanguardia es la más importante de ellas, pero convive en la primer parte del ensayo con una atención especial puesta en el crecimiento de las ciudades, la pervivencia del regionalismo, la producción sostenida de escritores que escapan a las agrupaciones vistas, la crisis del pacto neocolonial que acaece al finalizar la década. Luego de ir y venir en el tiempo, conectando eclécticos mojones en el desarrollo de esta problemática, Rama señala otra fecha clave: 1941, el año en que se publican las veinte obras narrativas que cambian el universo literario latinoamericano. Un relevante fenómeno histórico se yuxtapone: el drama de la Segunda Guerra Mundial llega a un punto de máxima tensión con la invasión alemana a la Unión Soviética y el ingreso de Estados Unidos al conflicto, lo que implica que el flujo de productos y novedades culturales de América Latina con Europa queda interrumpido para dar inicio a una mayor influencia del vecino imperial en las tierras al sur del río Bravo. El ejemplo más claro de esta nueva situación es la creciente circulación y el profundo impacto entre los escritores latinoamericanos de los narradores norteamericanos de “vanguardia”, como William Faulkner, John Dos Passos, Ernest Hemingway y, luego, Carson McCullers, Truman Capote y John Steinbeck (Rama, 1986b, p. 141).

Este período que se abre hacia 1941 se encuentra marcado por una serie de elementos. Primero, los poetas cuya producción se inicia al ritmo de la doble vanguardia de la década de 1920 incursionan en la narrativa. Segundo, estas figuras de referencia, al volcarse a la prosa tardíamente, conviven con las nuevas promociones y constituyen juntas un haz de heteróclitas propuestas enunciadas al unísono. Tercero, se fundan y expanden por el continente nuevas editoriales que construyen un nuevo mercado de lectores y que privilegian la narrativa por sobre la poesía. Cuarto, los escritores se adentran en los universos culturales de las zonas en que se encuentran situados. Empiezan a volverse sobre las tradiciones propias de las comunidades y ciudades de América Latina, examinan las coyunturas históricas que su propia clase y el resto de la sociedad atraviesa, revisan críticamente el pasado literario. Este señalamiento trae a colación el debate contra el “boom”,

ya que su sentido apunta claramente a desmontar las dicotomías que fueron frecuentes en el análisis de los nuevos narradores de la década de 1960. Para aludir de modo explícito al debate en que participa su ensayo, Rama llega a referirse directamente a sus posibles interlocutores:

Está aquí la raíz de un rasgo que debe ponderarse en este momento y que no ha sido visto por la crítica novelera que arrasa con buena parte de la literatura de América Latina, justamente aquella indisolublemente ligada a la problemática humana y revolucionaria de múltiples regiones de América: *a la altura de 1941 se bifurcan los senderos de la narrativa, pero no para oponer lo viejo a lo nuevo, sino para separar dentro de lo nuevo*, que es mucho más amplio y rico de lo que se pretende, una pluralidad de líneas creativas [...]. (Rama, 1986b, p. 143, cursivas nuestras)

Frente a la operación de los “críticos noveleros” que separan taxativamente las orientaciones de la literatura latinoamericana entre la innovación y el atraso, Rama propone un estallido de tendencias, que no es sino su modo de enfrentarse al extenso corpus que compone su siglo corto. No hay un marco teórico fijo ni una metodología rígida que organice y singularice corrientes y períodos puros. Lejos de la pulsión sociológica presente en varios segmentos de su argumentación, llegado a este punto de su ensayo, Rama se vuelca a un trabajo de monumental rastreo y agrupamiento de tendencias que no devienen compartimientos estancos, sino direcciones y proyectos entrecruzados entre un sinfín de obras y propuestas. De hecho, la sección en que se formula este abanico de tentativas literarias se titula “El jardín de los senderos que se bifurcan”, una referencia a Jorge Luis Borges que destaca la importancia de su obra, así como también marca la principal característica de la literatura latinoamericana: su diversidad rabiosa, su heterogeneidad inclasificable.

Esta inflexión del discurso de Rama marca el máximo punto de ruptura con la lectura hegemónica del “boom”, de la que él mismo había participado, tal como lo señalamos antes. La noción de una madurez alcanzada gracias al talento de los novelistas que triunfan en la década de 1960 queda desintegrada en este amplio jardín de copiosa floración. Sin embargo, sobrevive en su trabajo la pulsión ecuménica de un latinoamericanismo integrador del que nunca se termina por despegar, tal como lo señala Rama en la siguiente cita: “De todas las características de este punto de partida, ninguno más importante, para los años que viene, que el que acentúa *la pluralidad en la unidad*. La América Latina [...] ahora conquistará con ingente esfuerzo una cierta y todavía débil vinculación interior” (143, cursivas propias). Si la pluralidad referida atraviesa de par en par el texto y se constituye como el centro de su argumentación, la unidad se halla ausente. No se lee en el ensayo en qué consiste ni cómo se concibe esta agrupación, que parece limitarse a una expresión de deseo de Rama, más que a un fenómeno comprobable. Su trabajo de desmonte histórico del “boom” lo impulsan a cuestionar uno de los ejes de su propio discurso crítico, que perdura aquí basada solamente en una voluntad integradora que resiste incluso sus hipótesis más productivas. “Rama contra Rama” otra vez, lo que permite pensar que la observación de Losada es un elemento constituyente de la praxis del crítico uruguayo, que no avanza sino a través de tensiones que buscan la superación de la dialéctica, pero que se encuentran en

cambio con el feliz hallazgo de una original productividad crítica. En vez de una traba, la contradicción de Rama también abre senderos en el panorama literario latinoamericano.

## **Multiplicidades en tránsito**

En el presente apartado revisaremos una por una las tendencias narrativas que Rama despliega desde ese año 1941 hasta el final de su siglo corto. Las mismas pueden organizarse en dos grandes bloques según sigan o no los criterios frecuentemente utilizadas para el estudio de la historia literaria latinoamericana.

El primero de ellos está compuesto por el género fantástico, el realista y el regionalista. De los tres, el último es el que adquiere mayor significación dentro de la argumentación de Rama, ya que su desarrollo atraviesa todo el periodo y se presenta en términos de “triumfo y cuestionamiento”. El despliegue de esta tendencia se inicia con los padres fundadores, muchos de los cuales asumen una estética regionalista preocupados por las transformaciones que experimentan las comunidades rurales a medida que la modernidad permea y disloca sus más tradicionales estructuras. Rama señala cómo, durante las décadas siguientes, a pesar de los debates públicos que protagonizan, los narradores del regionalismo se van apropiando lentamente de los recursos formales de las vanguardias poéticas para reformular las directrices de su propia novelística. Esto se comprueba al leer la emergencia, en varios países del continente, de una violenta prosa de combate, que apela incluso a la vulgaridad y a la crudeza del lenguaje para construir ficciones que sacudan a los lectores y desmitifiquen una realidad social desigual y estancada. El esquematismo maniqueo de muchos de estos textos es, por lo tanto, una consecuencia del sesgo denunciador y panfletario del regionalismo de la década de 1930, al que Rama compara con el arte de la xilografía, en tanto ambos producen sentidos a partir del contraste marcado entre negros y blancos. No obstante, esta llaneza en el planteamiento de la estructura novelesca, dividida entre opresores y oprimidos, es sacudida por otra promoción de narradores, quienes, aún enlistados en la misma tendencia, superan con creces las limitaciones de sus coordenadas y renuevan radicalmente lo que se entiende por “regionalismo” en América Latina. Los tres principales referentes de esta gran reformulación son João Guimarães Rosa, Juan Rulfo y José María Arguedas. Sus textos se incluyen plenamente dentro de lo que Rama pondera como “la nueva narrativa” (sintagma que designa a la novela de la década de 1960), en cuyo seno operan según una particular modalidad: mantienen un alto nivel de realización literaria, que puede competir con las mejores obras de los autores del “boom”, pero sin renegar de las cosmovisiones culturales y los desafíos históricos de las sociedades más tradicionales de América Latina: “Las operaciones creadoras que sostienen [...] no buscan cancelar la expresividad regional ni sustituir la estructura alcanzada por el sistema literario latinoamericano, sino regenerarlas en el ritmo del tiempo, habida cuenta de nuevas exigencias estéticas” (Rama, 1986b, p. 127). El crítico no avanza mucho más sobre ellos en este apartado, pero es evidente que la conceptualización y la nómina de nuevos regionalistas remiten al fenómeno de la aculturación narrativa, cuya definición se traza más adelante, en una sección del ensayo dedi-

cada a su enunciación temprana. Finalmente, la última operación en relación al regionalismo como tendencia estética es también notable: culmina con su postulación como una fuerza creadora que, lejos de caracterizarse exclusivamente por su arraigo geográfico, se concibe más bien como una modalidad narrativa transversal en la literatura latinoamericana, que desaparece y reaparece a lo largo de los años gracias a su flexibilidad estética y a su insistencia en manifestar los cambios culturales que incesantemente asedian el continente.

En contraposición, el análisis de Rama sobre el realismo y el fantástico sigue carriles más usuales de los estudios literarios y su aporte se limita al registro de ciertas configuraciones generales y a un balance de sus mayores referentes. En relación al realismo, su juicio resalta la importancia de la ciudad como espacio de representación (de hecho, el subtítulo del apartado es “El realismo crítico urbano”, p. 153) y organiza distintas generaciones de escritores que se van superponiendo en el cultivo de la tendencia. La primera corresponde a los novelistas que acompañan el proceso de urbanización de las principales ciudades latinoamericanas, con nuevos asuntos y formas (Onetti, Sabato, Revueltas, Benedetti, Fernández Moreno); la segunda incluye un amplio conjunto de autores (Donoso, Edwards, Garmendia, Cabrera Infante, Vargas Llosa, entre otros) que se caracterizan por el énfasis en la insatisfacción con el mundo heredado, al que denuncian a través de un variado repertorio de nuevos procedimientos y lenguajes novelísticos. Entre estos últimos, se destacan David Viñas, Carlos Fuentes y Dalton Trevisan, quienes son analizados en detalle por proveer tres diferentes formas de entender el realismo que, a lo largo de proyectos literarios de larga data y con varias obras en su haber, abren el campo a nuevas búsquedas.

Por otro lado, en relación al fantástico, la interpretación de Rama adolece de una rigidez doctrinaria que proviene tanto de ciertas lecturas sociológicas demasiado estrechas de la novela, como de sus propias perspectivas acerca de la escena literaria rioplatense, a la que él mismo pertenece y en cuyos márgenes ubica una primera formulación programática de la tendencia. Así, Rama entiende la narrativa fantástica como una modalidad originada en el Cono Sur, más específicamente en la ciudad de Buenos Aires, que es dirigida por Jorge Luis Borges y cultivada y promovida por sus seguidores en una y otra orilla del Río de la Plata. Su posición frente a él adquiere un sentido condenatorio. Según Rama, esta clase de fantástico, que hegemoniza las letras argentinas durante veinte años, utiliza un espíritu lúdico y una forma artificiosa para construir tramas, espacios y personajes como una forma compensatoria frente a una situación social que no puede ser comprendida ni transformada. El escape de las estrecheces del realismo, que podría en principio generar un proceso de emancipación estética, termina por fijar un nuevo modelo que vuelve a someter a la imaginación a esquemas fijos y representaciones mecánicas. Los narradores fantásticos cuyas obras realmente marcan rupturas originales y provocativas son aquellos que subvierten el esquema fijado por Borges y Bioy Casares para construir un fantástico subversivo, con un sentido crítico y una pluralidad de significados ausente en los textos de sus maestros. Julio Cortázar es el paradigma de esta operación sobre la narración fantástica, mientras que un puñado de escritoras, como María Luisa Bombal, Silvina Ocampo, Clarice Lispec-

tor, abreva en el género para expresar la enajenación de la mujer en la sociedad latinoamericana a través de relatos estructurados en torno a la oscuridad, el terror, la ambigüedad, el encierro (p. 148).

Pero estos tres caminos de la narrativa conviven y se entremezclan con otros cinco que Rama propone en su ensayo y que forman un segundo bloque. Una de estas tendencias ya fue advertida anteriormente: es la que reúne “precursores, raros y outsiders”. Se trata de escritores desperdigados por todo el siglo corto latinoamericano que producen ficciones ilegibles durante varios años o circulan en un reducido número de discípulos y seguidores. Todos ellos son los marginados del canon: “Fueron sobre todo narradores rigurosos y medidos, de escasa o casi ignorada obra, que habían pasado esquivos al lado de las corrientes dominantes desde fin de siglo [...]” (p. 118). Pueblan esta cohorte de adelantados figuras como las de José Pereira de Graça Aranha, Macedonio Fernández, Julio Torri, José Félix Fuenmayor, Julio Garmendia, Pablo Palacio, Xul Solar y, principalmente, Felisberto Hernández, cuyas obras Ángel Rama había analizado y promovido desde sus años al frente de las páginas literarias de *Marcha* en Uruguay.

Otra tendencia de este segundo bloque es la del “discurso extraño”, una modalidad narrativa que se desprende del realismo urbano para adentrarse en una cosmovisión escatológica, atenta en lo temático a los procesos de descomposición social y creadora a nivel formal de innovadores recursos de representación, que replican al interior de los textos la insatisfacción de los sectores medios y la decrepitud observada en las clases sociales dominantes. Dos ejemplos de escritores formados en la tradición realista que en sus últimas novelas se incorporan a esta tendencia son, según Rama, Onetti y Sabato, quienes introducen en *La muerte y la niña* y *Abaddón el exterminador*, respectivamente, una percepción cada vez más opaca de la realidad, que invalida su registro mimético y traslada a sus tramas un nivel creciente de ambigüedad y abyección (p. 166). Junto a ellos, se colocan las novelas de H. A. Murena, Salvador Garmendia, Salvador Elizondo y, principalmente, José Donoso, el escritor chileno que motiva la acuñación del concepto “literatura de la decrepitud” por parte de Jorge Edwards, de quien Ángel Rama la retoma. Lo relevante de este “discurso extraño”, más que su fecundidad crítica puntual, es cómo la noción se inserta y reformula la historización que su ensayo viene sosteniendo, dividida en las orientaciones centrales del regionalismo, realismo y fantástico. Sobre ellas, las narrativas de la decrepitud imponen un sacudimiento, en tanto señalan la existencia de mudanzas tan marcadas al interior de cada una de las tendencias, que los rasgos opositivos existentes entre ellas terminan por ceder y abrirse a un juego de intersecciones más complejo pero también más dinámico y más vivo.

El otro linaje que plantea Rama presenta un carácter desestabilizar análogo al presente en el relato de lo decrepito. Como él, opera atravesando las diversas orientaciones y modificando las coordenadas con las que las ha entendido. Pero su importancia reviste en que es en este ensayo donde se formula temprana y tentativamente el concepto sobre el cual el crítico sigue reflexionando hasta sus últimos trabajos: la transculturación. Aquí, los escritores que construyen sus textos según esa modalidad estética son llamados “aculturadores narrativos” (183).



La perspectiva de Rama acerca de estos autores que reformulan los parámetros estéticos del regionalismo clásico no se asienta inicialmente en una indagación antropológica, sino plenamente literaria, que advierte la presencia de operaciones muy similares en diversas novelas latinoamericanas, en las que conviven recursos de la más contemporánea modernidad narrativa con una clara fidelidad a los lenguajes, cosmovisiones y tradiciones de las diversas áreas culturales. La ausencia de citas a las investigaciones de Fernando Ortiz, quien hacia 1940 publica *Contrapunteo cubano del tabaco y del azúcar* (1978) y propone allí el reemplazo del término “aculturación” por el “transculturación” para destacar el juego de interferencias dado entre las culturas oprimidas y las opresoras, es significativa. Implica que, en su origen, uno de los conceptos más célebre del crítico uruguayo fue utilizado en la discusión historiográfica tanto para resaltar el trabajo de ciertos escritores que parten del regionalismo y lo rediseñan en su totalidad, como para cuestionar las divisiones tajantes entre lo nuevo y lo viejo en la literatura latinoamericana. La enumeración de representantes de esta tendencia despeja cualquier duda sobre la solidaridad entre esta conceptualización y la presente en sus ensayos posteriores sobre el tema, así como también en el apartado sobre el regionalismo del mismo texto. Aquí, el crítico se detiene a analizar los textos de Arguedas, Rulfo, Roa Bastos, Guimarães Rosa y García Márquez, los mismos que aparecen en el artículo de 1974 “Los procesos de transculturación en la narrativa latinoamericana” (1986d) y luego en el célebre libro de 1982 que compila sus reflexiones finales sobre la problemática. Aún más: el hecho de que el último “aculturador” estudiado aquí sea el colombiano sobre cuya obra Rama discute con Vargas Llosa en 1972, termina por confirmar hasta qué punto su siglo corto reorganiza la historia literaria para impedir que las novelas del “boom” sean pensadas como desgajadas de un proceso complejo de invenciones colectivas y revisiones polémicas.

Finalmente, dos puntos ciegos contrastan con la productividad de estas tres últimas tendencias. Uno es el tratamiento que Rama hace de la narrativa andina, que es tomada en bloque y considerada a grandes rasgos como simplista, esquemática e incluso demasiado vinculada con la estética del realismo socialista, tal como lo revela la lectura de *El tungsteno*, de César Vallejo. El impulso revisionista de la historia literaria latinoamericana presenta aquí un hiato, ya que se comprueba un menosprecio por esta orientación narrativa muy cercana a la manifestada por los “críticos noveleros” que el ensayo se propone enfrentar. Rama apenas rescata de esta notable zona de producción novelesca dos elementos: “un impuso narrativo, una capacidad de tallar a golpes bruscos un universo violento [...]” (p. 181) y una descendencia más contemporánea que escapa a su estricta configuración estética, ejemplificada con la obra de Manuel Scorza. Las novelas de José María Arguedas son arracadas arbitrariamente de esta tendencia, en una operación crítica que no se halla justificada en el texto.

Otro de los puntos ciegos del ensayo es el referido a la literatura del Caribe. En relación a su estudio, Rama expresa al principio de su indagación una rica apertura, que propone la integración a los estudios latinoamericanos de textos escritos en otras lenguas, producidos en una zona de notable heterogeneidad cultural, situada en el cruce de distintos imperios coloniales y comunidades étnicas. No obstante,

la hipótesis central que organiza su perspectiva se encuentra expresada en el título del apartado: “El Caribe es un solo país” (p. 194), lo cual presenta importantes implicancias de lectura: la diversidad es aplastada por una homogeneización militante, que coloca las obras de autores como Asturias, Lezama Lima, García Márquez y Arenas en un mismo conjunto, determinado por el uso del relato maravilloso y una apelación constante a la imaginación. La apertura del Caribe a las influencias externas determina la plasticidad y la libertad formal que cultivan sus escritores, quienes parecen condicionados por el medio a la producción de textos barrocos que mezclan en su seno recursos propios de las tradiciones realistas, fantásticas e incluso regionalistas. La observación vuelve a insistir en el entrecruce de tendencias, pero impone cierta unidad forzada sobre materiales cuya heterogeneidad es manifiesta y hasta resaltada al principio por Rama, quien parece no poder evitar su impulso ecuménico sostenido tan solo por su obstinada voluntad integradora.

### **A modo de conclusión**

La lectura propuesta de “Medio siglo de narrativa latinoamericana (1922-1972)”, en conjunto con “Formación de la novela latinoamericana” revela la productividad del género ensayístico para proponer nuevas hipótesis críticas en torno a la historia de la literatura latinoamericana. A lo largo de sus páginas, Ángel Rama se enfrenta con un inmenso corpus de textos, sobre el cual opera al principio apenas con la demarcación temporal. La estipulación del ciclo funciona como un principio axiológico y torna posible tanto el señalamiento de los eventos y procesos culturales más importantes de la historia literaria del continente, como así también la formulación, el seguimiento y la problematización de sus tendencias narrativas más significativas. El crítico se comporta como diseñador y a la vez como explorador de ese medio siglo de cuentos y novelas que adquieren en conjunto la fisonomía de un jardín con senderos que se bifurcan. La postulación de conceptos como la doble vanguardia o la aculturación narrativa, el señalamiento de corrientes subterráneas de creación por donde circulan raros y outsiders, la atención puesta en las torsiones internas y el entrecruzamiento de orientaciones que pueblan su ensayo configuran las principales propuestas del siglo corto de la literatura latinoamericana postulado por Rama.

A la vez, los textos analizados se encuentran motivados por la discusión contra el “boom” literario y su interpretación como evento cultural espontáneo. Las polémicas que el crítico protagoniza en el Coloquio del Libro en Caracas, el sostenido debate con Vargas Llosa sobre García Márquez y la teoría literaria en boga, la propuesta de colocar a los escritores realistas de la década de 1910 como padres fundadores de la novela y la historización de una narrativa latinoamericana que se formara a partir de la multiplicidad, el intercambio y las transmutaciones cruzadas, se comportan como los estratégicos asedios de un discurso que busca desplazar aquellas lecturas críticas basadas en las nociones de tradición y ruptura. Rama apela al ensayo como medio de intervención y traza un panorama que diluye al “boom” en una confluencia dinámica de procesos apenas aprehensible, lo que queda demostrado en su propia dificultad para examinar ciertos fenómenos literarios cuyo sentido obtura con perspectivas cerradas o impulsos voluntaristas.

No obstante, el valor del ensayo de Rama tiene implicancias también en el análisis de su trayectoria como crítico, ya que las hipótesis aquí esgrimidas se terminan constituyendo como los primeros pasos en una nueva etapa de investigaciones literarias, motivada tanto por la revisión historiográfica y metodológica de su propio abordaje, como por el estudio de fenómenos narrativos complejos e inusuales, que revelan procesos de creación estética por fuera de los espacios de producción más consagrados. El mismo Ángel Rama asume en estos textos estudiados una orientación diferente en su praxis intelectual e inicia así una década donde concibe sus mayores aportes al conocimiento general y específico de nuestra historia y crítica literaria.

## Bibliografía

- Aguilar, Gonzalo (2001). Ángel Rama y Antonio Cándido: salidas al modernismo. En Raúl Antelo (comp.). *Antonio Cándido y los estudios latinoamericanos* (pp. 71-94). Pittsburgh: Instituto Internacional de Literatura Iberoamericana.
- Fuentes, Carlos (1969). *La nueva novela hispanoamericana*. México: Joaquín Mortiz.
- Gilman, Claudia. (2012). *Entre la pluma y el fusil. Debates y dilemas del escrito revolucionario en América Latina*. Buenos Aires: Siglo Veintiuno.
- Hobsbawm, Eric (1998). *Historia del siglo XX*. Buenos Aires: Grijalbo Mondadori.
- Losada, Alejandro (1985). Nueva novela y procesos sociales en América Latina. La contribución de Ángel Rama a la historia social de la literatura latinoamericana. *Texto Crítico*, 10 (31/32), 246-270.
- Ortiz, Fernando (1978). *Contrapunteo cubano del tabaco y del azúcar*. Caracas: Biblioteca Ayacucho.
- Rama, Ángel (1972). El boom establece expresamente un recorte empobrecedor de nuestras letras, que las deforma y traiciona. *Zona Franca* (16), 10-15.
- Rama, Ángel (1979). *Aportación original de una comarca del tercer mundo: Latinoamérica*. México: Centro de Estudios Latinoamericanos-UNAM.
- Rama, Ángel (1982). *Transculturación narrativa en América Latina*. México: Siglo XXI.
- Rama, Ángel (1984a). *La ciudad letrada*. Hanover: Ediciones del Norte.
- Rama, Ángel (1984b) (Comp.). *Más allá del boom: literatura y mercado*. Buenos Aires: Folios.
- Rama, Ángel (1986a). La formación de la novela latinoamericana. En *La novela en América Latina. Panoramas 1920-1980* (pp. 99-202). Montevideo: Fundación Ángel Rama.
- Rama, Ángel (1986b). Medio siglo de narrativa latinoamericana (1922-1972). En *La novela en América Latina. Panoramas 1920-1980* (pp. 20-25). Montevideo: Fundación Ángel Rama.
- Rama, Ángel (1986c). Diez problemas para el novelista latinoamericano. En *La novela en América Latina. Panoramas 1920-1980* (pp. 33-98). Montevideo: Fundación Ángel Rama.

- Rama, Ángel (1986d). Los procesos de transculturación en la narrativa latinoamericana. En *La novela en América Latina. Panoramas 1920-1980* (pp. 203-234). Montevideo: Fundación Ángel Rama.
- Rama, Ángel (1995). La concertación de los relojes atlánticos. En *La riesgosa navegación del escritor exiliado* (pp. 251-529). Montevideo: Arca.
- Rama, Ángel y Vargas Llosa, Mario. (1973). *García Márquez y la problemática de la novela*. Buenos Aires: Corregidor-Marcha.
- Rodríguez Monegal, Emir (1979). Tradición y renovación. En César Fernández Moreno (coord.). *América Latina en su literatura* (pp. 139-184). México: Siglo XXI.
- Sánchez, Pablo (2009). *La emancipación engañosa. Una crónica transatlántica del boom (1963-1972)*. Alicante: Universidad de Alicante.
- Vargas Llosa, Mario (1969). Novela primitiva y novela de creación en América Latina. *Revista de la Universidad de México* (10), 29-36.

# PEDRO JORGE VERA: CARTAS DE UN VIAJE VITAL (1930-1980)

Raúl Serrano Sánchez  
Universidad Andina Simón Bolívar

Recibido: 09 - diciembre - 2015, aprobado 25 - diciembre - 2015

---

## Resumen

En este texto el autor pasa revista a la correspondencia del escritor ecuatoriano Pedro Jorge Vera, de quien en 2014 se celebró el centenario de su natalicio; cartas que se recopilan en el volumen *Pedro Jorge Vera: los amigos y los años*, del que Serrano Sánchez es editor. El autor examina el contexto político, social y cultural en el que Vera mantiene este intercambio epistolar; contexto que da cuenta de los diversos motivos, argumentos, contradicciones y paradojas de lo que fue el debate político y literario de dos décadas clave para la literatura ecuatoriana y latinoamericana del siglo XX: las del 30 y 40. Algunos de los remitentes son amigos y colegas del escritor (Benjamín Carrión, Jorge Enrique Adoum, José de la Cuadra, Ángel F. Rojas, Alfredo Pareja Diezcanseco, etc.) quienes en sus misivas vierten opiniones y valoraciones que permiten reconstruir los diversos momentos de la historia del Ecuador como de América Latina, pues otros remitentes son de Buenos Aires, México, Santiago de Chile y Montevideo. Las cartas van de 1930 a 1980; si bien, así lo advierte Serrano Sánchez, muchas se perdieron como resultado de la lucha política que Vera, en tanto periodista y militante de izquierda, llevó adelante contra gobiernos antidemocráticos y dictaduras militares y civiles que en más de una ocasión lo persiguieron hasta que terminara exiliándose en más de una ocasión. Vale señalar que un buen número de cartas corresponden al intercambio que Vera sostuvo con el narrador, poeta y compañero en su empresa periodística, Alejandro Carrión. La estrecha y larga amistad, que se analiza a lo largo de estas páginas, entre ambos creadores se verá amenazada hasta llegar a su ruptura por las posturas políticas que un militante socialista como Carrión asumiría luego.

**Palabras clave:** correspondencia, literatura, Ecuador, amistad, transición, política, Pedro Jorge Vera, Alejandro Carrión, historia, periodismo, cultura, revistas, Ecuador.

## Abstract

In this paper, the author reviews the correspondence of the Ecuadorian writer Pedro Jorge Vera, whose centenary of birth was celebrated in 2014; letters collected in the Pedro Jorge Vera volume: *Friends and years*, of which Serrano Sanchez is the editor. The author examines the political, social and cultural context in which Vera maintains this exchange of letters; context that accounts of the motivations, reasons, arguments, contradictions and paradoxes from what was the political and literary debate of two key decades to the Ecuadorian and Latin American litera-

ture of the twentieth century: those of the 30's and 40's. Some of the senders are friends or fellow writer colleagues (Benjamin Carrion, Jorge Enrique Adoum, José de la Cuadra, Angel F. Rojas, Alfredo Pareja Diezcanseco, etc.) who in their letters poured opinions and ratings that allow the reconstruction of the different moments of the Ecuadorian and Latin American history, because other senders are from Buenos Aires, Mexico, Santiago de Chile and Montevideo. The letters are from 1930 to 1980; although, as Serrano Sanchez warned, many of them were lost as a result of the political fight that Vera, as journalist and leftist militant, carried forward against antidemocratic governments and military and civilian dictatorships that in more than one occasion pursued him until he ended exiling himself in more than one occasion. It is noteworthy that a good number of letters correspond to the exchange that Vera held with the narrator, poet and partner in his newspaper company, Alejandro Carrion. The close and long friendship that is analyzed throughout these pages, between the two artists will be threatened until it breaks up due to the political posturing that as a militant socialist Carrion would assume later.

Keywords: correspondence, literature, Ecuador, friendship, transition, politics, Pedro Jorge Vera, Alejandro Carrion, history, journalism, culture, magazines, Ecuador.

*“porque aunque la literatura nos habitaba ya como un vicio delicioso intuitivamente buscábamos —y exigíamos— en los demás algo como una solidaridad humana contra las perradas del destino”*

*Jorge Enrique Adoum (París, 29 de mayo de 1984).*

Las cartas de y para el escritor y periodista Pedro Jorge Vera (Guayaquil, 1914-Quito, 1999) y varios de sus amigos y contemporáneos recogidas en el volumen *Los amigos y los años. (Correspondencia, 1930-1980)*, no solo que evocan las tensiones, motivos y objetos del debate literario y político de su tiempo, sino que nos revelan el espíritu, la atmósfera, el nivel con el que se desarrolló ese debate. Así como el lenguaje de un puñado de jóvenes creadores, gran parte de ellos, y en lo central tanto Vera como Alejandro Carrión (Loja, 1911-Quito, 1992) que aún no cumplían ni los 30 años de edad. Además, esta correspondencia, que ha sido estructurada en orden cronológico y alfabético en sus tres partes (I Los amigos de acá, II Los amigos de allá, III Cartas de Pedro Jorge Vera) es la suma y síntesis de vidas que empezaban a trazar, a diseñar unos sueños que nunca están fuera o que le dan las espaldas a la realidad y realidades que respiran, que viven en tanto sus hacedores son parte de un contexto donde lo político (verdadero fantasma que los recorre de lado a lado) y lo ideológico es asunto clave —fundamental— de su cotidianidad y de unas existencias que a pesar de la juventud se sabían ya parte de la escena contemporánea; de una historia de la que ellos empezarían a poner su contingente y su arte.

Son 81 cartas. De estas 16 están firmadas por Pedro Jorge Vera, 5 corresponden al cruce que mantiene entre 1932–1952 con Alejandro Carrión, quien le envía 11. Las otras se reparten entre varios escritores de la época, algunos contemporáneos de Vera, otros pertenecientes a la generación del 30 o el Grupo de Guayaquil, y a los escritores de la Sierra: Benjamín Carrión, Leopoldo Benites Vinuesa, Alfonso Cuesta y Cuesta, José de la Cuadra, Nelson Estupiñán Bass, Jorge Fernández, Jorge Icaza, Gonzalo Humberto Mata, Manuel Medina Castro, Alfredo Pareja Diezcanseco, Jorge Hugo Rengel, Ángel Felicísimo Rojas, Augusto Sacotto Arias, Humberto Salvador, Jorge Enrique Adoum. También están algunos de América Latina: José Mancisidor, Adolfo Ortiz de Zárate, Gastón de la Fuente, Antonio García, Arnaldo Tapia Caballero, Genaro Carnero Checa, Carlos Sabat Ercasty, Joaquín Gutiérrez, Ernesto Sabato. O a pintores como Eduardo Kingman cuya escritura es como un lienzo poblándose de antiguos colores y música por descifrar.

## **Historia de un archivo imposible**

Vera no conservaba un archivo convencional de su correspondencia. Es más, ese archivo tenía cierto carácter virtual, dado que algunas de las cartas que lograron sobrevivir a los ajetreos de su intensa vida política y combativa desde el periodismo, se extraviaron; incluso cuando en 1963 tuvo que partir exiliado a Santiago de Chile, en condiciones dolorosas (el estado de salud de su primera esposa, Ena Alarcón Diez, era delicado, retornaba haciéndola tratar en la Unión Soviética), tuvo que, al apuro, encargar muchos de sus recortes, manuscritos y cartas a un

amigo, quien –según lo ha contado el escritor– por evitar ser víctima de represalias, decidió deshacerse de todos esos papeles, de los que Pedro Jorge no volvió a tener noticias jamás. Las cartas que integran *Los amigos y los años* forman parte, son la evidencia del azar. Se salvaron porque una que otra se quedó entre las páginas de los libros preferidos de Vera, entre carpetas de manuscritos, cajones donde reposaban los materiales de trabajo del periodista; o porque posteriormente su compañera, la escritora Eugenia Viteri, las guardó en algún álbum familiar, o entre las postales y esuelas de parientes y amigos.

Cartas que supieron sortear las represalias políticas que se decretaban contra quien desde la célebre y mítica revista de combate político, creada por Vera en sociedad con Alejandro Carrión en 1957, *La Calle*, desató una constante y punzante oposición a los gobiernos de turno como el del conservador Camilo Ponce Enríquez y el cuarto velasquismo; al igual que desplegó un intenso cuestionamiento a la penetración de sectas religiosas de origen norteamericano o las maniobras, siempre bien trampeadas, de la misma iglesia católica en el Ecuador.

Por todo lo que implicaba su trájín diario, resultaba complicado que Vera tuviera el sosiego necesario para llevar ese archivo, o en una de las treguas que le daba la vida sentarse a revisar, a depurar una correspondencia que sin duda fue nutrida. No olvidemos que para entonces escribir cartas no solo que era un arte, se trataba de un diálogo que siempre quedaba inconcluso, que los amigos lo cerraban o volvían a abrir, en algo, al viajar, a la hora de los reencuentros, las cervezas, los tragos fuertes, las discusiones (humanas, mas no divinas), y esa violencia de la que luego todos terminaban mofándose, y que los ponía de cara al malestar de su tiempo, a la saudade de una época en la que apostaban por ese lugar que parecería ser que ahora a algunos intelectuales les avergüenza decirlo: esa geografía, esa casa donde se movían, amaban, odiaban y soñaban, “la suave patria” como dice el poeta Ramón López Velarde; esta para la que todos, desde la escritura, la reconstruían con ese material que liquida cualquier olvido o desmemoria: las palabras. Y lo hicieron asumiendo el albur que eso implicaba.

Pedro Jorge Vera más de una vez lamentó haber perdido cartas valiosas, entre esas (en el volumen solo se incluyen dos) las del maestro de la narrativa latinoamericana, José de la Cuadra, como las del narrador y ensayista Joaquín Gallegos Lara, de quien las extravió todas. Al respecto, anota:

En varias ocasiones mantuve con Joaquín nutrida correspondencia. Sus cartas –la mayoría escritas a lápiz con su letra grande y clara– las conservaba como un tesoro querido, así eran de originales y de rotundas sus ideas. Hasta que se las presté a Jorge Enrique Adoum, empeñado en estudiar exhaustivamente la figura de El Suscitador (en su gran novela *Entre Marx y una mujer desnuda* Joaquín es Gálvez), y aquel, al emprender un viaje, las dejó al cuidado de Magdalena Jaramillo que, imponderablemente, las perdió<sup>104</sup>.

En efecto, en el archivo utópico de Vera no hay rastro de ese “tesoro”, por lo que la presencia del autor de *Las cruces sobre el agua* es resultado de las alusiones,

104 Pedro Jorge Vera, *Gracias a la vida, memorias*, Quito, Corporación Editora Nacional, 1998, 2da. ed., p. 58.



comentarios y apuntes críticos, a veces demasiado marcados por la pasión o las aversiones personales en autores como Alejandro Carrión. Recordemos que era la década del 30, años en los que como resultado de las propuestas de la vanguardia poética que encabezan Hugo Mayo, Aurora Estrada y Ayala, Jorge Carrera Andrade, Gonzalo Escudero, Alfredo Gangotena, y ese trío de “muchachos”, autores de un libro de cuentos escandaloso, *Los que se van* (Guayaquil, 1930), que marca y funda una tradición, por tanto una literatura nueva, distinta en el ambiente pacato del país. Sus autores (Enrique Gil Gilbert, Joaquín Gallegos Lara y Demetrio Aguilera Malta) se convirtieron en la piedra de toque de lo que, con la lucidez que aún no deja de asombrarnos por su vigencia, Benjamín Carrión supo interpretar a cabalidad como el síntoma de un despertar en la escritura ecuatoriana<sup>105</sup>. Cambio al que convergen, desde estéticas distintas, narradores como Pablo Palacio, Humberto Salvador, en lo experimental, psicológico, infernal y urbano; más Jorge Icaza, Alfonso Cuesta y Cuesta y Jorge Fernández, desde el indigenismo. Tiempo signado por el vaivén de las vanguardias y postvanguardias europeas, que en América Latina tuvieron una recepción más particular; ruptura a la que Ecuador, gracias a esa generación, no llegó con retraso. Momentos en los que la inestabilidad política interna y continental escribía su propia historia: el bestiario de dictaduras recién empezaba a convertirse en pretexto para lo que luego sería la novelística del sur, sobre todo la novela del dictador, que en estos últimos años se ha reactualizado, y de la que Vera tampoco estuvo al margen con *El pueblo soy yo* (Buenos Aires, 1976).

## Un fantasma inevitable

Para la generación de Pedro Jorge Vera y la anterior, así como gran parte de los intelectuales y artistas latinoamericanos de la época, la política era el correlato indispensable en su manera de entender, de verse y saberse parte de una realidad (de ahí la condena que ha generado más de una lectura prejuiciada), cuyas arbitrariedades y absurdos, emanados de una pugna de clases hasta hoy no superada, los llevaba a militar en lo que más de uno llama “la esperanza”: el naciente Partido Socialista Ecuatoriano, fundado en 1926 en Quito, que surge como alternativa ante un liberalismo tomado por asalto por la clase emergente que por carambola de la Revolución Liberal de 1895 ascendió a roles protagónicos que supieron defender reiterando, hasta depurando, las taras que heredaron de los grupos de poder que esa revolución había desplazado. Otros, años después, escogieron opciones más radicales por el lado del Partido Comunista, fundado en 1931. Vera prefirió, luego de una fugaz convivencia con la Juventud Comunista, mantenerse independiente, pero siempre adscrito al marxismo, que en él tiene variantes muy particulares, una de ellas se nutre de los postulados martianos. Quizá esa particularidad, y esa independencia fue lo que le permitió mantener una actitud crítica con quienes resultaban ser coidearios, aunque a veces muchas ingenuidades los llevaron a cometer desaciertos que luego, casi unánimemente, deplorarían por completo<sup>106</sup>. Al

105 Cfr. Benjamín Carrión, *El nuevo relato ecuatoriano*, Quito, Casa de la Cultura Ecuatoriana, 2da. ed., 1958.

106 Sucede con la sublevación popular del 28 de Mayo de 1944 llamada “La Gloriosa”, que puso fin a la dictadura civil de Alberto Arroyo del Río, y en la que Vera tuvo participación directa e intensa como parte de la directiva de Alianza Democrática Ecuatoriana (ADE) que la lideró, posteriormente como Secretario General de la Asamblea Nacional Constituyente de 1945.

respecto, es meritorio leer la carta 80 que Vera le dirige desde Guayaquil al expresidente, exiliado en Santiago de Chile, y a la sazón su padrino de bodas, José M. Velasco Ibarra, comentándole el momento político previo al levantamiento popular, al arribo “del gran ausente”, que para fatalidad de este país no se quedó tan “ausente” porque, precisamente a partir de los resultados de “La Gloriosa” (una revuelta más que una revolución, pues en términos de estructuras no cambió casi nada) Velasco Ibarra consolidaría su presencia como caudillo populista. Posición que no soltaría nunca más<sup>107</sup>.

En la carta, Vera le transmite a Velasco el proyecto de la oposición en torno a la figura de quien, en 1946, terminaría traicionando al movimiento ante el cual Velasco declaró haber tenido su “corazón en la izquierda”. Traición a la que se sumarían, entre otros, Carlos Guevara Moreno, fundador de ese partido que durante un buen periodo estuvo al servicio del populismo velasquista: Concentración de Fuerzas Populares (CFP), que en la década del cincuenta terminó bajo el dominio de Asaad Bucaram. Sobre Guevara Moreno, para algunos un personaje ambiguo, para otros una suerte de mago de la política criolla, se han vertido una serie de aproximaciones. La carta que Vera le dirige a este en febrero 15 de 1940, es el antecedente de hechos que tendrían su culminación posterior a “La Gloriosa”, y a la Asamblea Constituyente de 1945 en la que el escritor se desempeñó como Secretario General.

Sí, estas cartas tejen esa otra red que la macro historia suele ocultarnos, o pasar por alto. Estas palabras no son el reflejo de un tiempo donde lo ideológico y político no solo correspondía a opciones individuales, sino que iría señalando la ruta por la que toda una generación, la de Vera, transitaría lanzando juramentos, promesas que su efervescencia revolucionaria, de intelectuales comprometidos, sin que esto sea una acusación, pues comprometidos fueron Balzac, Pessoa, Hemingway (la escritura es un acto político), los llevara a proclamar como una verdad que —no venía al caso— la bruja de la historia se encargaría de contradecir, o simplemente, efectos de ese otro fantasma implacable, el tiempo y sus paradojas los pondría en orillas y veredas diferentes. Por eso, la epístola-poema de Jorge Enrique Adoum enviada desde París el 29 de mayo de 1984, a propósito de los 70 años de Vera, es retrato y radiografía, testimonio, recuento descarnado de este período y sus reflejos:

porque aunque la literatura nos habitaba ya como un vicio delicioso intuitivamente buscábamos —y exigíamos— en los demás algo como una solidaridad humana contra las perradas del destino y porque aunque a veces discrepábamos al hablar de un autor o de una obra jamás tuvimos problemas por cuestiones de principios (¿cuándo llegarán éstos a ser también afines?) y anduvimos el uno junto al otro cada vez que había que estar junto a los otros así lo has hecho con tu literatura y tus aventuras periodísticas sin que el lenguaje o la técnica te inquieten demasiado pero cuidando de que el fondo no traicione tu fe (menos mal que la tienes todavía)<sup>108</sup>.

107 Al respecto cfr. Carlos de la Torre, “El velasquismo: democracia y política de masas en el Ecuador de los años 40”, en José Álvarez Junco, comp., *El populismo en España y América*, Madrid, Catriel, 1994, pp. 215-232.

108 Pedro Jorge Vera, *Los amigos y los años*. (Correspondencia, 1930.1980), Quito, Casa de la Cultura Ecuatoriana, 2002, p. 49.

## De amigos y promesas

La amistad de Alejandro Carrión, por cierto uno de los críticos literarios más agudos de esa generación, amén de su obra poética y narrativa que sin duda es todo un aporte (le guste o no a cierto sector de nuestra crítica) comienza aproximadamente en el año 1932. Vera no cuenta en sus memorias nada al respecto; Carrión lo hace en una crónica, como siempre cargada de ironía, de su libro *Una cierta sonrisa*: “Joaquín Gallegos Lara me lo presentó: lo llamaba ‘Predrojór’, y en esta variante del nombre encontraba cierto ‘sabor ruso’”<sup>109</sup>.

Estas cartas son fragmentos, instantes del diálogo que dos cuasi adolescentes mantienen con una altura, un desparpajo y nivel intelectual que no los lleva a quedarse en trivialidades; a veces ciertos hechos de la vida son abordados con tal ironía, no libre de sagacidad, que hacen que los ecos de esas vidas aún resuenen o floten en esa pompa de jabón en que se torna la nostalgia, de la que no se sienten abochornados:

Toda esta disquisición bizantina sobre la voluntad vertical que en mí hallo y la voluntad horizontal que en ti encuentro y que me determina a mí en neoclásico y a ti en romántico, a mí en teórico y a ti en práctico, mi querido Pedro, viene a propósito de tu propuesta de aventura fuera de este horrible país y te da mi respuesta<sup>110</sup>.

Carrión se muestra, establece los signos del periodista y cronista sardónico, ágil, irreverente, así como el crítico incisivo, sin que nada lo detenga, ni siquiera el hecho de a veces soltar “verdades” amargas, dolorosas, nada amables, ante sus adversarios o interlocutores. Esa actitud mantendría siempre en su columna “Esta vida de Quito”, que firmó durante años con el seudónimo de Juan sin Cielo en los diarios *El Universo* y *La Razón*<sup>111</sup>, así como en la revista *La Calle*, *El Comercio* o en *Vistazo*. Crítico mordaz, juguetón, lector atento al devenir de su tiempo, a la metamorfosis del paisaje, a la corriente que le moja los pies y que luego lo avasallaría.

Aquí está el poeta Carrión de su primera edad, o etapa lírica. Escritura envuelta en los olores, el polvo, la cera y la rabia de su tiempo, y el de sus prójimos. Es el poeta que al enterarse de la captura y muerte (más exacto sería decir asesinato) del mítico bandolero Naúm Briones, a los pocos días le escribe el canto “Salteador y guardián”<sup>112</sup>. Es la hora de *Poemas de un portero* (1932-1934) y *Luz del nuevo paisaje* (1935). Libros que asombran por compaginar, superando el cartel o el panfleto, una materia lírica cuyo tratamiento a otros, en esa como en cualquier otra edad, les acarrearía desastres.

Estas cartas continúan una conversación que se intensifica en ritmo, furias, obsesiones como la búsqueda, por parte de Carrión, de la escritura plena (después de su experiencia con la poesía social), sin caer en poses o actitudes de muchacho que persigue en exclusivo la fama, que toma a la poesía como un medio para convertirse casi en estrella de cine. No. Aquí están las angustias de alguien —¿un

109 Alejandro Carrión, *Una cierta sonrisa*, Quito, Dinediciones, 1992, p. 200

110 Pedro Jorge Vera, *Los amigos y los años*, p. 95.

111 Una selección de estos artículos están recogidos en *Esta vida de Quito*, Quito, Banco Central del Ecuador, 1983.

112 Incluido en *Luz del nuevo paisaje*, Quito, Imprenta L. Fernández, 1935. Personaje al que daría vida el narrador Eliécer Cárdenas en la novela *Polvo y ceniza* (1978).

neoclásico?— que se ha propuesto variantes, como era obvio, en la escritura; en un hombre que quiere ser un viajero inmóvil, que lee a quienes lo antecedieron, no solo a los de su patio, también a los poetas y novelistas de otras culturas, cuestionando lo que está dentro de la dialéctica de toda tradición: aquella estética que de pronto ya no es parte de su interés.

Carrión como Vera superan el monólogo y el elogio de compromiso; llegan a confrontar y confrontarse, entre ellos no hay concesiones. El Carrión crítico admira, se entusiasma con la obra de quienes forman “El Grupo de Guayaquil”, pero también tiene sus reticencias. Sobre los autores y el libro *Los que se van* (Guayaquil, 1930) anota, a propósito de la polémica sostenida entre Benjamín Carrión y el crítico peruano José Diez-Canseco sobre este cuentario:

Yo comprendo el valor de ese libro como libro inicial, y así, me parece francamente una buena cosa. Gusto muchísimo de los cuentos de De la Cuadra y veo en la novela de Pareja 10 etc. el mejor ensayo de novela ecuatoriana hecho hasta hoy. Pero de esto a verlos geniales hay una distancia enorme<sup>113</sup>.

Es el mismo ojo avisador que más adelante precisa, con una actualidad que desconcierta, porque es en lo que luego cayó gran parte de la práctica literaria nacional:

Porque de las cartas esas se desprende que, en grandiosidad, del “Grupo de Guayaquil” a la estatua de la libertad (esa que hay en Nueva York) no hay ya ninguna distancia. Y yo los quiero a ustedes más cerca, verlos como son, y no a través del lente de aumento del elogio desmedido<sup>114</sup>.

Carrión es lúcido al valorar lo que sin duda representa esa práctica banal del “elogio desmedido”, en la que lamentablemente con los años él terminaría militando. El crítico agudo (¿acomodos con el statu quo?) no volverá por sus fueros ni a emprender hazañas como las que cumplió durante la época inicial de la revista *Letras del Ecuador*, que en abril de 1945 empezara a circular por iniciativa de Benjamín Carrión, para entonces flamante presidente de la recientemente creada Casa de la Cultura Ecuatoriana, uno de los escasos “logros” de lo que fue la revuelta de Mayo de 1944. Sabemos que a Alejandro Carrión la historia no le perdonará muchas cosas, pero también sabemos que luego de leer sus textos intentar excluirlo de la memoria literaria ecuatoriana por razones de orden político e ideológico, no solo que sería el peor error (algunos de sus adversarios y cuestionadores más severos no lo han cometido aún); llegar a una acción de esa índole sería una insólita amputación en nuestra historiografía literaria. Ese crítico mordaz, también (al César lo que le pertenece) es capaz, a pesar de las desavenencias personales, estético-políticas con Gallegos Lara, de escribir uno de los homenajes más lúcidos, de todos los que se le tributarán, a la muerte del polémico escritor. Creo que de no haber escrito nada más que ese artículo, y el retrato-ensayo que puso como prólogo para la primera edición (1964) de las obras completas de Pablo Palacio<sup>115</sup>,

113 Pedro Jorge Vera, *Los amigos y los años*, p. 61.

114 *Ibid.*, pp. 61-62.

115 Ambos textos, “Joaquín Gallegos Lara, el caminante inmóvil” y “Pablo Palacio el fulminado por el rayo”, están recogidos en *Galería de retratos: estudios sobre literatura ecuatoriana contemporánea*, Quito, Banco Central del Ecuador, 1983.

son más que suficientes como para que Carrión no sea obviado jamás en la literatura del Ecuador. Ese ensayo, como el que le dedicara su tío, Benjamín<sup>116</sup> al autor de *Un hombre muerto a puntapiés*, quizá son los ejercicios más logrados (de los que se dieron antes del gran reconocimiento que se haría notorio desde mediados de los setenta sobre la narrativa palaciana) de hermenéutica realizados entre nosotros.

Como todos los artistas, Vera y Carrión tenían sus pasiones. Carrión intolerante para con quienes se convertían en sus cuestionadores o simplemente estaban en el bando políticamente incorrecto (tiempo en el que Carrión es un ferviente militante del Partido Socialista Ecuatoriano); Vera, por su parte y con todas las aguas que han pasado bajo los puentes, iría radicalizando su visión política así como su práctica de la amistad, hasta llegar a asumir posiciones definitivas, por no decir faltas de tolerancia. De algunos casos habla en *Gracias a la vida*. Pero es Carrión quien, con lenguaje elocuente, le lanza esta proclama a Vera no exenta de ironía modernista:

Yo ante todo necesito sentir presentes a mis amigos a toda hora, y estoy seguro que el día en que me convenza de que ellos se me han agotado, aun cuando ya no está de moda ni es decente, me aplicaré un balazo en el sitio que, entonces, juzgue oportuno<sup>117</sup>.

Gajes del oficio de vivir, de la política y del poeta. Llegado el momento en que los amigos o la amistad “se agotaron”, sobre todo (según lo confesaron ambos) por razones políticas, Carrión no se aplicó el balazo, aunque sí a partir de la ruptura que supondría el que Vera decidiera apoyar la candidatura progresista de Parra-Carrión para las elecciones de 1960, y Alejandro al liberal Galo Plaza Lasso (apoyo que contó, entre otros con el de Alfredo Pareja Diezcanseco y varios intelectuales de la época), los balazos los aplicó con su humor, ironía y sarcasmo implacables contra quienes hasta entonces habían sido sus amigos y coidearios desde las páginas de la misma revista *La Calle*, que Carrión siguió editando en una segunda época, convirtiéndola en trinchera donde los “enemigos” eran demasiado visibles, y a los que se condenaba por sus elecciones ideo-políticas o simplemente por la osadía de sus sueños; operación que terminaría siendo una suerte de suicidio anunciado. Quizá Pablo Palacio tenía —¿cuándo no?— sobrada razón al decir en un texto de 1928: “Fuimos amigos para lo que son amigos todos los paisanos del mundo. Para engañarnos, porque los amigos son los únicos hombres a quienes podemos engañar”<sup>118</sup>.

## El dedo de San Juan

Dicen que la política y las mujeres (en este caso las mujeres no fueron el motivo original) terminan con aquello que, a veces, y a pesar de los juramentos y promesas de rigor, se supone será eterno. Carrión recuerda esos años gloriosos de la revista *La Calle*, por cierto etapa no superada del periodismo nacional, no

116 Benjamín Carrión, “Pablo Palacio”, en Mapa de América, Madrid, Sociedad General Española de Librería, 1930.

117 Pedro Jorge Vera, *Los amigos y los años*, p. 64.

118 Pablo Palacio, “A nuestro compañero Raúl Andrade”, *Savia* (31 de marzo de 1928) (Quito).

solo por todo lo que implicó en la escena política nuestra, sino por los recursos que esos periodistas inventaron (por ejemplo: el uso de la máscara para legitimar la voz, el discurso de otros a través de los múltiples seudónimos) en un ambiente donde las técnicas y los recursos periodísticos no se habían renovado sino a medias:

Convertidos ya de lleno en revista política, la factura de cada número contuvo una lucha interna, librada en términos amistosos, de mutua consideración: yo trataba de mantener la revista al nivel del Frente Democrático Nacional, Pedro Jorge pugnaba por situarla a nivel del Partido Comunista, en el cual lo admitían y separaban en forma alternativa, pero con el cual estaba siempre de acuerdo. En fin de fines, él era quien siempre cedía y una vez lo dijo muy donosamente: “Sobre mi hombro, está Alejandro leyendo lo que escribo, para que no se me vaya la viada.” Si, casi así era la cosa. Y en ese amistoso forcejeo, claro, estaba que algún día San Juan bajaría el dedo<sup>119</sup>.

Por su parte, Vera nos da esta versión respecto a la conclusión de la aventura de *La Calle*, y de una amistad que para entonces ya había enfrentado muchas pruebas, aunque no todos los desafíos o “engaños”:

Como desde el primer momento yo me negué a uncirme al carro de Plaza y propugné una candidatura radical de la izquierda, se produjo la natural divergencia con Alejandro Carrión, que terminó con el acuerdo de disolver la sociedad de *La Calle*. Dejo constancia de que, en el aspecto económico, Carrión se portó con altura y la separación se produjo amistosamente. La enemistad vendría posteriormente, por razones ideológicas y políticas<sup>120</sup>.

Ni Vera ni Carrión posteriormente rehuyeron sus compromisos políticos: cada quien defendía su verdad e hizo lo que consideró tenía que hacer. Vera continuó en su guerra de guerrillas desde una nueva esquina: la revista *Mañana*, que funda en 1960 en sociedad con Benjamín Carrión y Rodrigo Cabezas. La postura de Alejandro Carrión cada vez se radicalizaría hacia el pensamiento reaccionario o una derechización total; su nueva posición política lo llevaría a emitir, años después, juicios como este:

Es verdad que algunos amigos de mi juventud, que son parte viviente de mis recuerdos, me han abandonado y se presentan como mis “ex-amigos”. Ustedes saben la razón por lo cual lo hicieron: porque yo, como millones de hombres en Europa principalmente y en el mundo todo, descubrimos que Popper, cuando dice que el marxismo es el mayor error del pensamiento occidental, ha acertado plenamente. Ellos son mis “ex-amigos” porque la vejez les ha impedido darse cuenta de que esa es la verdad, y siguen, los pobres, hundidos en la peor mentira de los tiempos<sup>121</sup>.

No sabemos si los “ex-amigos” a los que alude siguieron “hundidos” en tal “mentira”, en la que, tiempo atrás para él —cosas de la funesta dialéctica, diría Borges— era una verdad incuestionable; verdad o postura de la que estas cartas dan

119 A. Carrión, *Una cierta sonrisa*, p. 210.

120 P. J. Vera, *Gracias a la vida*, p. 152.

121 A. Carrión, *Una cierta sonrisa*, p. 11.

buena cuenta. Además está claro que elegir y asumir una “mentira”, porque no podríamos creer que la que escogió luego Carrión no lo era (incluso aplicando el racionalismo crítico del citado Popper) es una opción legítima de cualquier mortal. Porque si no, ¿de qué hablamos cuando hablamos de dogmatismos y mentiras?

## Huellas por examinar

Las confesiones que encierran, todo lo que sugiere esta correspondencia de *Los amigos y los años*, nos permite rastrear, en un trabajo de reconstrucción del mosaico de nuestro pasado literario, lo que estas sensibilidades percibían, cómo se fueron modelando, fortaleciendo, a veces amparándose en la maquinaria de una autoestima que, lo reconocería luego Alejandro Carrión, no los sonrojaba de autocalificarse “poetas” o “escritores”. En esa afirmación se esconde una deslegitimación de lo que significaba el oficio de escritor: decirlo era la mejor manera de no subrayar las dudas, que a todos les roía como fantasma demencial los sueños y la noche. Ese proyecto escriturario ya es parte de ese otro, la tradición, al que se suman voces, sin necesidad de estar exigiendo ser admitidos en canon alguno (al fin el canon, para consuelo de quienes desde ya no quieren saberse excluidos, siempre muda de rostro y de huesos). Un convencido y convincente e irónico Carrión, revisando su trayectoria, y la de sus contemporáneos, expresa:

Teníamos la seguridad de que habíamos traído al Ecuador libros inmortales. Modestamente, con la resignación de los grandes, aceptamos nuestra gloria inmarcesible y recogimos nuestros laureles. La verdad es que nunca tuvimos complejo de inferioridad, lo cual, ciertamente, hizo que el difícil camino se pudiese seguir con alegría<sup>122</sup>.

Razón le sobra a Carrión, como en su momento a Borges, al apuntar el típico y cuestionable “complejo de inferioridad”, que en nuestro contexto ha pesado de tal manera que a la hora de la verdad ese complejo nos llevó, por parte de cierta crítica incluso, a engañarnos con argumentos mendaces, que no se compadecen con nuestro pasado de exaltar casi hasta el delirio que “por primera vez” cierto autor publica en un sello donde “editan los grandes”, o como mérito supremo (desconociendo la historia) que otro empieza a ser importante porque es “el primero en publicar en una editorial internacional”. ¿Realismo mágico? Otra “seña particular” que nos expresa y explica más de lo que en este comienzo de milenio somos, pero que estas cartas nos permiten examinar a la luz, precisamente, de ese debate tan actual en torno a la política identitaria, al que aportan una serie de elementos que, a más de la obra de cada uno, han contribuido a esbozar el mapa cambiante y alternativo de una identidad que en esta correspondencia encontramos más señas a considerar que en cualquier planteamiento teórico convencional. Prueba de esto son las 5 cartas que Pedro Jorge Vera le dirige a Alejandro Carrión. En la número 20, fechada en Guayaquil el 28 de julio de 1939, le observa:

También me complace que la neurosis se haya posesionado de ti. Y me complace porque lo contrario significaría que te habías adaptado a este medio pestilente, a esta cámara oscura que es hoy por hoy el Ecuador. Sin perspectivas. Sin realidades.

122 Ibid., p. 200.

Con un solo, constante y torturador vegetal. Con un naufragio absoluto –pero lento, y esto es lo peor, lo terrible– de los hombres, los árboles y las fieras.

Porque ni esto queda ya en el Ecuador. Cuando la vulgaridad, la mediocridad – gordas y espesas– se apoderan de la vida de un pueblo, se asemeja entonces al deslizarse provinciano de las novias castas y escrupulosas, llenas de flores blancas y lujuria amarilla<sup>123</sup>.

Las preguntas desde el estribo postmoderno, sin duda que resultan una tautología, o lo que es más, un pleonasma. El diagnóstico ácido de Vera es resultado, en efecto, de su relación amor-odio con su útero (“esta cámara oscura”) que tanto él como Carrión y todos los de su tiempo, supieron vivir y asumir desde un discurso donde las paradojas o las contradicciones que no constan en libreto alguno, el rato menos pensado los llevaron a hacer lo suyo, a veces en una soledad que en algunos creadores agudizó sus “neurosis”, sobre todo en un tiempo en que (se explica, no se justifica) quien no adscribía a cierta tendencia política, básicamente la que enunciaba “la esperanza y el cambio”, simplemente corría el albur de quedarse fuera del convoy de la historia; peor aún si ese elemento contradictor ejercía una crítica sin cuartel. Práctica que, lamentablemente, en los tiempos que corren solo ha cambiado de color.

Visto en perspectiva, y sin querer disculparle a nadie sus pecados, de los que sabrán rendirle cuenta a quien se lo exija en el cielo o el infierno, estas cartas se apuntalan como meridianos y paralelos de lo que fueron las décadas del 30 y 40 en nuestro proceso literario.

## Nuevos itinerarios

Entre estas cartas se agitan las aguas, nunca mansas, de la poesía. Vera como Carrión están inmersos, inicialmente en la escritura poética. Sus reflexiones arrancan de la experiencia, siempre en gestación, del discurso lírico que no puede dejar de lado “el clima ideológico” que los afecta y atraviesa: la política es un discurso paralelo, y lo es porque, superando prejuicios, la literatura es ideología. Vera, a partir de su viaje a Quito, en 1934, renuncia a la idea de publicar su colección de carteles, textos panfletarios cuya calidad literaria (lo reconoció él) realmente era nula: Carteles para las paredes hambrientas. La confrontación con los poetas de la postvanguardia, que integran el grupo Élan, entre los que sobresalen Augusto Sacotto Arias, el mismo Carrión, y el innovador Ignacio Lasso, le permite a Vera redefinir su poética. Resultado de esa autocrítica y reflexión es *Nuevo itinerario* (Quito, 1937). Carrión relee –años después–, porque rescribe el prólogo de *Túnel iluminado* en donde pasa revista a la poesía de Vera<sup>124</sup>, este primer texto del guayaquileño con una lucidez que recoge lo que en las cartas cruzadas le apunta con franqueza.

El fracaso de Vera se produce al mismo tiempo que el de sus compañeros de generación que intentaron simultáneamente la misma aventura. Lo producido, que en la

123 Pedro Jorge Vera, *Los amigos y los años*, pp. 121-122.

124 Alejandro Carrión, “El paso en el misterio”, prólogo a *Túnel iluminado*, Quito, Casa de la Cultura Ecuatoriana, 1949, pp. 7-15.



proyección de la historia literaria, será solo una anécdota, se conoce entre nosotros como la “poesía de cartel” y fue solamente una resonancia del clima ideológico en el cual esa generación llegó a la letra<sup>125</sup>.

Si bien *Nuevo itinerario* es resonancia de ese clima ideológico y político que influyó y marcó a la generación de Vera, la diferencia estriba en que Vera supo asimilar, auto-críticamente, lo que en su proyecto de escritura significó este libro, del que, en la selección *Versos de hoy y de ayer* (Guayaquil, 1979) solo incluyó 4 poemas, en los que la buena intención cartelista no es tan evidente. Tres de los poemas escogidos pertenecen a la segunda sección de *Nuevo itinerario*, “Nuevo rol del amor”, que en conjunto sugiere, anuncia, los virajes que hacia la poesía total (lo daría Carrión con *Poesía de la soledad y el deseo*, 1945), de lenguaje efectivo y sólido (el compromiso es, sin más pretextos con la poesía, que no admite pretextos ni postergadas) se operaría con *Túnel iluminado* (Quito, 1949). Aquí los hallazgos y aciertos son contundentes. Como colofón de esas páginas Vera declara, en “Arte poética”, sobre el milagro de la poesía:

*Vino enseñando a los cuatro vientos  
su corazón de cuervo y ruiseñor,  
terciada al pecho la guitarra rota.  
Vino haciendo canciones. Vino sola.  
No más palabras muertas ni voces enterradas:  
El mundo está en mi verso para siempre*<sup>126</sup>.

Durante estos años Pedro Jorge da a conocer el grueso de su quehacer poético: en 1939 publica *Romances madrugadores*, con prólogo de Alfredo Pareja Diezcanseco. Diez años más tarde, de regreso de su fructífero recorrido por tierras de Chile, da a conocer *Túnel iluminado*. Libro que cierra el ciclo, solo reabierto en 1979 cuando prepara la selección *Versos de ayer y de hoy*, que recoge algunos poemas escritos en los últimos tiempos. En esa ocasión, Vera comenta el por qué le sacó el cuerpo a la poesía, o la poesía se le mostró esquiva:

Comprendí que la poesía es oficio de magos, de profetas, de arúspides, de iluminados, de hombres tocados por el don divino de transmutar el mundo (historia, geografía; pasado, presente, futuro; almas y cuerpos) en palabras<sup>127</sup>.

Benjamín Carrión en 1937, Hernán Rodríguez Castelo por los años 70, y Jorge Enrique Adoum en 1990, le han hecho justicia al poeta Vera al considerar, el uno para su ineludible *Índice de la poesía ecuatoriana contemporánea*, y el otro para *Los de “Élan” y una voz grande*, mientras que el tercero para la antología *Poesía viva del Ecuador*<sup>128</sup>, los textos de Vera. Selecciones en las que se confirma y ratifica la calidad innegable y los aportes a la lírica nacional del guayaquileño.

125 A. Carrión, “Pedro Jorge Vera: trayectoria poética en tres libros”, en *Galería de retratos*, p. 120.

126 P. J. Vera, *Túnel iluminado*, pp. 82-83.

127 Prólogo a *Versos de ayer y hoy*, Colección Letras del Ecuador, No. 83, Guayaquil, Casa de la Cultura Ecuatoriana, Núcleo del Guayas, 1979, p. 12.

128 Índice de la poesía ecuatoriana contemporánea, Santiago de Chile, Editorial Ercilla, 1937; *Los de “Élan” y una voz grande*, Clásicos Ariel, t. 90, Publicaciones Educativas Ariel, [Guayaquil], [s.f.]; *Poesía viva del Ecuador*, Quito, Grijalbo, 1990.

## De animales puros

Las alusiones al trabajo del narrador (ya en etapa inaugural) así como al ágil y obsesionado dramaturgo, son escasas, quizá porque las cartas que tratan al respecto desaparecieron y las que se incluye (excepción de las de Pareja Diezcanseco) no llegan a abarcar tanto los años en los que Vera se dedica a la narrativa, que comienza, en términos de publicaciones<sup>129</sup>, con el relato *La guamoteña*, editado en México en la Colección Lunes, en 1946. Año en el que Editorial Futuro de Buenos Aires publicó una de sus novelas más logradas, *Los animales puros*, que Alfredo Pareja Diezcanseco antes trató de que el Fondo de Cultura Económica de México la lanzara, y de la que (¿quién dijo que los del 30 padecían de afasia crítica?) anota lo siguiente:

Estoy terminando de leer tu novela. Buena y bella. Me gusta y me gusta cada vez que avanzo en ella. Me gusta, a pesar del exceso de cosa política que inunda el libro, pero, junto a ello y sobre ello, hay un calor humano y terrestre, el drama crece intenso y puro, como tus animales. Te felicito. Creo que podré obtener la edición<sup>130</sup>.

Sabemos que *Los animales puros* significó un cambio dentro de la tradición de la ruptura en la narrativa ecuatoriana de la época, además, y a pesar de la simbólica de su título, es una novela actual, moderna, porque la “pureza” de sus criaturas es la metáfora perfecta de una búsqueda en la que terminar como impuro es más que un riesgo<sup>131</sup>.

Con este texto, Vera le dio otra dimensión a los personajes, otro abordaje, así como la propia materia a narrar difiere en su tratamiento de lo que se venía haciendo. Incluso la ciudad no solo es trasfondo, sino escenario central de la historia. Esa posibilidad de que los personajes se piensen, tengan su autonomía, así como el construir una novela de tesis, marcó distancias y diferencias con los novelistas de la generación anterior. Incluso el reparo de Pareja a “el exceso de cosa política”, resulta curioso porque sucede que el “exceso” es parte de una densidad que hace de lo político pretexto y texto. *Los animales puros* es una novela que nada, se hunde en las aguas de la inefable e inevitable cuestión política<sup>132</sup>. En 1938, Vera interroga a Alejandro Carrión:

¿No crees que nosotros –tú, Sacotto, Cuesta y Cuesta y yo– somos una generación distinta a la que ha dado el color naturalista a la literatura ecuatoriana, a la de Gil, Pareja, Icaza, Cuadra, Aguilera? Comenzamos siendo epígonos de ellos –unos más, otros menos– pero nos hemos ido liberando inconscientemente. Recién estamos dándonos cuenta de ello. ¿Hacia dónde vamos? Tener una escuela como meta sería pueril, pero hacia donde sí deberíamos ir es a darle imaginación a este naturalismo<sup>133</sup>.

129 Hay que anotar que el primer trabajo narrativo de Vera es el cuento “Hacia la escuela”, publicado en 1936 en la revista lojana *Bloque*, Número 4. Texto que el autor no consideró para ninguno de sus libros ni recopilaciones posteriores.

130 Pedro Jorge Vera, *Los amigos y los años*, p. 169.

131 Cfr. Hernán Rodríguez Castelo, “Pedro Jorge Vera y sus Animales puros”, en *Los animales puros*, Clásicos Ariel, Biblioteca de Autores Ecuatorianos, t. 26, [Guayaquil], s.f., Publicaciones Educativas Ariel, pp. 9-22.

132 Cfr. Pedro Jorge Vera, *Los animales puros y otros textos*, Selección y prólogo, Galo Mora Witt, Presentación, cronología y bibliografía, Fernando Balseca, Caracas, Biblioteca Ayacucho, 2011.

133 *Pedro Jorge Vera, Los amigos y los años*, pp. 117-118.

No se equivoca: ese proceso de irse “liberando inconscientemente”, lógico en toda ruptura, se expresa con la fuerza que la “imaginación” le inyectó no solo a ese naturalismo local, sino a toda una tendencia de la que Vera es un renovador a carta cabal. Imaginación, de ahí el desacuerdo con la observación de Vera, sí la tienen los mejores cuentos del maestro De la Cuadra, como los de Gil Gilbert, o las novelas de Pareja. La idea de ese cuestionado “color naturalista”, en principio fue la virtud de esa escritura que hoy la leemos fuera de las limitantes de encasillamientos como los de una literatura que generó documentos sociológicos, testimonios de un puñado de escritores “realistas”. Así los califica apresuradamente el crítico José Miguel Oviedo, y el novelista español Vila-Matas<sup>134</sup> (este último, refiriéndose al indigenista Jorge Icaza), que por elogiar el vanguardismo innegablemente paradigmático de Palacio, olvidan que como él, en otra dimensión, también lo eran en el concierto ecuatoriano y latinoamericano los relatistas del 30). Calificar a estos usando la fórmula de Nabokov como “papanatas comprometidos”, solo evidencia desconocer el contexto y la escritura de autores que claro que tuvieron un compromiso, saldado a sol y fuego, pero con las palabras; sus militancias políticas (también la tuvo Palacio en el Partido Socialista, y luego desde fuera), respetables desde todo punto de vista, era resultado de una concepción sobre lo que hoy Ricardo Piglia ha reflexionado (antes lo han hecho otros) respecto al peso de lo político en nuestra como en toda literatura que se jacte de auténtica:

Para mí es un elemento que forma parte de la ficción. Por otro lado pienso que todos los grandes textos son políticos. Hay una política en el crimen y una política en el lenguaje y una política en el dinero y en el robo y una política en las pasiones. Y de eso hablan siempre los grandes relatos. Son modelos de mundo, miniaturas alucinantes de la verdad<sup>135</sup>.

En los escritores del 30, como en los contemporáneos de Vera, lo político, sin descuidar la calidad estética con altas y bajas, también es una estrategia escrituraria. La obra de estos autores, a más de *auténtica* es fundadora de una nueva ética (que no apuntaba a las buenas y decadentes costumbres burguesas), cuya estética se opuso a todas esas visiones exclusivistas y excluyentes que en su tiempo pretendían convertir en nuestro lo que una clase prácticamente que corrida, sumergida (no anulada) de la escena histórica, pretendía encorsetar con la teoría demencial, fuera de contexto, de aristocracias y herencias raciales (supuestamente superiores) que solo confirmaban su atroz desolación.

## De la crítica y sus periferias

Un hecho o actitud que destaca entre los actores de este amplio debate respecto a la crítica, reconociendo sus limitaciones e incluso el no tener instrumentos

134 José Miguel Oviedo, “Pablo Palacio” en *Antología crítica del cuento hispanoamericano del siglo XX. I. Fundadores innovadores*, Madrid, Alianza, 1992. p. 234-238. Enrique Vila-Matas, “Carta de Barcelona: El Antonin Artaud ecuatoriano”, *Letras Libres*, Barcelona, mayo, 2001. El español apunta: “Me confieso fascinado ante este extraño vanguardista que tuvo que luchar con la incompreensión casi total de sus contemporáneos ecuatorianos, reacios a aceptar el experimentalismo radical de sus propuestas literarias, tan opuestas a lo que entonces en Ecuador estaba en boga: la corriente indigenista de Jorge Icaza, escritor comprometido (‘papanatas comprometido’, le habría llamado Nabokov) y sin misterio”.

135 Ricardo Piglia, *Crítica y ficción*, Barcelona, Anagrama, 2001, p. 94.

teóricos a su alcance, es que la asumen como parte de su pasión o la imperante urgencia de lectores vitalistas. Es explicable el afán de todos, sin excepción, por enviar sus libros al exterior, por buscar y conseguir referencias que –hay que explicarlo– no es la búsqueda delirante por fichar los célebres y postmodernos “contactos” que garanticen no establecer nuevos referentes para un diálogo que incluya la confrontación crítica, si no propósitos triviales o espurios, algo que estos autores no cometieron. Incluso, cuando se habla de asuntos tan románticos, en el mejor sentido del término, como la “gloria”, no deja de tener un tratamiento irónico; auto ironía que le da ese otro sentido, o ese otro toque con el que esos temas son parte de un juego que para todos no dejaba de ser, sucede con el gran juego del arte y la literatura, un asunto serio.

Y es en esa dinámica de la ironía, la desolemnización de la vocación o vocaciones, que el juego se inserta en la configuración de un discurso crítico que todos intuyen, que ejercen a su manera, teorizando desde sus vacíos o desde la penumbra que los habita; las dudas, esa irrazón que conlleva y exige la escritura, la desazón de coexistir con la hostilidad de una sociedad que, no podía ser de otra manera, si no los despreciaba los ignoraba. Creer o suponer que esta generación, así como los que los precedieron, padecían de un nivel de criticidad y de autocritica, es algo que esta correspondencia (incluso, un pintor como Eduardo Kingman no se libra de ejercerla) es testimonio y eco.

Claro que el instrumental que manejan está fraguado en los intersticios de la intuición y el impresionismo. Resultado de su gran labor, más que inagotable, de lectores que en el laberinto de la sobrevivencia supieron abrir boquetes de tiempo para no descuidar las nuevas lecturas, que a pesar de ciertos cuestionamientos, no se limitaban a los manuales del marxismo, ni a sus propios textos: todos los referentes clave de la tradición europea y norteamericana fueron examinados por estos creadores. Lo otro es creer que eran autistas muy a su pesar, que nunca se atrevieron a explorar otros ámbitos y otras aguas; experiencias escriturarias distintas u opuestas. Alejandro Carrión, como antes el lúcido y sutil Raúl Andrade, supieron construir una forma, una estructura, para su ejercicio crítico. Lamentablemente, Carrión fue absorbido por el periodismo, por lo que el certero y punzante crítico de la primera hora (lo anotamos antes) se fue rezagando<sup>136</sup>. Lo mismo sucedió con Benjamín Carrión y Ángel F. Rojas, autores de textos fundacionales, no superados en la comarca, como *La novela ecuatoriana* (México, 1946) y *El nuevo relato ecuatoriano* (Quito, 1951). Y es Rojas quien en carta fechada el 26 de mayo de 1940, le anota a Vera respecto a la crítica:

Porque lo que ahora se conoce bajo esta designación no es otra cosa, o que un enfoque de la realidad humana que la obra pretendió enfocar, o una alabanza sin medida, pero en ningún caso, dicen del libro el juicio esencial: nada hacen por situarlo en el concierto bibliográfico contemporáneo, con sus caracteres propios. Y, en todo caso, utilizan el pretexto para ocuparse de sí mismos. A título de que están enjuiciando a los otros<sup>137</sup>.

136 Gran parte de estos trabajos críticos están recogidos en *Galería de retratos: estudios sobre literatura ecuatoriana contemporánea*, Quito, Banco Central del Ecuador, 1983; *Los caminos de Dios*, Quito, Banco Central del Ecuador, 1988; *Los compañeros de Don Quijote*, Quito, Banco Central del Ecuador, 1995.

137 *Pedro Jorge Vera, Los amigos y los años*, p. 183.

Creemos que el apunte de Rojas, a más de proponer un método crítico, al igual que el de Augusto Sacotto Arias, expuesto en la Carta 50<sup>138</sup>, son parte de una realidad que en nuestro contexto, a la hora de hablar de crítica, a veces tan reclamada por unos, pero siempre negada por estos cuando no “les es favorable”, no ha variado mucho; o si ha variado, sencillamente se ha reordenado con relación a la cultura de la alabanza, continuamente amparada en una retórica vacua, evasiva y ambigua. O usar el ejercicio crítico y la crítica como otra forma, otra versión del poder que, lo destaca Rojas, no pasó ni pasa de ser un “ocuparse de sí mismos”.

## De otros ámbitos

Escasas son las cartas de los amigos de otras geografías, de pronto estas se perdieron entre carpetas y libros que Vera extravió durante sus azarosa vida política. Pero está la que Joaquín Gutiérrez, costarricense, campeón de ajedrez por esos tiempos, quien al descubrir la literatura se entregó a su práctica como un fanático, y al que Vera conoció en su viaje a Santiago de Chile; texto que no deja de reproducir el discurso de lo que para entonces se asumía y demandaba como el compromiso del intelectual. Un tema que el mexicano José Mancisidor, fundador de la revista *Ruta*, en una misiva del 24 de diciembre de 1934 le diagnostica al amigo respecto a la situación y el dilema de esos intelectuales y de su tiempo:

El intelectual de la América española se mueve en un cuadro de miseria material que lo conduce a una serie de contradicciones entre su obra y su conducta. Y mientras menos liberado está de todos los prejuicios burgueses, más ahogado se halla por el ambiente en que actúa. Pero las masas vienen empujando. Y día a día nuestras filas crecen. [...] La Revolución no los rechaza, pero tampoco les ruega. Ella se realizará con ellos y sin ellos. La historia no miente. La URSS nos lo dice palpablemente. Peor para los Bunin y demás. Mejor para Gorki y los que a tiempo retornaron<sup>139</sup>.

No hay duda que “la historia no miente”. Lo que aconteció después con el estalinismo es evidencia de que la historia no puede tapar con un dedo grietas que por más justificativos que se invente, como la poderosa razón de Estado, no dejan de ser motivos de nuevas interpelaciones. Eso sucedió con los escritores e intelectuales que “a tiempo retornaron”. Todos devinieron en víctimas de un orden que con la teoría cuestionable, nada marxista del realismo socialista, terminaron de inquilinos de la gélida cueva del silencio. Algunos intelectuales latinoamericanos no lograron superar esa contradicción de la que se ocupa Mancisidor, entre su obra y su conducta, pero hubo quienes sí lo consiguieron. En América Latina fue y es una resistencia sin tregua, en algunos, como fue el siempre ejemplar (en tanto creador y político), el narrador mexicano José Revueltas; o en el Ecuador Sergio Núñez o Miguel Ángel Zambrano, para solo citar dos nombres.

138 Al comentar *Nuevo itinerario* (1937), Arias anota: “Le adjunto mi crítica a su libro. Le advierto que es “realmente” crítica. Digo de su libro lo que vale y lo que hay en él de rectificar y superar. Estoy convencido que aprobará mi actitud. No le habría gustado a usted que me lance en una apología desbocada. Eso habría oído a incienso hipócrita. Todos nosotros estamos insatisfechos de nuestra obra. Usted, lo estuvo y está también. Por lo mismo debemos decirnos privada y públicamente qué hemos hecho de bueno y qué de inseguro. Así se les meterá a las gentes por los ojos la limpieza de nuestra actitud”. Ibid., p. 193.

139 Ibid., pp. 222-223.

Dentro de esta tendencia, es vital la misiva lacónica y conmovedora de Sabato en la que expresa su visión política como artista y hombre del mundo, alarmado del horror de las dictaduras militares que le tocó padecer en su país por la década del 70, pero también sobre las otras:

Lo que te repito es que no quiero saber nada de dictaduras. De la derecha, ni hablemos; hablo de las que fueron instauradas en nombre del socialismo cuyo fracaso estruendoso está ahora a la vista, después de haber sacrificado millones de seres humanos (12 en la Unión Soviética, cifra de las nuevas autoridades). Creo que tendrá que volverse un poco a las viejas ideas de los comunistas libertarios, del género de Kropotkin, asegurando la justicia social al mismo tiempo que la libertad<sup>140</sup>.

Sábato reivindica como opción (todos tenemos derecho a la utopía) el anarcocomunismo propugnado por Kropotkin, esa sociedad que acabaría con el gobierno, la máquina del Estado, donde todo se regiría por la práctica de la comunidad. Al final, un escéptico Sábato le advierte: “No intento darte lecciones, querido Pedro, pues comprendo tus sentimientos y la fe que te mueve. Ojalá yo la mantuviera.”

Quizá este breve “informe para ciegos”, resulte conmovedor no solo por lo que dice, sino por lo que sugiere quien fue testigo de un siglo, de un tiempo que le tocó probar y enfrentar más de una infamia sin haberse propuesto dar consejo alguno.

Entre las otras voces de otros ámbitos está la de David Vigodsky, aquel soviético seducido por la literatura hispanoamericana de entonces, a quien el poeta Antonio Machado le escribiera esa carta en la que le cuenta del “cáliz” en que se ha convertido su patria en los años dramáticos de la Guerra Civil española, hecho que en esta correspondencia es aludido y comentado más de una vez, porque sin duda que fue un acontecimiento que mereció el apoyo (en la lucha de los republicanos) de los intelectuales y artistas democráticos y progresistas del Ecuador y de todo el mundo:

*¡España libre en nuestra cabellera encabritada!*

*¡España libre en nuestros biceps eternos!*

*¡España libre en nuestra muerte!<sup>141</sup>*

## De algunos demonios

*Los amigos y los años* es la palabra de quienes dieron origen a nuevas formas de examinar y desacreditar las pequeñas y grandes realidades, sin temer a equivocarse, incluso al entrar a la brega política (hoy tan gratuitamente satanizada). Tanto José de la Cuadra, como un militante por entonces de la ficción y el socialismo, Ángel F. Rojas, dejan su huella sobre el polvo de la memoria. De la Cuadra, siempre con esa endiablada y anticipadora intuición de gran creador, le dicta a Vera una cátedra de periodismo cuya actualidad la torna reveladora. Pero a la vez es el escritor que, un año antes de su muerte, le pide al amigo le gestione una reedición de su magistral cuentario *Horno* (Guayaquil, 1932) o “una selección de mis cuen-

140 Ibid., 247

141 P. J. Vera, “Canción de la España Nueva”, en *Nuevo itinerario*, Quito, Editorial Atahualpa, 1937, p. 41.

tos” (Carta 25). Rojas, por su parte teme que la novela del peruano Ciro Alegría, *El mundo es ancho y ajeno*, que por entonces obtuviera un importante premio en Estados Unidos (el segundo fue para Enrique Gil Gilbert por *Nuestro pan*), anule lo que de nuevo y antiguo tiene su lograda novela *El éxodo de Yangana* (Buenos Aires, 1949), que cierra y reinaugura el ciclo no de la relativista de los 30, sino el decurso de una narrativa como la ecuatoriana y latinoamericana. Supuesto que lo lleva a conclusiones como esta:

[...] por un breve resumen que en la revista *Ercilla* salió sobre la obra premiada de Ciro Alegría, me doy cuenta, con verdadera mortificación, que hemos coincidido en tratar el mismo tema, y tengo por delante dos alternativas: o romper los originales de mi obra, o publicarla inmediatamente. He optado por lo último, y de ahí que esté dispuesto a contratar la edición inmediata, por mi cuenta, del libro<sup>142</sup>.

Menos mal que el maestro Rojas, a pesar de su “mortificación”, se decidiera por la segunda alternativa.

Las peripecias que tuvo que atravesar para dar a conocer su novela, como enviarle copia de los originales a los amigos para evitar que se crea que la del peruano lo influenció, a más de resultar dignas de una historia hiperbólica, son reveladoras de un hecho que se explica por sí solo, y que un crítico lúcido como Rojas lo sabía: el problema no era la coincidencia en el tema, hecho nada nuevo en la literatura de todos los tiempos, sino cómo, con qué puntos de vista y recursos se recreaba o novelaba, por tanto reinventaba ese “mismo tema”, lo que lo tornaba otro, como en efecto aconteció.

El enigmático y vanguardista (no es cierto que Palacio haya estado solo en ese ejercicio) Humberto Salvador, de quien el pintor Eduardo Kingman aguarda le “pague” la portada que le preparó para la edición de su novela *Noviembre* (Quito, 1939), con la timidez de quien escribió *En la ciudad he perdido una novela* (Quito, 1930), cuenta de su vida secreta a propósito de una planeada y no concretada *Antología del cuento ecuatoriano contemporáneo*, que Vera sacaría con la prestigiosa editorial Zig-Zag de Santiago de Chile. Estamos ante un fotograma, uno de los pocos de propia mano, de quien en nuestra tradición es autor clave a la hora de repensar la vanguardia narrativa, las renovaciones estructurales del cuento y la novela, o mejor sería decir de la antinovel<sup>143</sup>.

Un personaje en busca de un lector que descifre esos códigos que tras la tramposa apariencia de novela plana y sentimental, esconde un universo que merece ser releído entre nosotros. Discípulo de Freud y de Marx, el autor de *Ajedrez* (Quito, 1929, cuentos que se integran a la debatida noción o ilusión de vanguardia) nos acerca, nos repite el escorzo humano del hombre (Jorge Icaza) –autor tan polémico, en su tiempo envidiado según Agustín Cueva– por la resonancia internacional que alcanzó su novela, *Huasipungo*<sup>144</sup>:

142 Pedro Jorge Vera, *Los amigos y los años*, p. 187.

143 Sobre este autor, cfr. Raúl Serrano Sánchez, *En la ciudad se ha perdido un novelista. La narrativa de vanguardia de Humberto Salvador*, Quito, Ministerio de Cultura / Universidad Andina Simón Bolívar, Sede Ecuador, 2009.

144 Cfr. Agustín Cueva, “Literatura y sociedad en el Ecuador: 1920-1960 (en una perspectiva latinoamericana)”. En *Literatura y conciencia histórica en América Latina*, Quito, Planeta, 1993, pp. 109-141.

Icaza.- Tú sabes lo extraño que es este señor. Mi primer deseo al recibir tu carta fue el de excusarme de hablar con Icaza, que había vuelto ya. Iba a escribirte en este sentido. Porque acercarse a él, significa correr el riesgo de soportar una grosería, o acaso, una serie de ofensas. No creo que ésta sea únicamente una opinión mía. Nuestros valiosos y queridos compañeros Pareja, Gil, Cuadra, y Aguilera son, si no me equivoco, de la misma opinión<sup>145</sup>.

El amor, sus quiebres y requiebres, los planes políticos que siempre apuntan a un mismo proyecto y angustia: cambiar la realidad, construir otro tipo de sociedad, bregar por una justicia que no excluya, ni que por ejercerla esclavice a otros, son parte de este libro polifónico, en el que las ansiedades propias y ajenas nos vuelven a poner ante el timbre, el tono de un debate del que los remitentes o destinatarios tenían su versión, esto es su percepción afilada. No es tan cierta la tesis de que se trataba de “autores comprometidos” (sabemos que no existen autores no-comprometidos, pues toda escritura y todo arte es un compromiso político) que forjaron una obra que más obedecía a las buenas intenciones, los sentimientos benévolos, que a la efectividad estética y literaria. Criterios en los que insiste, con la ingenuidad y el candor que proporcionan las vocaciones libertarias, el novelista de la negritud (sin que esto sea demarcar una zona restringida en su escritura) Nelson Estupiñán Bass, y el anárquico –en otras ocasiones nihilista andino– Gonzalo Humberto Mata. Criterios que se contraponen a los que el mismo Vera exhibe o el poeta Sacotto Arias –ya en otro plano de búsquedas, y pretendiendo quemar naves– desvirtúa:

Ya hemos charlado con usted sobre esta necesidad de buscar nuevas formas, de emprender todos los viajes en pos de la técnica poética. Solo así lograremos afirmar nuestra obra. Que no me vengán con argumentos como este: “¡Bello molde, eterno molde! ¡Y hasta la muerte con esta música genial!” Yo estoy convencido que la simple experimentación de movimientos cardinales de nuestra poesía en campos cada vez más diversos acabará por situarnos en el terreno más “nuestro”<sup>146</sup>.

Sacotto cumplió con esa “simple experimentación de movimientos cardinales” desde su sorprendente, actual y universal escritura poética. Este pasaje contrasta con otras visiones respecto a “lo nuestro”, o a ese debate sin fin que es la función social de la literatura, que Sacotto Arias sí la tenía como poeta y director de la *Revista del Mar Pacífico*, más que clara. Las cuatro cartas de este autor rebosan intensidad, son la otra parte de la escritura, quizá la que mejor interpreta su depurada y parva producción lírica.

Sacotto Arias, junto a Carrión, como Vera (integrantes del grupo *Élan*)<sup>147</sup>, son los que más insisten en reflexionar sobre la experiencia poética, una vez que el cartelismo emergente ha concluido, fenómeno del que Carrión tampoco se libró. Se siente que su escritura es una sed por ser carne, sangre y lodo de esas palabras con las que su convivencia no tiene tregua, no tiene fronteras y que apuntan a constituir un ser nacional que, al incorporar a los habitantes de los subsuelos y la

145 Pedro Jorge Vera, *Los amigos y los años*, p. 212.

146 Ibid., pp. 196-197.

147 Cfr., H. Rodríguez Castelo, edit., *Los de Élan y una voz grande*.



noche, los del “país secreto” (no son los de las buenas y exclusivas conciencias) que venían con otras versiones y fundaciones, le dio un giro que serviría para los que se sumarían después. Porque este puñado de escritores se desdice, por tanto ponen en cuestión esa noción demasiado manida respecto a los autores del 30 y la generación posterior (que supo en la década del 50 encarar y asumir la transición, que como toda transición significa reabrir opciones) que a veces se la explica paladinamente como “epigonal”<sup>148</sup>.

Sin duda que *Pedro Jorge Vera: Los amigos y los años. (Correspondencia, 1930-1980)* es una cartografía que amplía los horizontes de lectura en torno a unas vidas y proyectos literarios de los que se develan algunas claves; exploración que nos permite adentrarnos en un bosque o en un túnel donde la luz (túnel iluminado al fin) llega por fragmentos, por esos respiros que la vida les otorga, y que ellos toman para convertirlos en palabras que –sospechan, intuyen–, saben son la contra parte de todo olvido.

---

148 Al respecto cfr., Miguel Donoso Pareja, “La narrativa de transición”, en *Historia de las literaturas del Ecuador*, vol. V, período 1925-1960, Primera parte, Jorge Dávila Vázquez, coord., Quito, Universidad Andina Simón Bolívar, Sede Ecuador / Corporación Editora Nacional, 2007, pp. 169-188. También se puede examinar el dossier “Narradores ecuatorianos de la década de 1950”, en *Kipus*: revista andina de letras, No. 21 (I semestre, 2007).

# ELOGIO DE LO POÉTICO

*Sergio Espinosa Proa*

*Universidad Autónoma de Zacatecas*

Recibido: 02 - diciembre - 2015, aprobado 17 - diciembre - 2015

---

## Resumen

Elogio a lo poético, es un estudio filosófico, epistemológico, ético y estético de la poesía. El autor, Sergio Espinosa Proa, lo leyó por primera vez en una Conferencia Magistral que tuvo lugar en el Encuentro Internacional de Poesía 2015 organizado por la Universidad Autónoma de Zacatecas, encuentro al que tuve el honor de asistir en calidad de invitado. Como Director de ANALES solicité este ensayo a Sergio Espinosa Proa y lo presento como una exclusividad de nuestra publicación.

**Palabras clave:** filosofía, poesía, lector, autor, literatura.

## Summary

Commend the poetic, it is a philosophical, epistemological, ethical and aesthetic study of poetry. The author, Sergio Espinosa Proa, read it for the first time in a keynote lecture that was held at the International Poetry Meeting 2015, organized by the Autonomous University of Zacatecas, the very encounter I had the honor of attending as a guest. As Director of Annals I requested this essay to Sergio Espinosa Proa, and I offer it as an exclusive of our publication.}

**Keywords:** philosophy, poetry, reader, author, literature.

## I

No estoy muy seguro de que leer mucho sea bueno, ni siquiera de que leer, en general, lo sea. No estoy pensando, por supuesto, en el mal que le hacen a la vista (que es considerable). Pienso en un mal de tipo metafísico; leer provoca cierta miopía o cierto astigmatismo *morales*. Hay una experiencia bastante violenta, una suerte de posesión, una violación sutil pero efectiva que perpetra no sólo el autor, sino todo un enjambre de entes y agentes sobre el lector, incluso —o más— si no se trata de un lector desprevenido.

Para escribir estas líneas, que existen porque mi amigo José de Jesús Sampedro tuvo la amabilidad de invitarme a este acto, gesto que agradezco sinceramente, me he visto en la necesidad de zambullirme en un marasmo de libros, revistas, *plaquettes* y *blogs* de los que dudo poder extraer algo que no sean nociones prefabricadas a propósito de un asunto tan noble, difícil y delicado como la poesía. ¿No habría sido mejor improvisar un elogio, que a duras penas requeriría la inversión de tiempo y esfuerzo en la lectura y asimilación de decenas o quizá centenas de páginas? Sin duda; habría sido mejor. Pero, ¿mejor para quién? ¿Para mí, que provisionalmente detento el “uso de la palabra”, como abusivamente se dice, o para ustedes, que como mínimo tienen derecho de no aburrirse o, peor, enfadarse con las cosas que les venga a decir alguien que desde su más tierna infancia, o desde su más inestable adolescencia, decidió —como quien decide no tener hijos— nunca escribir eso que de algún modo poco o muy justificadamente llamamos “poesía”?

Puesto, sin proponérmelo, en este tono cuasi-íntimo, confesaré entre guiones que la decisión de no escribir poesía se parece mucho a la decisión de no entender un millón de cosas de esta vida, entre las cuales las matemáticas, la economía, la lógica, la política, la psicopedagogía, la jurisprudencia, la lingüística y la contabilidad se me presentaron tarde o temprano como materias literalmente intratables. Se parece, pero la decisión de no escribir poesía no procede del disgusto sino de su opuesto; la poesía es *demasiado*, como dicen que dijo el doctor Sigmund Freud cuando le preguntaron qué opinaba de la filosofía del señor Friedrich Nietzsche.

En todo caso, no me queda tan claro qué y para quién sería “mejor”, el hecho es que he optado por una vía intermedia.

Conozco, por exigencias profesionales (pero también por pura y santa neurosis), dos “Elogios” espléndidos, uno a la antropología —el discurso de Claude Lévi-Strauss— y otro a la filosofía —el de Maurice Merleau-Ponty—, ambos leídos, si no me equivoco, con ocasión de su ingreso al *College de France*. No sé si por ser respectivamente un antropólogo y un filósofo lo tenían o lo tuvieron más fácil que yo, que, según he dicho, *no* soy poeta (ni, en rigor, “literato”); sé, al menos, que no lo soy, aunque no pueda tampoco asegurar qué es, exactamente, es decir, con independencia de lo que se anuncie en mi cédula profesional, que por cierto anda extraviada, aquello que soy. Dejémoslo en cierta propicia ambigüedad: lo que me gusta creer que soy es un lector, un lector empedernido, un lector impenitente (y demasiado a menudo infiel), con todo lo vicioso o mórbido que estos calificativos implican o sugieren. ¿Qué clase de elogio a la poesía podría corresponder a una

persona tan poco profesionalmente calificada para ello? ¿Bastará concebirse a sí mismo —qué feo se oye— como un *poetómano*? Parece argumentable que hay algo más que una manía, aunque lo poético, como la música, son patologías que se contraen un día y sólo empeoran con el tiempo.

Melomanía y poetomanía son enfermedades, sin embargo, sumamente selectivas. Mientras escribo esto, sentado frente a mi *laptop*, escucho en internet —en *Youtube*— una selección de música que, milagrosamente, es decir, sospechosamente, se halla exenta de anuncios comerciales, de “espacios publicitarios”. A los anunciantes, tan aplicados, tan eficientes, tan despiertos, les ha parecido, con excelentes pero oscuras razones, que la selección que en este momento he efectuado resulta irrisoria para una multitud. Para mí, en concreto. ¿Para qué tomarse —o provocar— la molestia de insertar un anuncio comercial o, peor, político, al comienzo de piezas que, en el momento en que escribo, sólo habrán de escuchar menos de cien mil personas en todo el planeta? (Qué digo cien mil, hay un compositor que tiene 321 visitas totales desde que se subió el video, en 2009). Es una bendición y una enorme ventaja tener gustos tan selectos o mafufos (es casi lo mismo), pues Johannes Hieronymus (o Giovanni Girolamo) Kapsberger, Robert de Visée, John Dowland, Melchor Nieuwland, Alessandro Piccinini, Silvius Leopold Weiss y Jacques de Saint Luc —y hay peores— no tienen los suficientes fans como para ofender a los escasos que sí lo somos con anuncios de vaselinas, gelatinas, crinolinias y naftalinas (y eso, cuando las nenas se ponen finas).

No es una ventaja despreciable. Y es, por lo demás, sumamente instructiva. Esto de vivir en la “sociedad transparente” o en la “sociedad del conocimiento” —rótulos tan pedantes como engañosos— rinde sus enseñanzas. Por ejemplo, advertimos bastante rápido que “la música” no tiene nada que ver con *la música* (escrito ahora sin comillas pero en cursivas). Tampoco “la filosofía”, o “la literatura”, o “el pensamiento”. En nuestros días, y desde hace bastante, y viene a ser una magnífica definición del presente, prácticamente nada es lo que es. Tampoco teóricamente, la verdad. Da la impresión de que *lo que realmente es* se revela escondiéndose de todo aquello que se ha dado, se da y se dará por “real”. Es decir, Miley Cyrus, o Justin Bieber, o Maná, ¿de verdad se venden como música? ¿Kenny G? ¿Hay pensamiento en Richard Bach o misticismo en Lobsang Rampa? Sí, por más triste que se oiga: sí, así se venden o se vendieron (y más que bien). Sin hablar, para no engordarles el caldo, de los actuales. Un resultado colateral de esta catástrofe en proceso es que la verdadera música —o la verdadera poesía, o el verdadero pensamiento— coinciden exactamente con su insignificancia, su marginalidad, su imperceptibilidad, su impopularidad, su discreción. Su silencio.

Este último rasgo —su silencio— es algo de lo que me puedo servir en adelante para intentar justificar un poco esto de que —ante cordilleras y océanos de basura— hay “verdadera” música o poesía, o pensamiento “de verdad”. No es nada fácil, y el primer riesgo —que hay muchos— es, de nuevo, naturalmente, la pedantería. El primero, no el único. Por cierto, y como estupendo ejemplo, en la revista electrónica *Círculo de poesía* (de diciembre de 2011), Mario Bojórquez, después de editar para Joaquín Mortiz su correspondiente contraparte, se ha tomado el trabajo de reunir *Los 100 peores poemas mexicanos* —y está muy claro que se queda

corto. No voy a citar ninguno, búsqúenlos ustedes por su cuenta para su mayor solaz y esparcimiento. Los hay tan inverosímiles e “infamantes” (dice Mario) que no requieren del menor comentario, pero uno, legítimamente, se pregunta, junto a cualquiera, a propósito de los criterios empleados por el poeta para decidir su inclusión en lista tan ominosa. Tampoco abundaré sobre la —amistosa pero siempre tensa— discusión entre Evodio Escalante y Mario Bojórquez al final de los primeros cincuenta “peores” poemas. La cuestión es, precisamente, que no se sabe nunca, o no siempre, desde dónde una persona, o, mejor, un lector, agudo u obtuso, neófito o erudito, sonambúlico o alerta, solemne o sarcástico, mamón o buenpedo, decide que lo que se le vende como un poema —o un pensamiento— lo es o no lo es.

¿Hay criterios? No hay duda de ello. Sólo que andan como emboscados. En los comentarios que pueden leerse al final de esta lista, pocos y escuetos, y la mayoría escasamente pretenciosos o académicos, hay varias “propuestas” que —aglutinadas en una sola palabra— podemos discutir brevemente. Son, en una enumeración no exhaustiva, el *humor*, lo *sagrado*, la *genialidad*, el *talento*, el *ingenio*, la *eficacia*, la *disfrutabilidad*, la *expresividad*, el *ritmo*, la *emotividad*, la *honestidad*. . . Es seguro que me faltan algunos, pero no importa. Los criterios del maligno compilador se aclaran (o pueden hallarse) desde el principio; son, según leo, dos: el reconocimiento, primero, y el extrañamiento, después. Reconocimiento de un *fondo cultural*, por un lado, y *distanciamiento* de él, por el otro. ¿La poesía es crítica o no será? Lo esencial, para un poeta que lee poesía, y es su baremo de cabecera, su varita de agua o radiestesia, es el logro, la adquisición de un *estilo propio*. Con estos criterios, el que personalmente nos guste o nos haga vomitar un poema (o un poeta) viene a ser lo de menos. Hay que ceder cuando menos a una promesa de objetividad, o de no-sólo-visceralidad en nuestros juicios. El “ejercicio” de Bojórquez es instructivo, divertido y, como él mismo dice, “necesario”, pero, según ahora puedo percatarme, sólo ha servido para exhibir cierto estado de miseria y postración —acompañado de su consabida soberbia y vacuidad— en los poetas mexicanos que han sido, con justicia o no, “reconocidos” por la institución (por el Estado o por la Universidad). Una rebanada bastante temblorosa —“histérica”, dice Mario— de la cultura.

Pero muy aleccionadora. Si los jueces que en cada caso deciden qué es premiable y publicable y qué no están calificados para ello o si sólo aplican raseros inconscientes, flojos, tuertos o prefabricados —cuando no, horror, corporativizados— no es nada que a la poesía, hablando con franqueza, le importe de verdad. *Si es poesía, se abre paso*. Tal sería mi criterio, que de criterio tiene, según diré, realmente poco. Porque la poesía, mal que les pese a sus beneficiarios o perjudiciarios, una vez nacida, y más o menos libre de mucosas y escamas, de sangre y heces, o retozando en ellas, es completamente autónoma y, principalmente, *indiferente* a aquellos. Incluso me atrevería a decir que el poema es hostil a todo el mundo, y por principio de cuentas a su presunto autor (con o sin beca, con o sin premio).

Difícil eludir la arbitrariedad, no únicamente en los gustos, para los que es inherente, sino en los criterios, que presumen de sensatos. ¿Hölderlin escribía pensando en hacerse de un *estilo propio*? Patentemente no, porque se sabe que lo único que le atormentaba —le afligía tanto como le hacía feliz, y que al fin termi-

nó volviéndolo loco— era que lo sagrado —ojo: no lo divino— fuera su palabra. No “decir lo sagrado”, sino, *después de ver lo que vio (Und was ich sah), que lo sagrado fuera su palabra (das Heilige sei mein Wort)*. Y eso, como para qué. Sin para qué, como la rosa de Angelus Silesius. Tendríamos que admitir que este “sin por qué” es la fórmula que expresa o establece la mayor exigencia, no la pérdida o desguance de todas. El *sin por qué* dice exactamente lo contrario de la arbitrariedad, que es en lo que por regla general se resbala cuando uno sólo o preferentemente anda en busca de un “estilo propio”. No negaré que ya es algo, o mucho, y más en nuestros tiempos de indigencia total, y no sólo en nuestro país, pero, ¿sirve de criterio para separar la paja del grano? No, porque puede ser que mi estilo sea quedarme con la paja, sólo la paja y nada más que la paja. Y no es albur, o un poco. La poesía no es como en el chiste mexicano de “tú que eres poeta y en el aire las compones...”.

Diríase que la poesía es exactamente el reverso en fuga de ese dicho cuya vulgaridad es más bien acojonante (de estar en Castilla). El poema, con perdón, no dice lo que el poeta quiere —el poeta es *aquello contra lo cual choca* el poema—, sino lo que pasa —en todos los sentidos de este hermoso verbo— por encima, por debajo, al costado y a través del poeta. Mientras el poeta se imagine dueño y señor de la palabra, incluso premiado y adorado, reconocido y laureado, o por ello mismo, será *el peor* de todos. No sé qué habrá movido a Bojórquez a escoger esos poemas, que desde muchos puntos de vista son realmente pésimos, aunque algunos, por estrambóticas y personales razones, no nos lo parecerán, pero donde sí acertó fue en la desacralización de sus perpetradores, buenos, regulares, malos o impresentables. El último en valorar un poema es su firmante; su verdad (la del poema) lo ha eludido limpiamente. Quien dijo que es poema si pervive en él algún resto, brizna, aroma, esquirla, pelusa, astilla o eco de lo sagrado —*no* de lo divino, por favor—, me parece que está en lo justo. Miren si no estas cuatro límpidas y poco estilizadas líneas de un hombre que ha perdido todo, un hombre al que no le falta nada, un alienado, un ser esplendente en su desnudez humana:

*Espléndida aparición, el aire es más puro,  
Claro está el bosque, ningún hombre  
Camina por las calles, ya tan lejanas, y el silencio  
Se hace majestuoso y todo ríe<sup>149</sup>*

Cuando Hölderlin escribe esto, cuatro versos de uno de sus poemas al Invierno, ya hace tiempo que ha sido declarado loco incurable. Si no loco obsesivo, sí loco por agotamiento, por fatiga absoluta. Gente noble y sin pretensiones lo protege. Podía entrar en éxtasis ante una coma (¡entrar en coma por una coma!), podía llorar ante la invención de una palabra sin significado. Sólo en la palabra se siente seguro, protegido, sólo en ella sabe que no habrá de sucederle ningún infortunio. El poema lo hace estar en estado de gracia, que es algo que ningún ser normal desearía. No es sensato, ni aconsejable. Ese estado no es propicio a Estado alguno. Cuando alguien, en los comentarios que suceden a la lista de los peores

149 Friedrich Hölderlin, Poemas de la locura, tr. T. Santoro y J. M. Álvarez, Hiperión, Madrid, 1999, p. 31. En alemán: *Die prächtige Erscheinung ist, die Luft ist feiner, / Der Wald ist hell, es geht der Menschen keiner / Auf Strassen, die zu sebr entlegen sind, die / Stille machet Erhabenheit, wie dennoch alles lachet.*

poemas de mexicanos en producción, dice que no hay poema si no se detecta la presencia de lo sagrado, tiene toda la razón; el problema es que no se sabe qué y qué no es sagrado.

A Hölderlin, ya loco, o en ese estado o pasmo indeterminable en el que se introdujo una tercera parte de su vida, le irritaba todo lo desconocido, todo lo que se movía de lugar, todo lo nuevo y extraordinario; su palabra *se apartaba para dar sitio a lo sagrado*, no lo “decía”, una experiencia lo suficientemente aterradora y extática, consciente y comprometedora como para además soportar la gratuidad absoluta que depara cada instante vivido. El poema es la experiencia de lo sagrado, no el anhelo de transcribir un símbolo heredado y sedicentemente salvífico como para darse un estilo o para ser reconocido y homenajeado o para demostrarse enfrente de todos —o de una selecta tribu de lectores privilegiados— una destreza y un ingenio y una habilidad y un talento y un dominio sobre el lenguaje que nadie en su sano juicio, nótese la malicia, podría permitirse pretender. También hay locuras que son efecto de un exceso de cordura, o, mejor dicho, que son resultado de una exacerbación de la lucidez.

De ello dependen los demás rasgos, que estoy de acuerdo en contemplar con la mayor atención; el humor, sobre todo, y enseguida la expresividad, la honestidad y la generosidad (esta última no la mencionó nadie pero yo la agrego para no quedarme con las ganas). Las vías para quitarse de en medio, como pedía John Cage, son, en cierto sentido, infinitas. Es lo que hace el poeta, es lo hace a un poeta. Es su honestidad y su gracia. Según relata su amigo Wilhelm Waiblinger, el único con quien finalmente podía hablar, Hölderlin escribía a su madre como un niño que ha olvidado cómo escribir, es decir, cómo recordar, es decir, es decir, cómo decir, es decir, cómo pensar. “Aun cuando encierran belleza, frescura, claridad e incluso hay en ellos soberbios momentos de alto vuelo”, ponderaba el amigo Wilhelm, “se encuentran, sin embargo, abismos que parecen manchas sombrías sobre una superficie de agua mansa y soleada”<sup>150</sup>. La expresión “sin embargo” delata que el amigo no era lo que se dice un poeta.

El poeta siempre tiene diecisiete años, como en la canción de Violeta Parra. El poeta entiende a los humanos a condición de volverse extraño a ellos. Pero puede ir y volver. El poeta es incapaz de sujetarse a una cadena de silogismos, de ideas, de representaciones: está desatado del mundo, que sólo existe para asegurar raciones mínimas de alimentos a cambio de no poder caminar libremente por bosques y praderas, por senderos sin nombre ni dirección ni código postal. Pero puede escribir cartas, aunque, para honrar a Rilke, nunca de amor. El poeta no transige, no negocia, no calcula, no abstrae, no se adapta ni se acomoda. Aunque conserva el poder de a veces cobrar un cheque o sufragar algún pagaré. El poeta sabe que el mundo y su funcionamiento son producto de una memoria que avasalla —y apaga— la incandescencia de las cosas que realmente ocurren. Aprende a olvidar. El poeta simple y llanamente no pertenece al mundo, porque el mundo es profano, prosaico y groseramente prosopopéyico. Pero confía devotamente en sus instintos.

---

150 *Ibid.*, p. 12.

Al poeta lo hace y deshace el poema, que es el lugar donde podrían ocurrir — pero igualmente no— estas magníficas desgracias.

## II

“Lo sagrado es el rastro de los dioses huidos”. Son palabras de Heidegger, proferidas en dirección a Hölderlin. “Por eso es por lo que el poeta dice lo sagrado en la noche del mundo”<sup>151</sup>. “La noche del mundo” no es, ni lejanamente, una imagen poética. ¿Lo es “el rastro de los dioses huidos”? Que los dioses han huido es un hecho, un hecho “histórico”; de imagen poética no tiene nada (o sólo un poco). El filósofo parte en realidad de un diagnóstico del tiempo vivido —un diagnóstico dictado o formulado, eso sí, por el poeta—, que es el de la desdivinización (no, ojo, el ateísmo) y la profanación generalizada, y se esfuerza por captar la esencia de lo poético en estas expresiones. Si no hay dioses, si lo divino se aleja y se pierde, entonces el poema se verá en la necesidad de “decir lo sagrado”, porque, en su huida, los dioses han dejado al mundo en la oscuridad; y sólo en esa ausencia de luz —en la desaparición de su imagen, en la pérdida de su potencia— refulge lo sagrado. Sólo hay posibilidad de percibirlo en la fuga de los dioses y en la muerte de Dios. En la noche del mundo es posible “decir” lo sagrado; bajo la luminosidad de Dios, o de algún dios, tal decir se presenta como impracticable; es, para emplear la efigie de Diógenes de Sínope, como deambular en pleno día con una lámpara de queroseno.

Lo sagrado no es lo divino; es su pérdida, su retirada, su muerte. Cuando eso ocurre, piensa Heidegger, lo humano se extiende por el mundo o, mejor dicho, extiende un manto —el velo sujeto/objeto— por encima del ser, ocultándose a sí mismo. Lo humano —la representación humana del mundo, y sus efectos— cubre finalmente la tierra en toda su amplitud, sustituye a lo real, se sobrepone al ser, lo inviste todo, y el resultado es la pérdida no sólo de lo divino, sino también de lo sagrado, su “huella”. Son modalidades del “olvido del ser”, tema que —se sabe— moviliza toda la filosofía del mago de la Selva Negra. La luminosidad de lo divino es su carácter orientador: es una “señal”, una “indicación”. Le otorga al mortal un rumbo. No le “dice” nada, sólo es una indicación, un signo que por un momento hace pensar en un código desconocido. Quizá no, quizá sólo indica una salida, una ruptura, una rasgadura del orden humano.

Lo poético no es un sucedáneo de lo divino. No es una especie de premio de consolación ante la fuga de los dioses. Lo poético no está ahí, a disposición de los humanos, para bien y para mal, como una suerte de mito artificial. ¿En qué sentido es un testimonio necesario para no digamos la filosofía, sino para un pensamiento lúcido? La filosofía tiene su historia, la filosofía —tanto como la poesía— es humana; ¿qué saben ellas de los dioses, y de su desaparición? ¿Con quién establecer un diálogo, si ellos ya no escuchan? Un pensador como Heidegger, que es filósofo un poco por accidente y un poco a regañadientes, y por lo mismo mejor filósofo que el que más, adivina que con lo poético se abre la posibilidad de un diálogo no

151 Martin Heidegger, “¿Y para qué poetas?”, *Caminos de bosque*, tr. H. Cortés y A. Leyte, Alianza, Madrid, 1996, p. 244



de un sujeto con otro sujeto —de un interlocutor con otro interlocutor— ni de un sujeto con un mundo de objetos —el diálogo de las parsimonias científicas—, sino de *lo otro de cada sujeto con lo otro del mundo*. Tal es el “territorio” de la poesía.

¿Qué clase de diálogo podría ser ese? Quién sabe, acaso eso sólo las Musas podrían hacerlo presentir. ¿Las Musas? ¿No son ellas, por ventura, piedra angular de un “mito artificial”? ¿Habría mitos “naturales”? La antropología afirma, entre tanto, sin llegar aún a la altura del mito, que hay símbolos naturales<sup>152</sup>. La londinense Mary Douglas, discípula de Victor Turner, haciendo pie en la gran tradición sociológica francesa, la de Durkheim y Mauss, se arriesga a decir que existen símbolos, si no enteramente naturales, sí “fundamentales”, o universales, gracias a los cuales la naturaleza puede ser “leída”; esos símbolos son una proyección de la estructura social, humana, en todo aquello que en absoluto podría calificarse de humano. Hay una lectura *fisiológica* del cosmos, y enseguida una interpretación *sociológica*. La primera ha sido minuciosamente descrita en *Pureza y peligro. Un análisis de los conceptos de contaminación y tabú*, de 1966. Lo sagrado es, para la antropología, un asunto de desechos, de residuos no reciclables. El cuerpo (humano) pierde o se desembaraza de grandes fragmentos de sí, y de representaciones corporales concretas, y el aprender a ponerlos en su lugar despierta sentimientos ambiguos pero sumamente intensos. Douglas destaca un vínculo entre el asco y la divinidad que resulta cómico y al mismo tiempo revelador: “De acuerdo con la norma distanciadora con respecto al origen fisiológico (o, dicho con otras palabras, de acuerdo con la norma de pureza), cuanto mayor es la presión social, mayor es la tendencia a expresar la conformidad social por medio del control físico. Las funciones del cuerpo humano se ignoran y se delegan más cuanto mayor es la presión que ejerce el sistema. El modo de revestir de dignidad un acontecimiento social consiste en ocultar los procesos orgánicos. La distancia social se expresa en términos de distanciamiento de los orígenes fisiológicos, y viceversa”<sup>153</sup>. Es literalmente impensable un Dios que orine, que defeque, que escupa un gargajo, que se exprima un barro o se quite una legaña, que —¡horror al crimen!— se masturbe. Imaginarlo profiriendo improperios es igualmente chocante. ¿Un Dios diabético, hepático, o espástico o gástrico? Tema de memes, nada más.

Impensable o no, es una posibilidad latente en el cristianismo, la —paradójica, aberrante, perversa, eficaz, recurrente— religión de un Absoluto que *por amor* —sentimiento ambiguo— habita una carne débil, exultante, deprimente, putrescible, mortal. Ni la filosofía ni el “pensamiento lúcido” podrían desentenderse de esto, por más absurdo, tonto o repulsivo que sea. La verdad, desde fuera, no deja de ser interesante la figura de un Dios que se deja matar de la manera más infamante y se hace resucitar tres días después (¿por qué tres y no cinco, o un minuto, o toda la vida?) para no morir del todo en vano... Quién sabe qué hubiera dicho Heidegger de no haber prosperado en un clima cristiano; ¡quién sabe cómo sería la poesía —la palabra de lo sagrado— en otro medio! Si lo divino se mide por su distancia a estas innoblezas y asquerosidades, a estas ridiculeces y faltas de gusto, ¿cómo comenzar a entender *en serio* a la aventura cristiana? Nietzsche anduvo

152 Cfr. Mary Douglas, *Símbolos naturales. Exploraciones en cosmología*, tr. C. Criado, Alianza, Madrid, 1988.

153 *Ibíd.*, p. 9.

desde luego muy cerca de hacerlo. Los dioses griegos se ríen, se excitan, se enfurecen, se disfrazan, se ofenden, se burlan, se regocijan: son entrañables —y odiosos por la misma razón. Pues bien, *ellos* se han retirado, dejándonos en reemplazo —aunque tenga sus momentos lúcidos— un Dios colérico, vengativo, arbitrario, rencoroso, omnipotente —e histérico. Y bien, también Ese, bendito sea el cielo, se ha retirado. Lo sagrado que “dice” la palabra poética es la senda, el camino de bosque, la veredita desde la cual se adivina que los dioses —divertidos o serios— nos han abandonado a nuestra (mala) suerte. Sagrada es la *saudade* provocada por su desdén, por su posible enojo. No hemos estado a la altura de ninguno de ellos. Menos del Más Alto.

En esas sendas perdidas (*Holzwege*) lo poético tiene lugar. Sólo en ellas. Lo poético está *in media res*; en medio de las cosas, entre las cosas. No arriba, no abajo, no adentro, no afuera: *entre* las cosas. Ha de ser como el alma. O el espíritu. Pero no, estas nociones se encuentran erróneamente desplazadas. El alma está adentro del sujeto, y el espíritu está afuera. Lo sagrado está entre, es un espacio que nada ni nadie rellena. Sagrado es el nombre del límite: del mundo, del lenguaje, del yo, del nosotros, de Dios, de cualquier abstracción o valor. Límite de lo representable, límite de lo humano. “Los tiempos”, acota el filósofo, “no son sólo de penuria por el hecho de que haya muerto Dios, sino porque los mortales ni siquiera conocen bien su propia mortalidad ni están capacitados para ello. Los mortales todavía no son dueños de su esencia. La muerte se refugia en lo enigmático”<sup>154</sup>. No tenemos símbolos para la muerte. Representaciones, muchas. Todas, falsas. No las hay para la muerte *porque tampoco las hay para la vida*. Ambas parecerían ser demasiado grandes, heterogéneas al concepto y a la representación. Es el sentido de que sean “enigmas”.

Lo poético es enigmático en ese mismo sentido: los poemas de verdad no dicen nada, o, por decirlo en tono budista, dicen la nada. Dicen no “la nada” en general, en su abstracción, que es lo más fácil, sino en su concreción hasta material: la nada que hay entre las cosas del mundo y entre mis propias representaciones, entre la representación de mi deseo y el deseo real. La nada que hay entre mi cuerpo y el cuerpo del otro (o de la otra, o las otras, si Dios es servido). No es, en el fondo, algo nuevo. Si la especie humana se ha enfrentado a cosas difíciles, el espacio y el tiempo son de las principales. Hay algo que no termina de serlo, ¿habría misterio más insistente, más desasosegante? El abismo, para el filósofo, siguiendo al poeta, no es la muerte, sino el sufrimiento... y el amor. Algo que ocurre *entre*:

*No se reconocen los sufrimientos,  
no se aprende el amor,  
y eso que en la muerte nos aleja,  
no se desvela.  
Sólo el canto sobre la tierra  
consagra y celebra*<sup>155</sup>

154 Heidegger, op. cit., p. 246.

155 Rainer Maria Rilke, *Sonetos a Orfeo*, 1ª. parte, XIX

“Eso que en la muerte nos aleja...” No la muerte, sino algo que hay en ella, una distancia menos aterradora que infranqueable. No el fin, sino el mientras. En esa distancia sin medida se da el canto de la poesía. Es un espacio sin coordenadas, sin norte y sur, sin colores, sin orillas ni embalses. Ni el aquí-y-ahora de los modernos, ni la eternidad antigua. El espacio de la poesía, para el pensador, es el de la muerte de Dios. No del fin de la creencia en Dios, que es un asunto de opinión pública (o privada), sino de la muerte de lo Representable. La poesía canta en ese abismo, que por lo mismo no puede representarse ni siquiera como un abismo; ni el “desierto de lo real” de Lacan o Zizek y ni siquiera como el *lugar sin límites* de José Donoso. Lo sagrado es ese *hiatus* que separa lo irrepresentable de la imagen (incluso sónica o fónica). Da nombre a la distancia infranqueable entre nuestros sentidos; por más próximos que se encuentren, ni hablar es ver, ni escuchar es tocar, ni oler es gustar. Los sentidos no están “de acuerdo” en nada, no necesitan estarlo. Los sentidos *son*, y ningún pensamiento filosófico les ha hecho justicia en semejante irresponsabilidad. Lo poético es *aquello que canta* en esos pequeños o inmensos abismos entre sentido y sentido, entre un sentido y el sentido.

El canto es eso, y no la rima o la métrica o la melodía o la metáfora o la “imagen poética” o la manía de romper una frase donde suene mejor y continuar así rompiéndolas y cosiéndolas hasta el infinito. El canto arriesga la palabra allí donde —ese “dónde” es un decir— “actúa la gravedad de las fuerzas puras”, como dice Rilke. El poeta y el pensador se mantienen atentos no a la naturaleza —no parece que la poesía sea del todo natural, pero tampoco es un artificio como los demás—, sino a *su abandono*. Rilke afirma que “la naturaleza abandona a los seres al riesgo de su oscuro deseo”, sin darle prevalencia a ninguno de ellos. Los seres —no sólo nosotros— tienen un *oscuro deseo*. Quiero conectar esto con la idea de *clinamen* de Lucrecio. Es muy próxima a la idea de deriva en psicoanálisis. ¿Mientan una especie de libertad en la naturaleza? El *clinamen* es una *desviación imperceptible e irracional* de los cuerpos, una especie de desobediencia a la ley a la cual no se le puede ajustar causalidad ni finalidad alguna. No admite ni por qué ni para qué. La naturaleza no es un reino de leyes implacables, sino un ámbito donde todo, en su regularidad y repetición, en su orden básico, es absolutamente excepcional. Sólo merced al *clinamen* es practicable una explicación física, por más que esta teoría haya sido relegada históricamente como un absurdo manifiesto. Es lo que explica el majestuoso movimiento del *suave mari magno*: “el *clinamen*”, observa Michel Serres en su libro sobre Lucrecio, “es la condición mínima que podemos concebir para la formación primigenia de una turbulencia”<sup>156</sup>. Algo similar puede decirse de las derivas —en alemán: *Triebe*— sobre las que trabajan y navegan Freud y el psicoanálisis.

Pues bien, el poema —más que el poeta— se deja leer como esa “desviación imperceptible e irracional” sin cuyo riesgo ningún orden es imaginable. Es la palabra que navega en el corazón oscuro de lo excepcional —sin presumir, sin jactarse de ello: con soltura y con inocencia. “La gravedad de las fuerzas puras”, escribe Heidegger, “el centro inaudito, la pura percepción, la completa percep-

156 Michel Serres, *El nacimiento de la física en el texto de Lucrecio. Caudales y turbulencias*, tr. J. L. Pardo, Pre-textos, Valencia, 1994, p. 22.

ción, la plena naturaleza, la vida, el riesgo, son lo mismo”<sup>157</sup>. A todo esto, Rilke le otorga por su parte el nombre de lo abierto. Por el poema accede lo abierto a nuestra conciencia, no nuestra conciencia a su exterioridad; la iniciativa no es de la conciencia, sino de *lo abierto*, en un movimiento que revierte los papeles del yo, del nosotros (super-yo) y del Ello: el poema es la presencia consciente —y lúcida— de lo inconsciente, una presencia que modifica, amplifica, agudiza, intensifica y hace destellar a la conciencia. ¿Cómo logra hacerlo? Destrabándola de su nexo de obligatoriedad con el mundo; suspendiendo o eliminando la conciencia *moral* a la que estamos normalmente sujetos. A diferencia de nuestro vínculo conceptual con las cosas, que opera mediante recorte y captura, que “caza” los objetos para después desplumarlos, destazarlos y servirlos en caldo o a la plancha, el poema apunta a una relación de desapropiación o desobjetivación que alcanza hasta la propia subjetividad. El poema es una relación abierta con lo abierto, un decir que deja ser a las cosas en lo que son en sí y para sí mismas, un decir que —a riesgo de perderlos— abandona a los seres “al riesgo de su oscuro deseo”.

Con esto último, y para terminar, confieso mi toma de partido por el poeta en su diferencia con el filósofo; éste se conforma con describir el abismo al que el poeta se ha arrojado sin pensarlo demasiado. Describe el riesgo sin correrlo. Si lo corriera, sería poeta, y no filósofo. Y, a la verdad, no cualquiera.



157 Heidegger, op. cit., p. 255.

# PRIMERO PUBLICAR, DESPUÉS ESCRIBIR O DEL GIRO HACIA EL PROCEDIMIENTO EN TRES EJEMPLOS DE LA LITERATURA LATINOAMERICANA CONTEMPORÁNEA

*Andrea Cote-Botero*

*University of Texas at El Paso*

Recibido: 03 - noviembre - 2015, aprobado: 01 - diciembre - 2015

---

## Resumen

Este artículo estudia tres ejemplos relevantes de una tendencia de la literatura contemporánea que llamo “el giro hacia el procedimiento”. Esta noción se refiere a una manifestación en el arte de las últimas cuatro décadas según la cual los artistas exhiben el proceso de creación artística como un producto en sí mismo, al tiempo que se involucran en el diseño de prácticas alternativas que cuestionan los límites en las campos y las disciplinas del arte. A través del análisis de un corpus de textos y performances de Cesar Aira, Mario Bellatin y Arturo Carrera este artículo explora el giro hacia el procedimiento como una poética de la literatura como proyecto, donde el libro aparece como una manifestación inconclusa de una ocurrencia más amplia.

**Palabras clave:** César Aira, Mario Bellatin, Arturo Carrera, estética relacional, giro hacia el procedimiento, estación Pringles, escuela dinámica de escritores, nuevas vanguardias latinoamericanas.

## Abstract

This article studies three relevant examples of a tendency in contemporary literature that I called “the procedural turn”. This notion comprehends a manifestation in the art of the last four decades where artists exhibit the creative process as an artistic product in itself while engaging in the design of alternative practices that challenge the limits between artistic fields and disciplines. Through the analysis of a corpus of selected books and performances by Cesar Aira, Mario Bellatin and Arturo Carrera this article explores the procedural turn as a poetics of literature as a project, where individual books are seen as unfinished manifestations of a wider performance.

**Keywords:** Cesar Aira, Mario Bellatin, Arturo Carrera, relational aesthetics, turning to the procedure, Pringles station, writers dynamic School, new latin american vanguards.

“Primero publicar, después escribir”. La frase no es mía, no es literal y no pertenece al decálogo de los diez peores consejos para escritores. Se trata de una premisa del argentino Oswaldo Lamborghini citada por Cesar Aira en su prólogo a las *Novelas y cuentos* de ese autor. La he tomado prestada para presentar un grupo de proyectos representativos de la literatura contemporánea en los que los autores se involucran reflexiva y creativamente en etapas del proceso de producción literaria que están más allá de la función de escritura. Dichas etapas incluyen asuntos como el diseño de métodos de creación, diagramación, circulación, exhibición y venta de libros, entre otras instancias en las que la labor del escritor se continúa y que funcionan como extensiones del texto e influyen en el modo en que una obra es concebida, ya así por el productor como por su receptor.

Expondré brevemente tres casos de esta tendencia, cada uno de los cuales es una propuesta singular entre las que, sin embargo, un principio común avanza, que es el de otorgarle al *procedimiento de escritura* en sí el valor que el común denominador de la literatura del siglo XX había reservado tan sólo para el producto. He elegido estos tres autores en particular porque en su trabajo la estética del procedimiento se manifiesta de diversas maneras: el primero, el escritor argentino César Aira, continúa teniendo al libro impreso como formato privilegiado de difusión. El segundo, Mario Bellatin, involucra en su obra la producción fotográfica, el performance y, al igual que el tercero, el poeta argentino Arturo Carrera, ensaya además el diseño de instituciones artísticas a las que consideran una prolongación de su escritura. Estos escritores de ficción y poesía constituyen ejemplo de una poética de transformación en la literatura contemporánea que llamo del *giro hacia el procedimiento* y que conlleva una mirada crítica sobre las dinámicas de producción y circulación que determinan la cultura literaria en el presente.

## 1. Cesar Aira o de la Aceleración

En 1998 Aira publicó en el periódico *La Jornada Semanal* de Buenos Aires un breve ensayo titulado “La Nueva escritura” en que afirma: “Los grandes artistas del siglo XX no son los que hicieron obra, sino los que inventaron procedimientos para que las obras se hicieran solas, o no se hicieran. ¿Para qué necesitamos obras? ¿Quién quiere otra novela, otro cuadro, otra sinfonía? ¿Como si no hubiera bastantes ya!”. Como si tuviera enfrente el formulario de un periodista literario típico: “¿Qué hay de nuevo en la escritura?, ¿Ha muerto ya la novela?, serán capaces los poetas de innovar” Aira escribe categóricamente: “Cuando una civilización envejece, la alternativa es seguir haciendo obras, o volver a inventar el arte” y más adelante: “Si el arte se había vuelto una mera producción de obras a cargo de quienes sabían y podían producirlas, las vanguardias intervinieron para reactivar el proceso desde sus raíces, y el modo de hacerlo fue reponer el proceso allí donde se había entronizado al resultado” (*La Nueva*, 165-166).

De la mención de las vanguardias como horizonte histórico en que el arte ha pensado radicalmente sus formas de aparición y producción, Aira abstrae un concepto-instrumento, esto es: por encima del mito de la originalidad de las vanguardias destaca la vigencia de una escritura experimental basada en la renovación

de los procedimientos. Para el caso de la novela hay sólo dos formas de continuar con el arte de narrar historias una vez se ha establecido ya lo que Aira llama “novelista profesional”, sus alternativas son ambas igualmente melancólicas:

seguir escribiendo las viejas novelas, en escenarios actualizados; o intentar heroicamente avanzar un paso o dos más. Esta última posibilidad se revela un callejón sin salida, en pocos años: mientras Balzac escribió cincuenta novelas, y le sobró tiempo para vivir, Flaubert escribió cinco, desangrándose, Joyce escribió dos, Proust una sola (166).

Esta afirmación inexacta, categorica y provocadora quiere dar lugar a decir que la única alternativa que resta es la vanguardia, entendida como el ejercicio de prácticas y métodos llamados a devolverle al arte la “facilidad de factura que tuvo en sus orígenes” (165), dice Aira, pues para él Vanguardia es un sinónimo de origen del arte.

Pero no se trata de celebrar todos los procedimientos de la vanguardia, tan sólo la velocidad de elaboración como estrategia liberadora de posibilidades literarias. En un texto en que presenta la obra del quien él considera uno de sus maestros: Oswaldo Lamborguini, Aira insisten en este asunto y afirma:

Oswaldo tenía un método para escribir cuando, por alguna razón, “no podía escribir” consistía simplemente en escribir una pequeña frase cualquiera, y después otra, y otra, hasta llenar varias páginas. Algunos de sus mejores textos (como la mañana) están escritos así. (Oswaldo, 8).

Es claro que este *método* es una reelaboración de la *escritura automática* que practicaron los surrealistas como Bretón. Aún a pesar del adjetivo distractor del título del ensayo de Aira La “nueva” escritura, es evidente que lo que plantea es un regreso. De hecho, Aira participa de una característica de la actual producción literaria que consiste en la re-utilización de géneros “tradicionales” (el policial, la novela de aventuras, el diario o la carta, este último tipo tan naturalmente recuperado en la manía epistolar del correo electrónico). Recuperar la intensidad que en el arte diluye el agotamiento de las repeticiones ya no es necesariamente anhelar la ruptura como futuro radical, es más bien procurar un destello en la cita con el pasado, una especie de *vintage* de la literatura.

Por eso es que en este y otros ensayos Aira insiste en contar la historia de los precursores del método de *aceleración*, de quienes dice cosas que, como en el caso del prólogo a Lamborguini serían aplicables casi completamente a su propia obra. De esta forma no sólo intenta darle al lector claves con la que quiere que se lean sus libros, sino que también se ubica en relación a un linaje de artistas; primero de la vanguardia internacional como Duchamp o John Cage que también decía que: “el arte es hacer una cosa y luego otra y otra y otra” (La Nueva, 4), y luego en un tronco argentino al final de la ruta de Felibesto Hernández, Lamborguini, Macedonio Fernández o Roberto Arlt. Entonces hay que hacerse dos preguntas obligatorias: ¿cómo se reflejan esos principios teóricos en los libros de Aira en particular? y ¿cuál es la singularidad o el aporte, si lo hay, de este autor con respecto a sus precursores?

En la obra de Aira la aceleración como procedimiento artístico es antes que nada un tema para las ficciones. En casi todos sus textos encontramos momentos en que se habla de querer reproducir en la escritura la velocidad del pensamiento, como si el texto fuera la transcripción de su mente; hay un encadenamiento hipertextivo de las frases y también de las ideas; por una parte se combinan oraciones rítmicas con puntos suspensivos que dibujan los balbuceos de la mente. Y por otra, las historias se suceden con una lógica atropellada. En múltiples ocasiones Aira ha sostenido el mito de que no edita ni planea lo que escribe y el desarrollo de sus tramas parecería confirmarlo: sus personajes cambian de género, de espacio o de época sin mayor aspaviento y en sus historias hay causalidades delirantes que fluyen hacia enredos tales que a veces se requiere de soluciones fulminantes para salir de allí. Por eso abundan los apocalipsis súbitos y los *deus ex machina* que vienen a cerrar todos los círculos, como ese gusano gigante clonado de una corbata de Carlos Fuentes que arrasa todo al final del *Congreso de Literatura*, en uno de estos típicos cierres que Reinaldo Laddaga ha atinado a llamar en su libro *Espectáculos de realidad*: “los desastres de pacotilla de Cesar Aira” (123).

La necesidad de que cada escritor cree su propio procedimiento es además otro tema común de este autor que obsesivamente incluye en sus libros anécdotas de un escritor-personaje cuyo nombre suele ser Cesar Aira y que está siempre inventando formas de hacer los libros. En *El Volante* (1992), por ejemplo cuenta:

Estoy usando el método llamado, a la inglesa, de “stencil”, “extensil” dirán ustedes, para imprimir luego con un mimeógrafo... era necesario hacer un original dactilografiado... Ahora, como yo no tengo máquina de escribir, hago esas incisiones a mano, con un alfiler, imitando lo mejor que puedo la tipografía de un impreso (44-45).

También es común encontrar historias de artistas de otras disciplinas obsesionados con técnicas creativas basadas en la aceleración. En una de sus novelas *Un episodio en la vida del pintor viajero* (2005) se narra el viaje que por la pampa argentina realizaron el pintor Johann Moritz Rugendas y su estudiante Krausse. Un accidente en el caballo desfiguró la cara de Rugendas, alterando también sus funciones nerviosas lo que hizo que viera y sintiera diferente. Fue así que apareció el desafío para su lápiz y se vio obligado a crear un nuevo procedimiento. Rugendas, quien perdió la capacidad del preciosismo pictórico, implementó entonces la “práctica novedosa del boceto al óleo”, y sin saberlo, claro, inventó el impresionismo (50).

Como he mencionado ya, hay una particular inflexión en resaltar que el descubrimiento del procedimiento sea personal, aún si éste llega a parecerse mucho al de otros. A diferencia de otras poéticas del procedimiento, como por ejemplo la de los poetas del movimiento francés de Oulipo, que privilegiaban la abstracción y estabilización de ejercicios y prácticas para uso general, aquí se trata de lo contrario. El encuentro con el mecanismo subjetivo, las circunstancias de elaboración, el estudio, la vida propia, y demás son lo particular de cada autor, constituyen su personal diseño y su creación misma.

Otro de los asuntos en que se manifiesta el método de aceleración en Aira, y en esto puede distinguirse en algo de sus precursores, es el llevar la velocidad de



la escritura a la publicación. Los que estén familiarizados con el quehacer del argentino saben que se caracteriza por su prolijidad: ha publicado más de 80 títulos, diez de los cuales son ensayos y uno un extenso diccionario de autores latinoamericanos. Las novelas, sin embargo, no superan casi nunca las 100 páginas y se van publicando a razón de 2 a 4 por año. Ha dicho además que las escribe como parte de una especie de diario ya que las nutre con los datos de su vida cotidiana, por lo que las consulta si se olvida de cuál era el nombre de su segundo perro o de la calle donde vivió en los 90. Casi todos estos libros, además, incluyen dos fechas: la de la edición, como es la costumbre y al final del texto la del momento en que terminó de escribirse. En ese sentido el proyecto se va pareciendo más a un blog que a una novela por entregas a lo Balzac, pues la periodicidad discontinúa, la brevedad y la celeridad hacen sentir que se trata de *entradas*, sobre las que se podrá volver eventualmente. Los autores como Aira o Bellatin son expertos en re-publicar sus novelas con otros títulos, cercenadas o alteradas.

Por otra parte, el archivo que construye Aira no está necesariamente claro, es posible enlistar sus libros pero es mucho más difícil y es, además, innecesario leerlos todos. Muchas de sus novelas son completamente desconocidas fuera de la Argentina, tuvieron un tiraje mínimo en ediciones cartoneras, mientras otras, las más famosas como *Cómo me hice monja* (1993) o *El mago* (2002), han sido impresas por Mondadori o Anagrama. Mientras que Balzac concibió un plan de escritura en que cada uno de los libros sería parte de una sola obra pero también cada uno aportaría al proyecto general de construir el panorama de las condiciones de vida de una época; Aira concibe un macro plan de escritura en el que, sin embargo, no hay relaciones temáticas entre cada una de las piezas. Ni personajes que se desarrollen o se complementen, ni ciudades o épocas que se observen desde varios ángulos; su lógica del desarrollo es la de *escribir una cosa y luego otra y otra*, al modo Cage, y se puede pensar incluso que eso que se proyecta como el contenido no de sus libros sino de su obra es un asunto postergado. Así justamente pensó Macedonio Fernández que sería la novela por venir:

“Un esquema de novela para llenar, como un libro para colorear (...) un género nuevo y promisorio: no las novelas, de las que ya no puede esperarse nada, sino un plano maestro para que las escriba otro (...) Uno comprará los libros para hacer algo con ellos, no sólo leerlos o decir que los lee” (Prieto, 15).

## 2. Mario Bellatin o escribir sin palabras

Mario Bellatin posee una obra casi tan prolífica como la de Aira, sólo que además de libros en formato tradicional ésta se extiende a las materialidades de la imagen y la performance. Desde sus inicios como escritor su obra ha sido una pregunta constante por el modo en que la literatura se hace material y conceptualmente. En 1989 su primera novela *Mujeres de sals*, apareció en el contexto de estas reflexiones. Para ahorrarse el calvario de tantos escritores inéditos que envían decenas de manuscritos a editoriales y concursos o esperan pacientemente a tropezar con la persona apropiada en el momento justo, Bellatin eligió un sistema de bonos de pre-publicación que replicaba el modelo de la recaudación de fondos que se usaba en Lima para dar curso a otro tipo de proyectos como las famosas

“polladas”<sup>165</sup>. Se imprimieron una serie de tarjetas de invitación que por el valor que luego tendría cada ejemplar permitieron publicar el libro en la Editorial Lluvia. Vendió 800 bonos. El canje entre el bono y el libro se llevó a cabo el día de la presentación. Como se trataba del primer libro uno podría decir que el escritor se inventó antes que la novela. Nadie había leído una sola línea, y ya estaba toda vendida, el libro habría podido publicarse en blanco. Sin duda que hay aquí una forma de lo que constituye *Primero publicar, luego escribir*.

El gesto de Bellatin me hace pensar en los dos últimos cursos que Roland Barthes dictó en el Colegio de Francia, cuyas transcripciones se publicaron bajo el título de *Seminario de Preparación de la Novela* (2005). Allí, Barthes se detiene en un asunto de vital importancia para el escritor, nos recuerda que toda escritura viene del deseo, en particular de uno que nace del acto de lectura misma: “Si escribo es porque he leído, nos dice, escribir empieza siempre como una esperanza, recuerda las bellísimas palabras de Balzac: la esperanza es una memoria que desea. Distingue al escritor que ese deseo preceda y permanezca como tal, que se sienta incompleto, indomable.” Por eso Barthes invita a: “seguir la obra desde su proyecto hasta su realización: del Querer-Escribir al Poder-Escribir, o del Deseo de Escribir al Hecho de Escribir” (185).

Imaginemos entonces esta otra apuesta de Barthes, que escribir pueda ser un verbo intransitivo, no un deseo de objeto, no escribir *algo*, sino dejar la huella de un anhelo incompleto. Escribir para seguir intentando y pensarse siempre en el libro por venir. Creo, junto con Barthes, que no de otra manera puede hacerse una obra. Entonces tiene sentido pensar cuándo es que inicia la obra y es allí donde estos autores de los que hablo son ejemplos de una celebración del proceso, esa obra que vibra antes de su realización, *la preparación* que cierta modernidad quiso esconder o velar como quien cubre las trazas de un acto de magia. Es cierto que tenemos muchos ejemplos de autores que cuentan en sus textos las motivaciones, los tropiezos de la investigación y los desvaríos, pero me refiero sobre todo a moverse un paso adelante, ofrecer la obra que no fue, lo que no tendrá lugar, el deseo que permanece como deseo.

En la obra de Mario Bellatin veo claramente la exploración de este asunto, primero como temática de sus libros y paulatinamente como una acción. Uno de los casos en que el proceso sin resultado es celebrado son sus historias de fotos sin revelar. Para citar sólo uno de los libros en que esto aparece me referiré a *Biografía ilustrada de Mishima*, un libro del 2009 que relata algunos eventos póstumos del escritor japonés. Mishima, quien atormentado por la fatalidad de vivir sin cabeza decide iniciarse en la fotografía, elige para eso no una máquina moderna de reproducción instantánea sino una rudimentaria, parecida a la que tuvo en la infancia, una cámara de rollo cuyos resultados jamás se revelarán. ¿Para qué sirve esta pantomima? piensa uno, ¿qué será lo que aporta? Así es cómo dice que funciona el simulacro de fotografiar:

Realizando uno de esos simulacros descubre, lo ha intuido mientras miraba a través del visor de la cámara, que tanto el señor como la señora de la casa realizan un

165 Tradicional fiesta popular en la que se cocinan platos a base de pollo con el fin de recaudar fondos para un grupo de personas o una actividad específica

oficio determinado. Ambos son peritos en cierto asunto. Esa igualdad de funciones no se muestra de manera evidente. Se supone que se revela sólo si se mira a través del visor, si se observa por la mirilla, siempre y cuando no se tenga la menor intención de efectuar ningún disparo. Se descubrirán entonces pequeños detalles, movimientos sutiles y decisivos, que únicamente mostrarán su real dimensión cuando las acciones que se aprecien a través de la lente queden congeladas en la memoria... por el visor es como se descubren las verdades ocultas. (128)

A partir de esta elipsis, el relato indaga en estrategias que liberan la fotografía de la labor de copia, y desatan, en cambio, su capacidad para inducir experiencias de la representación, gestos que significan por sí mismos, que son la obra. De manera que lo representado no es una forma sino una plata-forma y también un comentario de lo posible. Ya Borges había hablado de hacer el simulacro de narrar. En su prólogo a *Ficciones* escribió: “Desvarío laborioso y empobrecedor el de componer vastos libros... mejor procedimiento es simular que esos libros ya existen y ofrecer un resumen, un comentario”. (13) Bellatin, por su parte, ensaya otra imagen aparentemente imposible, la de convertirse en escritor sin escribir, como tomando fotos sin tomarlas apuesta por una pedagogía de la escritura en potencia. Me refiero a *La Escuela Dinámica de Escritores*, un proyecto que el autor inició y dirigió en la Ciudad de México entre los años 2002 a 2009. El funcionamiento de esta escuela, que se ubicó en los salones de la casa refugio para escritores exiliados, incluía algunas clases con autores reconocidos como Sergio Pitol, cuyo estudio visitaban los alumnos periódicamente, pero convocaba también a artistas de otras disciplinas que hacían de maestros para los autores. Dichos artistas abordaban cuestiones de danza, fotografía o artes dramáticas. La idea era producir la circunstancia de reunión de un taller de escritura tradicional pero con otro énfasis. En esos talleres todo estaba permitido, la única prohibición era la de escribir.

Al final del proyecto apareció un libro titulado *El arte de enseñar a escribir* (2007) que incluye testimonios de los maestros, así como una antología de algunos textos de los alumnos. En el prólogo que escribe Bellatin se exponen los principios del proyecto: generar un espacio en que antes que libros se produjeran, sobre todo, experiencias de creación. En términos objetivos la Escuela fue un diseño institucional desarrollado alrededor de la formación de una comunidad, un experimento de las relaciones cuyos resultados es posible conocer sólo parcialmente pues se requiere un nivel de acercamiento mayor para percibirlo no sólo como objeto sino como un evento que informa de las preocupaciones de artistas y mentores y de una comunidad literaria en general. Estos proyectos institucionales donde el autor es también gestor de espacios para la creación se integran a la obra de éste del mismo modo en que lo haría otra novela, Bellatin reclama su autoría diciendo: “A la Escuela Dinámica de Escritores la considero como un texto más. No advierto diferencia entre su estructura y potencialidades y alguno de mis libros”. (*El Arte*, 9)

Son pocos los autores en los que el *giro hacia el procedimiento* se manifieste tan categóricamente como en el caso de Bellatin, pues éste pretende cubrir todas las fases del sistema de lo literario. Un proyecto suyo más reciente reúne toda la simbología de este anhelo. Se trata de un trabajo llamado *Los cien mil libros de Mario Bellatin*, que fue presentado en la exhibición de arte Documenta en Kassel en el

año 2013. Una especie de maqueta de un circuito del libro, inspirada en el Museo Portátil de Duchamp<sup>166</sup> miniaturiza y concentra un circuito del arte. Los principios generales del proyecto de *Los cien mil* se encuentran expuestos, en un cuadernillo publicado en Kassel en 2011 como material introductorio a la exposición. La publicación incluye una breve descripción del proyecto de *Los cien mil* y una lista numerada de posibles tópicos de los libros por venir. Lo que hizo Bellatin fue crear su propio sello editorial, un sistema de impresión de sus libros a partir de una máquina tipográfica rudimentaria que se encuentra en su propio estudio. Todos los volúmenes tienen la misma apariencia: tapas blancas de igual formato, selladas con una estampilla de la colección, una huella digital de Bellatin en la contratapa y una frase en la solapa que dice: *Este libro no es gratuito*. Se proyecta elaborar un número de mil ejemplares para cada título, a cada ejemplar le distingue un número serial que dentro de *Los cien mil*, le convierte en una pieza única. Adicionalmente, para almacenar los libros se ha acondicionado el estudio del autor con una estantería diseñada a medida de los volúmenes. Para la exhibición y venta fuera del estudio se ha construido una maleta de madera que le permite transportar, mostrar y vender su obra en presentaciones literarias, lecturas, ferias y hasta en estaciones de tren. Dicha maleta contiene ya todos los libros escritos y por escribir de Bellatin, la maleta es la obra total de la que habla Barthes, el contenido es subsidiario, la simbología del proyecto es lo que cuenta.

Estos proyectos contemporáneos de escritura proponen una rearticulación de las relaciones de producción, difusión y socialización, por lo demás una reorganización de los roles entre autor, editor y distribuidor, ya no sólo una movilización de los sujetos de la escritura o los objetos a propósito de los cuales escribimos; sino una reformulación de la práctica entendida como procedimiento total que incluye producción, circulación y recepción; todas partes del proceso de construcción textual que son interrogadas creativamente y reflexivamente y que invitan a pensar que la historia de la literatura es la historia de su envío.

### 3. Estación Pringles, centro de utopías realizables

Arturo Carrera es un poeta argentino reconocido por ser junto a Nestor Perlongher uno de los nombres más importantes de la literatura del Neobarroco argentino, claramente influenciada por la escritura del cubano Severo Sarduy. Dentro de los libros de Carrera destacan su poemario *Arturo y Yo* (1980) y uno más reciente titulado *Potlach* (2004), Carrera pertenece además a un grupo de artistas argentinos liderados por Roberto Jacoby que en los años setenta hicieron parte del colectivo *Tucumán Arde*, que reunió artistas de diversas disciplinas para hacer intervenciones públicas que sirvieron para la crítica social y política.

166 Un proyecto realizado por Marcel Duchamp entre 1935 y 1941 que consistió en incluir sesenta y nueve reproducciones miniatura de sus más conocidas obras en una caja que se transporta en una valija, que además hace las veces de "museo portátil". La fabricación del artefacto requería gran cantidad de trabajo artesanal del cual se ocupó el mismo Duchamp, quien inicialmente ensambló un total de veinticuatro valijas (de un número proyectado de 300) que al desplegarse se transformaban en estanterías de exhibición para las mini-piezas.

Ese proyecto surgió en ocasión del cierre de los ingenios azucareros al norte de Argentina en la provincia de Tucumán, lo que dejó sin posibilidades de subsistencia a un importante número de trabajadores. Los artistas que menciono decidieron desarrollar en la ciudades de Rosario y Buenos Aires una instalación que con materiales visuales, cartas, folletos y grabaciones recogidas por ellos mismos entre los miembros del sindicato del Ingenio, sirvieron para crear una suerte de capsula de realidad, capaz de transportar el clima de los hechos como nunca fueron reportados por los medios de comunicación. Los asistentes a la exhibición eran recibidos por el saludo de una pancarta de entrada que decía: *Bienvenidos a Tucumán, Jardín de la Miseria* (Massota, 125).

Además de haber hecho una importante labor de crítica a los medios de comunicación y las políticas de gobierno, *Tucumán Arde* funcionó como laboratorio para ensayar las posibilidades que comunidades artísticas autogestionadas representan para sus distintos actores y para la apertura de rutas del arte en general. Sin ir más lejos, la experiencia previa de *Tucumán*, entre otros proyectos análogos de los setenta, sirvió de modelo para la aparición de colectivos literarios que a partir de la crisis económica del 2001 en Argentina y ante la escases de recursos de todo tipo surgieron para ensayar la posibilidad de hacer arte a partir de lo disponible, esto es, los recursos personales y los restos de la cultura del bienestar y el derroche. Apareció así, por ejemplo, la editorial *Eloísa Cartonera*, una de la más reconocidas de las cartoneras latinoamericanas, editoriales locales que sirviéndose de cartón usado y de una fotocopidora elaboran libros de bajo costo con la colaboración de artistas y no artistas, en el caso argentino, de escritores y cartoneros que se aliaron para poner en marcha una cultura de producción. En su libro titulado *Estética relacional* (2002), el curador francés Nicolas Borriaud sostiene que: “Si observamos las prácticas artísticas contemporáneas, más que las “formas”, deberíamos hablar de “formaciones”... El arte actual muestra que sólo hay forma en el encuentro, en la relación dinámica que mantiene una propuesta artística con otras formaciones, artísticas o no (6).

El más reciente *impulso relacional* en la literatura contemporánea dialoga pues con la necesidad constante de la literatura de pensar el diagrama social en el que ésta se produce, es decir, pensar su condición histórica que se alimenta de los recursos y preocupaciones de una época. La estética del procedimiento hoy se nutre de los movimientos sociales de redes, sus dinámicas de asociación y sus políticas de encuentro. Nos encontramos en un momento histórico en que una vez más, ante las preocupaciones comunes asociadas a emergencias de carácter global y a la pérdida de confianza en las instituciones de gobierno y los relatos de identidad nacional, la literatura genera como en otros momentos urgentes, espacios de reunión y reconocimiento transnacional que desde la creación verbal proponen un territorio liberado para el ejercicio de un *sentido común*.

Es en este contexto donde quiero ubicar *Estación Pringles*, un proyecto fundado por Arturo Carrera en el 2006, que consiste en la apertura de una casa, espacio habitacional temporal, dedicado a alojar a escritores en proceso de creación y a realizar actividades que no necesariamente exhiben productos literarios sino que celebran las prácticas que motivan experiencias físicas con el lenguaje.

Dentro de estas actividades están las jornadas para la recuperación del desterrado arte de la declamación. Poetas y amantes de la poesía son invitados a memorizar los textos de otros y a entregar sus propios textos para que sean expuestos a la modulación pública, a la inflexión y los tropiezos de la voz. Sobre esto ha escrito Carrera: “aún queda mucho por obtener en el terreno de la declamación. Cada nuevo poema exige una revisión de los recursos sensibles y, por qué no, técnicos disponibles para abordarlos. Toda la poesía se pueda declamar, porque la declamación, en todos los tiempos ha sido útil para darle vida, relieve, brillo u opacidad a los versos de innumerables poetas (*Estación, 1*).

De la misma forma en que lo hacía Bellatin en su Escuela Dinámica, también Carrera ensaya en Pringles una pedagogía alternativa que en el caso de las jornadas de declamación justifica diciendo:

lo poético sería aquello que deseás aprender, pero de otro, gracias al otro, por medio del dictado —digo yo— de la memoria, aquí y allá, allá (en la infancia) y aquí ahora (en la otra infancia). ¿Qué quiere decir retener de memoria una forma absolutamente única? ¿Un afecto que no se desprende? En el deseo de esta “no-separación absoluta” respirás el origen de lo poético (*Estación, 1*).

Otro de los experimentos realizados en Pringles es la experiencia *Prueba de Soledad en el Paisaje* una convocatoria para poetas menores de 35 años, de los cuales cuatro son elegidos para residir 4 semanas en Quiñihual, a 550 km de la ciudad de Buenos Aires. El objetivo es trasladarles a un paraje rural para vivir lo que sus gestores llaman una “experiencia de creación poética en contrastación con la llanura pampeana” (*Estación, 2*), para así experimentar en carne propia aquello que Antonio Machado hizo tangible en *Campos de Castilla* y Juan L. Ortiz *En el aura del sauce*. Los resultados de la experiencia son publicados, pero no hace falta que lo escrito sean poemas, también puede tratarse de un diario, un relato breve o un simple cuaderno de notas de la experiencia de convivencia.

Al igual que sucede en el caso de Bellatin, es la persona de Carrera la que actúa como presencia nodal alrededor de la cual se genera el proyecto. A medida que estas iniciativas avanzan y crecen los fundadores tienen menos agencia y control y el concepto empieza a independizarse; no obstante, la noción de autoría singular o colectiva que hace las veces de motor o punto de emanación parece haber sido, al menos en estos casos, fundamental en el principio. En *Estación Pringles*, concretamente, el poeta fundador ha tomado el papel del voceador y se ha puesto a expandir la noticia de la comunidad. Así dice Carrera en su poema Casa del Fauno:

Vengan a Pringles —ya sé,  
no es Delfos.  
Pero a tres cuadras de mi casa,  
por la calle Stegmann,  
hacia el sur,  
está el arroyo.  
(...)  
Mi asegurada lejanía entonces  
es la promesa:

¿vendrán?  
—y el deseo, como en cada uno,  
en relación infinita al arroyo  
al árbol y a la casa,

(Fragmentos)

(De Arturo Carrera)

Los artistas se convierten en gestores de su propio trabajo y del de otros y proyectan diseños de asociación que se nutren de los recursos disponibles en lo local para crear estas comunidades, pequeñas republicas de leyes propias, sustentadas por algunos fondos personales, exiguas donaciones (al menos en el caso de la poesía) de instituciones culturales, entre otras prácticas solidarias. Estos proyectos se conectan con el mundo gracias a las tecnologías del presente: difusión digital, redes sociales, visitas e intercambios que se concretan en nuestros contactos de alta velocidad.

Considero que estos proyectos nos permiten hablar de un común denominador que es la idea de una literatura que hoy día aparece como experiencia antes que como discurso. La literatura sigue siendo un campo autónomo pero participa del diseño de modelos de producción, distribución y convivencia. Valorar el proyecto sobre el producto o la obra sobre el libro, involucra un giro que es más bien un acento tanto en las posibilidades que nuevas tecnologías y prácticas sociales traen para la creación, como en la práctica de la comunidad literaria entendida como un ejercicio de la vida en común.

## Bibliografía

- Aira, César. “La nueva escritura”. *La Jornada Semanal*. 12 april 1998. Boletín N° 8 del Centro de Estudios de Teoría y Crítica Literaria (Universidad Nacional de Rosario, octubre de 2000, pp. 165-170).
- . *El volante*. Rosario: Beatriz Viterbo, 1992.
- . “Osvaldo Lamborghini y su obra”. *Novelas y cuentos*, Barcelona, Ediciones del Serbal, 1988.
- . *Un episodio en la vida del pintor viajero*. México: Era, 2006
- Barthes, Roland. *La preparación de la novela*. Notas de cursos y seminarios en el College de France, 1978-1979 y 1979-1980. Trad. Patricia Wilson. México: Siglo XXI editores, 2005.
- Bellatin, Mario. *Biografía ilustrada de Mishima*. Buenos Aires: Entropía, 2009
- . *El arte de enseñar a escribir*. (coordinador) México, D.F: Fondo de Cultura Económica: Escuela Dinámica de Escritores, 2007.
- Bourriaud, Nicolas. *Relational aesthetics*. Trad. Cecilia Beceyro. Buenos Aires: Adriana Hidalgo Editora, 2006.

- Borges, Jorge Luis. *Ficciones*. 1941. Buenos Aires: Emecé, 1956.
- Carrera, Arturo. *Arturo y yo*. Buenos Aires: Ediciones de la Flor, 1984.
- . *Escrito con un nictógrafo*. 1972. Buenos Aires: Interzona, 2005.
- . *Potlatch*. Buenos Aires: Interzona, 2004.
- . Estación Pringles. Centro de utopías realizables. <http://www.estacionpringles.org.ar/>
- Jacoby, Roberto, Eduardo Costa, and Raúl Escari. “Un arte de los medios de comunicación. Un manifiesto.” In Rafael Cippolini, ed. *Manifiestos argentinos. Políticas de lo visual, 1900-2000*. Buenos Aires: Adriana Hidalgo, 2003. 338-40.
- Laddaga, Reinaldo. *Espectáculos de realidad. Ensayo sobre la narrativa latinoamericana de las últimas dos décadas*. Rosario, Argentina: Beatriz Viterbo, 2007.
- Masotta, Oscar. “Los medios de información de masas y la categoría de ‘discontinuo’ en la estética contemporánea.” *Revolución en el arte. Pop-art, happenings y arte de los medios en la década del sesenta*. Buenos Aires: Edhasa, 2004. 213-49.
- Prieto, Julio. “Vanguardia y ‘mala literatura’: de Macedonio a César Aira”. [http://www.malescribir.de/wpcontent/2007/11/malas\\_escrituras.pdf](http://www.malescribir.de/wpcontent/2007/11/malas_escrituras.pdf).



# ALGUNAS NOCIONES ACERCA DE LA LENGUA Y DEL LENGUAJE EN “OBJETO DE LA LINGÜÍSTICA” DE FERDINAND DE SAUSSURE, “LA TEORÍA DEL MÉTODO FORMAL” Y “SOBRE LA TEORÍA DE LA PROSA” DE B. EICHENBAUM, “EL PROBLEMA DE LOS GÉNEROS DISCURSIVOS” DE MIJAIL BAJTÍN Y “LINGÜÍSTICA Y POÉTICA” DE ROMAN JAKOBSON

*Paúl Puma*

*Universidad Central del Ecuador*

Recibido: 23 - junio - 2015, aprobado: 10 - julio - 2015

---

## Resumen

La lengua y el lenguaje constituyen elementos lingüísticos y sociolingüísticos transformadores para la comprensión de las relaciones humanas así como fundamentales para el análisis del devenir de la sociedad. En ese contexto es necesario plantearse cuestionamientos en cuanto a su función y/o propósito en diversos ámbitos sociales e indagar acerca de sus manifestaciones en diversos tipos de situaciones y comportamientos bajo el paraguas del amparo teórico. El propósito de la presente investigación es realizar un acercamiento a las categorías Lengua y Lenguaje y reflexionar acerca de qué manera son asumidas en los trabajos: “Objeto de la Lingüística” de Ferdinand de Saussure, “La teoría del Método Formal” y “Sobre la Teoría de la Prosa” de B. Eichenbaum, “El problema de los géneros discursivos” de Mijail Bajtín y “Lingüística y Poética” de Roman Jakobson.

**Palabras clave:** lengua, lenguaje, sociedad, discurso, expresión

## Abstract

The tongues and the language are linguistic elements and sociolinguistic transformers for understanding of human relationships as well as fundamental for the analysis of society relations. In this context it is necessary to pose questions regarding to their function and/or purpose in the different social ambits and inquire about their manifestations in different kinds of situations and behaviors under the umbrella of theoretical shelter. The purpose of this research is perform an approach to the categories of Tongues and Language and think over about the way they are asumed in the works: “Object of Linguistics “ of Ferdinand de Saussure, “The theory of Formal Method” and “On the theory of Prose” by B. Eichenbaum, “the problem of speech genres “ of Mijail Bajtín and “Linguistics and Poetics” by Roman Jakobson.

**Keywords:** idiom, language, society, speech, expression.

En el presente ensayo intentaré brindar breves nociones acerca de cómo los autores que constan en el título de este texto asumen a la lengua y al lenguaje en sus diversas obras.

## Saussure

En “Objeto de la Lingüística”<sup>158</sup> de Ferdinand de Saussure, el autor se acerca a la definición de la lengua mediante esquemas que él mismo propone: el silabeo articulado en las “impresiones acústicas” que percibe “el oído” (una relación humana fundamental que se opera desde el nacimiento, clave sostén de lo que pudiera constituirse como lengua y el lenguaje en el individuo). Luego comprende “al sonido” vinculado a “la idea” que implica una “unidad compleja fisiológica y mental”. Después concibe los aspectos individuales y sociales del lenguaje establecidos en un “círculo” donde se posibilita un “sistema” sujeto a “evolución”. Dicho círculo, en cuanto al “fenómeno lingüístico”, no se remitiría al uso de la lengua de los niños (allí no estaría su origen). Saussure descubre lo inasible del lenguaje –*instrumento primordial*– en la lingüística que comprendería un “amasijo confuso de cosas heteróclitas sin vínculo entre sí” cuando se entra en el territorio de las ciencias (Saussure, 1985, 33-34).

¿Heredamos la lengua? Posiblemente. Lo que sí es seguro es que sin la ayuda de la naturaleza (cavidad bucal, cuerdas bucales) sería imposible reproducirla en el lenguaje. Para el autor sería mejor asumir a este último desde “el terreno de la lengua” que normaría totalmente sus “manifestaciones”, sin embargo la lengua (“un todo en sí y un principio de clasificación”) sólo sería “una parte determinada” del lenguaje: natural, diverso en su forma, corporal, actuante en la fisiología y en la psiquis, en el individuo y en la sociedad (Saussure, 1985, 35).

Las comunicaciones de un chimpancé que realiza singulares gemidos y articulaciones particulares de su boca para pedir a un auditorio que alguien oprima el pestillo que acciona la llave de la puerta de su jaula o las comunicaciones que se emiten los delfines mediante chillidos en el mar o las comunicaciones que aprenden los pericos cuando se les entrena con un poco de vino (¿imitación?) no ingresarían a la categoría del lenguaje. Saussure apunta al aparato bucal que posibilita el ejercicio de la lengua. Nos habla de imágenes acústicas (esas que sostenemos en la mente, a modo de imagen, después de escuchar o de practicar el habla cuando nos acordamos de una canción o de una frase), de la naturaleza y del “lenguaje hablado” frente a “la facultad –inherente al ser humano y sus prácticas sociales– de constituir una lengua, es decir un sistema de signos distintos que corresponden a ideas distintas.” Acude al cirujano francés P. Broca que localiza a la “facultad de hablar [...] en la tercera circunvolución frontal izquierda” que abarcaría las funciones escriturales (sus “perturbaciones” afectarían al “lenguaje oral”, por ejemplo) pero enuncia que más allá de la función orgánica “existe una facultad más general, la que gobierna los signos, y que sería la facultad lingüística por excelencia”. El papel de la colectividad sería básico para crear y suministrar dicha facultad donde “la lengua [haría] la unidad del lenguaje” (Saussure, 1985, 36-37).

158 Ferdinand de Saussure “Objeto de la Lingüística”, en Ferdinand de Saussure, *Curso de Lingüística General*, Ediciones Nuevomar, 1985, p. 33-52; 109-140.

Después de leer a Saussure nos damos cuenta de que "el circuito del habla" corresponde a un accionar del individuo y que dicho accionar revela reciprocidad entre lo auditivo y lo fonético: en ellos se revelan "el concepto" y "la imagen acústica". Si un individuo no escucha (y peor, si no se vincula socialmente) muy difícilmente ejercitaría su habla: las imágenes verbales estarían asociadas a la capacidad física —me pregunto aquí ¿qué ocurre con las personas discapacitadas, habría cierto ruido semántico en su comunicación, habría una ausencia o carencia de conceptos o imágenes acústicas que no permitirían la "asociación" o la "coordinación de la que habla Saussure?—. El autor organiza las operaciones del lenguaje, supera su "acto individual" para entenderlo como un "hecho social" donde lo físico y lo psíquico en cuanto al ejercicio del lenguaje y de la lengua dependerán del 'habla'" (Saussure, 1985, 36-37).

Saussure comprende a la lengua (no premeditada, reflexiva sí en cuanto esta clasifica ("parte social del lenguaje", "homogénea", "sistema de signos") como "el producto que el individuo registra pasivamente" mientras que entiende al habla "como un acto individual de voluntad e inteligencia". En ella el sujeto parte de "combinaciones" que le ofrecen el uso de un código lingüístico para "expresar su pensamiento personal" y activar ese "mecanismo psico-físico que le permite exteriorizar esas combinaciones" (Saussure, 1985, 38-40). El uso de la lengua se basaría en la comprensión de "los signos vocales" que se escuchan. La lengua sería "[d]istinta del habla" por ser susceptible de un estudio independiente (Saussure, 1985, 41). Su carácter concreto reposaría en "asociaciones ratificadas por el consenso colectivo". Las diferentes y singulares formas de articulación fonéticas (el habla) se distinguirían de ella porque la lengua es capaz de depositar "imágenes acústicas y la escritura tangible de esas imágenes": "realidades" cerebrales. El autor ubica a la lengua en la semiología (*"una ciencia que estudie la vida de los signos en el seno de la vida social"*), (Saussure, 1985, 42).

## Eichenbaum 1

¿Se puede entender a la disciplina de la Literatura como a una ciencia? ¿Es posible incorporarle un método a la Literatura, una metodología tal como si fuera una ciencia? ¿Hay una intención de elevar el plano formal de la lengua o de su uso en la Literatura a un reconocimiento metodológico que permita situar al texto como materia-contenido cosmovisionario de la obra?

En "La teoría del Método Formal"<sup>159</sup> de B. Eichenbaum el autor entiende a la lengua en el marco del mencionado "método" en la búsqueda de atribuirle a la literatura ("objeto de estudio") su carácter científico. (Eichenbaum, 1970, 21) En ese contexto y refiriéndose a la "poesía" y a la "lengua transracional" (la que carece de sentido en "el uso de las palabras") Eichenbaum acude a Shlovski cuando éste enfatizaría en el "aspecto articulatorio, desinteresándose del aspecto puramente fónico —de la lengua—" factible para la interpretación "entre el sonido y el objeto descrito o la emoción presentada de una manera impresionista" (Eichenbaum, 1970, 27-28).

159 B. Eichenbaum, "La teoría del Método Formal" en *Teoría de la Literatura de los formalistas rusos*, Antología preparada por Tzvetan Todorov, en Siglo XXI Editores, 1970, p. 21-70.

El autor destaca lo “articulatorio de la lengua” fundamental para “el goce de una palabra transracional, de una palabra que no significa nada.” Asimismo plantea la probabilidad de que los placeres “aportados por la poesía estén contenidos en [dicho] aspecto articulatorio, en el movimiento armonioso de los órganos del habla”. Encuentra en “[e]l problema de la relación con la lengua transracional [...] la importancia de un verdadero problema científico, cuyo estudio nos acercaría de mejor manera al entendimiento de los fenómenos de “la lengua poética”. Recurre a Shlovski y a su formulación de la problemática:

Si para hablar de la significación de la palabra exigimos que sirva necesariamente para designar nociones, las construcciones transracionales permanecen exteriores a la lengua. Pero no son las únicas que permanecen exteriores; los hechos citados nos invitan a reflexionar sobre la pregunta siguiente: ¿las palabras tienen siempre un sentido en la lengua poética (y no solamente en la lengua transracional) o bien hay que ver en esta opinión una resultante de nuestra falta de atención? (Eichenbaum, 1970, 28).

De ese modo Eichenbaum se acerca al fenómeno poético. Es sumamente interesante su estudio a nivel de los usos de la lengua que develan una suerte de invención literaria donde todo adquiere sentido: la formalidad correspondería a la sustancia de la poesía y viceversa.

Más adelante, el autor argumenta que los recursos (tropos, imágenes) así como el ritmo o la musicalidad (denotada en la versificación) de la lengua poética no se constituirían únicamente en “los elementos de una armonía exterior” donde a más de acompañar al “sentido” los elementos compositivos de la poesía denunciarían una “significación autónoma” e inmanente (Ibídem).

A Eichenbaum le interesa la distinción entre “lengua poética y lengua prosaica”, a partir de esta dualidad se generaría, según el autor, una “discusión de cuestiones fundamentales”: la comprensión de lo poético como un ejercicio del pensar que supera la formulación de sus recursos (figuras retóricas, ritmo, sonido, formas sintácticas). Dichos recursos traspasarían, según el autor, la pura formalidad. Más allá del “carácter de juego” material “los hechos artísticos testimoniaban que la *differentia specifica* en arte no se expresaba en los elementos que constituyen la obra sino en la utilización que se hace de ellos: otra comprensión de “la forma” (Eichenbaum, 1970, 29-30).

El autor pasa revista por “la percepción estética [o] el principio de la sensación de la forma” (la lengua aquí tiene un papel fundamental sea escrita o hablada) donde la aludida percepción “es aquella en la que [se sentiría] dicha “forma” en el esbozo que realiza V. Shlovski con su obra *La resurrección de la palabra*. La forma tendría así una “integridad dinámica y concreta” en la superación de la mera envoltura. Estas reflexiones surgen en tanto que Eichenbaum contrasta a “la lengua poética y la lengua cotidiana” en la “utilización” de su singular “material” (forma) vinculada, paradójica e ineludiblemente, al llamado “fondo” (Ibídem).

## Eichenbaum 2

En "Sobre la Teoría de la Prosa"<sup>160</sup>, B. Eichenbaum apunta al "lenguaje escrito" cuyo espectro se mostraría difuso y hasta cierto punto corrompido por las nuevas variaciones en los usos del lenguaje: lo pone en conflicto –pero no se puede desmerecer su importancia–. El lenguaje, en su dualidad y paradójica oposición (escritural, verbal), siempre está implícito y actúa como un esencial dispositivo cuando Eichenbaum quiere descubrir las relaciones entre "la narración literaria y el relato oral". A propósito se apega a lo siguiente:

La prosa literaria ha utilizado extensamente las posibilidades de la tradición escrita y ha creado formas impensables fuera del marco de esa tradición. La poesía está siempre más o menos destinada a ser hablada; puede vivir fuera del manuscrito, del libro, mientras que la mayor parte de las formas de los géneros prosaicos se encuentran completamente aislados del habla y tienen un estilo propio del lenguaje escrito. El relato del autor se orienta hacia la forma epistolar, hacia las memorias o las notas, hacia los estudios descriptivos, el folletín, etc. Todas estas formas del discurso se atienen expresamente al lenguaje escrito, se dirigen al lector y no al oyente, se construyen a partir de los signos escritos y no de la voz. Por otra parte, en los casos en que los diálogos están contruidos siguiendo los principios de la conversación oral y se colorean con el tinte sintáctico y lexical correspondiente, introducen en la prosa elementos hablados y relatos orales: en general, el narrador no se limita a un relato sino que repite también las palabras<sup>161</sup>.

Estamos ante la construcción del relato, de los elementos dialógicos y de la forma en que el autor asume sus personajes. El lenguaje marcará la diferencia por sobre la mera figuración formal, se asumirá como el eje estructural de la obra narrativa. El espacio de los avatares de la construcción o invención de la obra narrativa podría constituirse en el laboratorio de pruebas del formalismo ruso.

El autor sitúa también el papel del interlocutor frente –al lenguaje– del "relato oral", su aproximación al registro del archivo de la oralidad –al que se asiste más que al que se lee– sería mayor (Eichenbaum, 1970, 148).

## Bajtín

Mijail Bajtín en "El problema de los géneros discursivos"<sup>162</sup>, entiende que todo el diverso accionar humano está emparentado con el "uso de la lengua". La característica forma "de ese uso" no se contradiría con "la unicidad de la lengua de un pueblo." Aquí Bajtín marca la división de "enunciados concretos y únicos (orales y escritos)" en la participación de los seres humanos. Sus modos de expresión reflejarían "condiciones específicas y el objetivo de cada ámbito" no sólo en sus

160 B. Eichenbaum, "Sobre la Teoría de la Prosa" en *Teoría de la Literatura de los formalistas rusos*, Antología preparada por Tzvetan Todorov, en Siglo XXI Editores, 1970, p. 147-198.

161 K. Hirzel, *Der Dialog, ein literarhistorischer Versuch*, 1985, p. 85, en "Sobre la Teoría de la Prosa" de B. Eichenbaum en *Teoría de la Literatura de los formalistas rusos*, Antología preparada por Tzvetan Todorov, en Siglo XXI Editores, 1970, p. 148.

162 Mijail Bajtín, "El problema de los géneros discursivos" en *Las fronteras del discurso, Las cuarenta*, 2011, p. 9-66.

contenidos o temas, en “su estilo lingüístico —o sea por la selección de los recursos léxicos, fraseológicos, gramaticales del idioma— sino ante todo a través de su construcción” (Bajtín, 2011, 11).

El autor ubica “tres momentos, a saber, el contenido temático, el estilo y la construcción compositiva” vinculados de manera obligatoria “*en la totalidad de la expresión*” y definidos de manera unívoca por el factor específico “de la esfera de la comunicación dada.” Las expresiones separadas (de cada sujeto) serían individuales pero, en el seno de las esferas, los usos “de la lengua” generarían sus “*tipos relativamente estables de tales expresiones*” que en palabras del autor se denominarían “*géneros discursivos*” (Ibídem).

Bajtín mira el ingreso del lenguaje “en la vida a través de enunciados concretos” y, de manera recíproca, mira a “la vida” que ingresaría “en el lenguaje” mediante dichos enunciados. Al “enunciado” lo define como “un núcleo problemático de suprema importancia.” Dentro de los espacios y problemáticas que implicarían el “estudio del lenguaje” el autor cita en primera instancia a “la estilística” por su vínculo con “el enunciado” y “sus formas típicas” o “géneros discursivos”. Dicho enunciado, de diferente origen (escritural, hablado, “primario, secundario”) tendrá como condición cardinal su individualidad y reflejará “la individualidad del hablante (o el escribiente)” para obtener su “estilo” propio (Bajtín, 2011, 15).

La agencia de la lengua en el género de la literatura adquiriría mayores “posibilidades para expresar la individualidad del lenguaje y los diversos aspectos de la individualidad.” Y, de manera contraria, se obstaculizaría su expresión en géneros “tipo estándar” como en los documentos burocráticos, por ejemplo. Bajtín afirma que “[e]l estilo individual puede encontrarse en distintas relaciones mutuas con el lenguaje común a todos. El problema mismo de lo común y de lo individual en el lenguaje es en su fundamento, un problema de enunciado.” Con la práctica del enunciado se adquiere individualidad en el “lenguaje común” al colectivo (Bajtín, 2011, 16).

Considero que uno de los aciertos de Bajtín es develar la correspondencia entre el estilo lingüístico y su relación íntima con “las esferas de actividad y comunicación humanas”. El generador de una alocución deberá tomar nota del lenguaje a utilizar, de cómo configurar el enunciado (su estilo) para derivar al interior de un género discursivo y al interior de su comunidad (Bajtín, 2011, 17).

Bajtín define a la lengua como “necesidad” de expresión u objetivación. La ubica en “la creación espiritual —esencial— del individuo.” Reivindica “la función comunicativa del lenguaje” donde da cuenta del colectivo lingüístico —que no radica en un “único hablante”— participante en la “interacción discursiva.” En “la pluralidad de los hablantes” el enunciado no se limitaría al que escucha de modo pasivo “al hablante” sino al propio “enunciante”, pues lo demandaría de modo inherente. Y el autor es contundente con la siguiente afirmación: “El lenguaje en esencia necesita sólo del hablante y del objeto de su discurso; si además el lenguaje puede servir como medio de comunicación, es una función secundaria, no concerniente a su esencia” (véase Saussure), (Bajtín, 2011, 22). ¿Habría, entonces,

que encontrar en los otros ("pluralidad de los hablantes" o pasivos receptores de la enunciación) el eco, la imagen acústica del propio hablante?: ¿una suerte de alteridad lingüística? Aquello se complementa con el hecho de que "el oyente [se convierta] en hablante" (su distinción es borrada) apenas pronunciado el discurso cuando emerge la respuesta activa como voz o como silencio (Bajtín, 2011, 23). En este acto comunicativo entonces ¿el *otro* sería uno mismo?

## Jakobson

¿Cuál es agencia del lenguaje en la poética? ¿Es la poética el *summum bonum* artístico que podría revelar de mejor forma "el arte verbal" antes que otras disciplinas artísticas? ¿Cómo actúa el lenguaje en las relaciones entre poética y lingüística?

En "Lingüística y Poética"<sup>163</sup>, Roman Jakobson entiende a la poética y al interés de esta por "la estructura verbal" y debido a que la "lingüística" se ocupa de dicha estructura, la poética integraría una de las partes de la lingüística: es una proposición lógica: un silogismo. Jakobson realiza un breve recorrido por la novela —que podría ser adaptada al cine—, la poesía —susceptible de convertirse a la historieta—, la pintura, la cinematografía, el cómic (cita las obras Homero, Dante, Blake, Max Ernest, Luis Buñuel). La comparación entre "artes diferentes" le sirve al autor para reconocer que "muchos rasgos poéticos no pertenecen únicamente a la ciencia del lenguaje, sino a la teoría general de los signos, eso es, a la semiótica general." Jakobson extiende dicha aseveración "para el arte verbal como para todas las variedades del lenguaje." En este último se podrían apreciar pertenencias que diferirían con "otros sistemas de signos", 'rasgos pansemióticos'" (Jakobson, 1984, 348-349).

El protagonismo que tendría la especificidad literaria encarnaría la problemática entre la designación y el universo ("palabra y el mundo") que interesaría al "arte verbal y a la totalidad discursiva". Uno de los afanes de la lingüística sería el abordar la problemática entre lo discursivo y su universalidad: el qué y el cómo de la verbalización. En ese escenario la logicidad de los "valores de verdad", ya en el campo extralingüístico, sobrepasaría los márgenes de "la poética y la lingüística en general" (Jakobson, 1984, *Ibidem*).

El autor acude a Voegelin para señalar los obstáculos de "la lingüística estructural" en cuanto a una "hipótesis monolítica del lenguaje y un interés por la interdependencia de varias estructuras en el interior de una lengua dada". Luego argumenta que para el hablante y su "unidad de lenguaje" dentro de una "comunidad lingüística" una codificación globalizante se organizaría por "un sistema de subcódigos interconexos." En ese contexto, la concurrencia de varios sistemas en cada lengua se caracterizaría por su diferente función (Jakobson, 1984, 351).

Jakobson coincide con Sapir en que "la ideación es la reina absoluta del lenguaje"<sup>164</sup>

163 Roman Jakobson, "Lingüística y Poética" en *Ensayos de lingüística general*, Editorial Ariel, 1984, p. 347-395.

164 E. Sapir, *Lenguaje* (Nueva York 1921) en Roman Jakobson, "Lingüística y Poética" en *Ensayos de lingüística general*, Editorial Ariel, 1984, p. 352.

y luego propone categorías claves para verificar el proceso de comunicación lingüística donde se esquematizan las funciones del lenguaje: “EL DESTINADOR manda un MENSAJE al DESTINATARIO. Para que sea operante el mensaje requiere un CONTEXTO de referencia” mediante el uso de un “CÓDIGO del todo” conocido entre “destinador y destinatario” que les permite establecer un “CONTACTO” que posibilite el fenómeno verbal o “la verbalización” del que capta o actúa. Las diversas funciones se jerarquizarían en pos de “la estructura verbal” y “la función predominante.” “[L]a función REFERENCIAL” cuyo objeto es activar la denotación o el fluir del conocimiento daría cuenta de la conducción de los mensajes donde se engazarían las otras funciones (Jakobson, 1984, 352-353).

De esta manera Jakobson nos provee de una fuente inagotable de recursos para emprender en las operaciones lingüísticas o en el manejo mismo del discurso. Las categorías nos abrirían el paso a expresiones como la “EMOTIVA” (propia de quien emite el mensaje) o “la función CONATIVA” que se dirige al “DESTINATARIO” (Jakobson, 1984, 354-355).

Por último y para recoger lo que Jakobson dice acerca del lenguaje es necesario dilucidar la distinción que hace de este *instrumento primordial* en dos “niveles”: “el *lenguaje-objeto*, que habla de los objetos, y el *metalinguaje*, que habla del lenguaje mismo” y del cual a veces no nos percatamos cuando lo ponemos en práctica: el ejemplo de un diálogo donde se usan términos que “el destinador” o “el destinatario” desconocen y que pueden llevar fácilmente a la exasperación es por demás elocuente (Jakobson, 1984, 357).

## Epílogo

En esta breve revisión nos hemos percatado de cómo los autores asumen la lengua o el lenguaje desde perspectivas formales, estructurales o funcionalistas. Sin embargo siguen insinuándose algunas interrogantes: ¿Qué ocurre con los lenguajes no verbales que no han sido tratados por los autores congregados en el presente ensayo? ¿Se tendría que abrir un apartado al estudio de los matices y variaciones particulares del uso de la lengua, sus inflexiones? Si se ha determinado físicamente el lugar donde se ubica el desarrollo del lenguaje en el cerebro: ¿Qué ocurre con ese lugar cuando envejecemos? A simple vista se ve que los niños aprenden más rápido, se adaptan a las lenguas con facilidad, por ejemplo. Y si la poética demuestra ser el epicentro, no sé si el más importante de lenguaje verbal en cuanto emprendimiento artístico: ¿Qué ocurre con las ciencias exactas? ¿Qué clase de lengua, lenguaje o inteligencia lingüística se fragua en ellas? ¿En qué lugar físico se aloja dicha inteligencia?



## Bibliografía

- Bajtín, Mijail (2011). El problema de los géneros discursivos. En *Las fronteras del discurso*. Buenos Aires: Las cuarenta.
- De Saussure, Ferdinand (1985). Objeto de la lingüística. En Ferdinand de Saussure, *Curso de Lingüística General*, Ediciones Nuevomar.
- Eichenbaum, B., (1970). La teoría del Método Formal. En *Teoría de la literatura de los formalistas rusos*. Antología preparada por Tzvetan Todorov, Siglo XXI Editores.
- Eichenbaum, B. (1970). Sobre la Teoría de la Prosa. En *Teoría de la Literatura de los formalistas rusos*. Antología preparada por Tzvetan Todorov, Siglo XXI Editores.
- Gadamer, Hans-Georg (2005). El lenguaje como horizonte de una ontología hermenéutica. En Hans-Georg Gadamer, *Verdad y método*, T. I., Ediciones Sígueme.
- Ricoeur, Paul, (2006). Qué es un texto. En Paul Ricoeur, *Del texto a la acción*. Buenos Aires: Fondo de Cultura Económica.
- Roman Jakobson (1984). Lingüística y Poética. En *Ensayos de lingüística general*. Editorial Ariel.
- Tomashevski, B. (1970). La temática. En *Teoría de la literatura de los formalistas rusos*. Antología preparada por Tzvetan Todorov, Siglo XXI Editores.